

クボタケミックス

下水道用総合カタログ

■ ビニルパイプ ■ ポリエチレンパイプ ■ ます・小型マンホール

Kubota ChemiX
*Plastic Piping System
For Sewerage*



プラスチックパイプから雨水貯留浸透まで幅広くご対応します。

下水道を取り巻く社会環境は年々複雑になっています。震災に備えた下水道管路の耐震化や局所的な集中豪雨に対応できる浸水対策は喫緊の課題です。さらに公共用水域の水質を守る下水道の普及促進のみならず、既設管の維持管理に対する要求も高まっています。クボタケミックスは、様々な社会の変化に対応するため、本管から末端管路にいたる各種プラスチックパイプをはじめ、塩ビ製の小型マンホール、公共ます、雨水貯留浸透製品、災害用トイレ配管システムまで幅広いラインナップでバックアップしてまいります。





- **K-1** 円形管下水道用硬質塩化ビニル管 (P.1-5～P.1-44 参照)
- **K-13** リブパイプ下水道用リブ付硬質塩化ビニル管 (P.1-45～P.1-59 参照)
- **K-6** 推進用ビニルパイプ下水道推進工法用硬質塩化ビニル管 (P.1-61～P.1-66 参照)
- 卵形管下水道用硬質塩化ビニル卵形管 (P.1-67～P.1-68 参照)
- **K-14** 下水道用ポリエチレン管 (P.1-69～P.1-75 参照)
- 真空下水道用硬質塩化ビニル管 (P.1-77～P.1-84 参照)
- 雨水貯留・浸透製品 (P.1-85～P.1-91 参照)
- 下水道直結型・下水道直結貯留型 災害用トイレ製品 (P.1-93～P.1-99 参照)
- 施工のポイント本管、支管編 (P.1-101～P.1-112 参照)
- **K-17** リブパイプ用小型マンホール下水道用硬質塩化ビニル製リブ付小型マンホール (P.2-5～P.2-10 参照)
- **K-9** 小型マンホール下水道用硬質塩化ビニル製小型マンホール (P.2-11～P.2-21 参照)
- **K-7** 公共ます下水道用硬質塩化ビニル製ます (P.2-23～P.2-47 参照)
- **G-3** 鋳鉄製防護ふた (P.2-49～P.2-57 参照)
- **K-7** ふた (P.2-58～P.2-63 参照)
- 施工のポイント小型マンホール、防護ふた編 (P.2-65～P.2-68 参照)

受注生産品について

本カタログの製品には受注生産品があります。
受注生産の対象品については最新の設計積算価格表でご確認ください。













2022年5月23日に、塩化ビニル管・継手協会、プラスチック・マスマンホール協会、プラスチックリブパイプ協会、C.C.BOX管路システム研究会の4団体が統合し、塩化ビニル管・継手協会となりました。
それに伴い、各協会規格 (AS、PRP、PMMS) は塩化ビニル管・継手協会規格となりました。



施工上の注意







施工上の注意

施工にあたっては、作業の安全性とパイプラインとしての性能を保証するために、当社の推奨する標準施工法に従って施工してください。施工条件などにより、これにできない場合は当社にお問い合わせください。

-  公道下に埋設する場合は、道路管理者の指示・埋設基準に従ってください。また、河川の伏せ越し配管や軌道下横断配管を行う場合は、これらの管理者の指示に従ってください。
-  まず・小型マンホール等はダンボールによって梱包されていますが、人力で運搬する際には、足元に落とさないよう、十分注意してください。とくに防護ふたなどの20Kgを超える部材やバラ梱包の部材の運搬は、2人以上で行ってください。また、トラックへの積み降ろしや掘削溝に降ろす際には、ひきずったり、放り投げて傷などをつけないでください。万一変形や傷が生じた場合は、その製品の使用を避けてください。
-  **正しい施工と安全のために、切断、せん孔、接合などに用いる工具は、適切な仕様品を選択してください。**
-  **各種塩ビ製品は、低温時には粘り強さが減少します。とくに冬季配管では、製品を落下させたり、堅いものや鋭利なものに当てないでください。また、管周囲の埋設には砂または石や瓦礫の含まない良質の土を使ってください(ただし、リブパイプの碎石基礎を除く)。**
-  各種塩ビ製品は、エーテル、ケトン、フェノール類、炭化水素などの有機薬品に対して材質的に侵される恐れがあります。クレオソート(木材用防腐剤)、シロアリ駆除剤、殺虫剤、塗料、シンナー、およびアセトンなどを塗ったり吹き付けたり、接触させたりしないでください。また、配管経路でこれらにより土壌の汚染が予想される場所では、迂回配管などの防止策を行ってください。
-  屋外露出配管では、直射日光による管の劣化を防ぐために、防護カバーをつけたり、外部打撃が加わらないような処置を行ってください。
-  マンホールの接合部は、可とう性、伸縮性を考慮して接着方式の管路であってもゴム輪接合を行ってください。
-  **施工現場での管の加熱加工は、行わないでください。また焚火やトーチランプの火、工事用照明ランプなども近づけないでください。各種塩ビ製品が軟化変形や炭化する恐れがあります。**
-  **止水剤や止水滑剤には、塩ビ製品に悪影響を及ぼす溶剤や可塑剤などを含んでいる場合もあります。ご使用になられる場合は、必ず適切な仕様品を選択してください。**
-  **保管場所は原則として屋内とし、やむを得ず屋外に保管するときは、簡単な屋根を設けるかまたは風雨にさらされて荷崩れしないように、シート掛けなどの処置を行ってください。**
-  設計・施工などを行う場合は、事前に必ず当カタログの『施工』や『施工のポイント』などをご熟読ください。なお、不明な点があれば弊社までご相談ください。

接合資材についての注意

塩ビ管用接着剤・樹脂系接合剤および専用滑剤の取り扱い上の注意

-  塩ビ管用接着剤や樹脂系接合剤は塩ビ管・異形管の配管に使用するものです。他の用途には決して使用しないでください。
-  接着剤および樹脂系接合剤は、消防法の危険物に該当します。保管にあたっては、法令(消防法、労働安全衛生法)および市町村条例を遵守してください。
-  接着剤および樹脂系接合剤には有機溶剤が含まれています。使用後は、缶のふたをしっかりと閉め、火気を避け、冷暗所に保管してください。また、静電気発生する場所には保管しないでください。
-  接着剤および樹脂系接合剤を容器から出し入れするときは、こぼさないでください。また、容器からこぼれた場合は、砂などを散布した後、処理してください。
-  古くなって固まりかけた接着剤を、シンナーなどで薄めて使用することは避けてください。接着効果が低下し、配管の抜けや漏水・浸入水の原因になります。
-  接着剤および接合剤には、水や砂、ホコリなどが入ったり付いたりしないようにしてください。接着面が汚れていると、接着部の漏水や抜け事故につながりますのでご注意ください。
-  ゴム輪接合にあたっては専用滑剤(Vソープ)を使用し、接着剤や油・グリス・台所用洗剤はゴム輪を傷め浸入水の原因となる恐れがありますので、絶対に使わないでください。



ゴム輪接合に用いる専用滑剤は、使用后、缶のふたをしっかりと閉めて冷暗所に保管してください。



KGケーシーボンドⅡ・タフタイトEPSは、取扱説明書に従って必ず二液を所定の割合で混合してください。一液のみでは接着効果が出ません。



安全のため



接着剤は引火性の液体です(危険物第4類第1石油類)。有機溶剤中毒の恐れがありますので作業現場では局所排気装置を設けて換気に注意し、火気・静電気を避けてください。



取り扱い中はできるだけ皮膚に触れないようにし、必要に応じて有機ガス用防毒マスク、または送気マスク、保護手袋、保護メガネなどを着用してください。万一皮膚に触れた場合は、速やかに石けんと水で洗い落としてください。



使用後は、手洗いやうがいを十分に行ってください。



誤って目に入った場合は多量の水で洗い、必要に応じて医師の診断を受けてください。



蒸気やガスなどを吸い込んで気分が悪くなった場合には、空気の清浄な場所で安静にし、必要に応じて医師の診察を受けてください。

製品の使用に関する注意



他用途への使用禁止

クボタケミックス下水道用ビニルパイプ・ポリエチレンパイプ・ます・小型マンホールおよび付属品は、下水以外の用途には使用しないでください。

残材、廃材の処分についての注意



有害な塩化水素ガスが発生しますので、塩ビ管・異形管の現場焼却はしないでください。



塩ビ管・異形管の残材や使用後の廃材の処分は、法令および地方自治体の条例に従って行ってください。

その他の注意



塩ビ管・異形管にねじを切らないでください。ただし、塩ビ管推進用のスパイラル継手付直管のねじ切りは、(社)日本下水道協会の認定工場で加工された製品のみ使用可能です。



塩ビ管、継手には各種規格(下記)があり、これによって用途が決められています。規格外の用途には使用しないでください。

規格・規格番号	規格名称
JSWAS K-1	下水道用硬質塩化ビニル管
K-6	下水道推進工法用硬質塩化ビニル管
K-7	下水道用硬質塩化ビニル製ます
K-9	下水道用硬質塩化ビニル製小型マンホール

規格・規格番号	規格名称
JSWAS K-13	下水道用リブ付硬質塩化ビニル管
K-14	下水道用ポリエチレン管
K-17	下水道用硬質塩化ビニル製リブ付小型マンホール
G-3	下水道用鑄鉄製防護蓋

JSWAS: 日本下水道協会規格

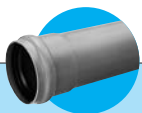

JSWAS K-1 下水道用硬質塩化ビニル管および関連製品

区分	管種	使用区分	名称	略号	受口形状	呼び径	ページ
本管用品	円形パイプ・継手	直管部およびマンホール接続部	共通寸法(本管ゴム輪受口、取付け管ゴム輪受口、 接着受口、自在受口、差し口部)	—	—	100~600	1-6~7
			本管形ゴム輪受口片受け直管	SRA	ゴム輪	100~600	1-9
			本管形接着受口片受け直管	ST	接着	100~600	1-9
			本管形ゴム輪受口両受け直管	WSRA	ゴム輪	100~600	1-10
			本管形ゴム輪受口バンド	B-SRA	ゴム輪	150~500	1-10
			上流用マンホール継手	MR	ゴム輪	100~600	1-11
			下流用マンホール継手/マス用短管、下流用マンホール継手	MSA/MSB、MSA	—	100~600	1-11
			くら型マンホール継手	MRK	ゴム輪	100~900~300-F	1-12
			くら型マンホール継手用メカバンド	MB-K	—	300	1-12
			偏心ロング伸縮継手	SLR-L	ゴム輪	150~300	1-13
			くら型可とうマンホール継手	MFK	ゴム輪	150 - 900~250-1050	1-13
			本管用カラー	WTA	接着	150~600	1-14
			円形管補修用カラー	HOSYU	—	150~600	1-14
			仮止めキャップ(ゴム輪受口、接着受口・差し口兼用)	CC	—	100~300	1-15
			150、200兼用キャップ	CAP	—	150、200	1-15
			陶管補修用継手K型	SLRH-K	—	250、300	1-15
			副管用品	継手	マンホール副管部	【外副管シリーズ品】	—
副管分岐用マンホール継手	MRL	ゴム輪				100~600	1-16
硬質塩化ビニル管用副管90度支管	VS	—				副管100~300 本管125~600	1-16
強化プラスチック複合管用副管90度支管	KS	—				副管200~300 本管600~1650以上	1-16
鉄筋コンクリート管用副管90度支管	HS	—				副管100~300 本管150~1500以上	1-17
接着受口カラー	WTB	接着				75~400	1-17
90度曲管(接着受口型)	90ST	接着				75~300	1-17
90度曲管(差し口型)	90ST-P	接着				150	1-17
【内副管シリーズ品】	—	—				—	1-18
塩ビ管用一体型内副管	MRL-UCM	ゴム輪				150-100~250 - 200	1-18
塩ビ管用一体型内副管・十字管(プラグ型クロス管)	ITF-C	接着				200 - 150	1-18
内副管用固定バンド(SUS製)	STEN-B	—				100~300	1-18
塩ビ管用内副管(分割タイプ・T字管)	MRL-UTS	ゴム輪				150-100~300 - 200	1-19
塩ビ管用内副管(分割タイプ・十字管)	MRL-UCS	ゴム輪				150-100~300 - 200	1-19
鉄筋コンクリート管用内副管(十字管)	MRL-UC-H	—				200-150~350 - 200	1-19
貼付型内副管継手<スマートクロス>	MRL-UCI	—				副管100 人孔1号 本管150以下 副管150 人孔0,1,2号 本管200以下	1-20
合流式下水道用内副管継手<スマートキャッチ>	MRL-UTG-K	—				副管200 人孔1,2,3,4号 本管250~600 副管250 人孔2,3,4号 本管700~1000	1-21~23
支管用品	継手	硬質塩化ビニル管用	塩ビ管用90度支管	90SVR	ゴム輪	125-100~600-300	1-25
			塩ビ管用管軸60度支管	K60SVR	ゴム輪	125-100~600-200	1-25
			同径支管	45SVRD	ゴム輪	150-150	1-25
			塩ビ管用メカバンド	MB-V	—	150~300	1-25
			塩ビ管用90度、60度、45度自在支管	90、60、45SVRF	ゴム輪	125-100~600-200	1-26
			塩ビ管用管軸60度自在支管	K60SVRF	ゴム輪	200-150~600-200	1-27
			90度枝付き管	TR	ゴム輪	150-100~300-200	1-27
			90度自在枝付き管	TRF	ゴム輪	150-100~300-200	1-27
		鉄筋コンクリート管 および陶管用	鉄筋コンクリート管用90度支管	90SHR	ゴム輪	150-100~1500以上-300	1-28
			鉄筋コンクリート管用管軸60度支管	K60SHR	ゴム輪	200-100~1500以上-200	1-28
			鉄筋コンクリート管用90度、60度、45度自在支管	90、60、45SHRF	ゴム輪	150-100~1500以上-200	1-29
			鉄筋コンクリート管用管軸60度自在支管	K60SHRF	ゴム輪	200-150~1350-200	1-30
			鉄筋コンクリート管用90度BA継手	A90SHR	ゴム輪	150、200	1-30
			鉄筋コンクリート管用90度AA継手	A90SHR	ゴム輪	150~300	1-30
			鉄筋コンクリート管用自在90度AA継手	A90SHRF	ゴム輪	150、200	1-30
			枝付き陶管用支管	RH	ゴム輪	100~200	1-31
			枝付き陶管用自在支管	RHF	ゴム輪	150、200	1-31
鉄筋コンクリート管・陶管用閉塞支管K型	HS-K	接着	250×150-1500以上×200	1-31			

区分	管種	使用区分	名称	略号	受口形状	呼び径	ページ	
支管用品	継手	複合管用 プラスチック	強化プラスチック複合管用90度支管	90SKR	ゴム輪	600-100~1650以上-300	1-32	
			強化プラスチック複合管用90度自在支管	90SKRF	ゴム輪	600-150~1650以上-200	1-32	
		接続部 取付け支管	ゴム可とう支管(硬質塩化ビニル管用)	SVF	ゴム輪	150-100~300-150	1-33	
			ゴム可とう支管(鉄筋コンクリート管用)	SHF	ゴム輪	200-150,250-150 300-150	1-33	
取付け管用品	パイプ	直管部	ゴム輪受口片受け直管	SRB	ゴム輪	100~200	1-35	
			接着受口片受け直管	ST	接着	100~200	1-35	
			ゴム輪受口両受け直管	WSRB	ゴム輪	100~200	1-35	
			自在受口片受け直管	SRB-F	ゴム輪	100~200	1-35	
			リサイクル取付け管ゴム輪受口片受け直管	RS-SRB	ゴム輪	100~200	1-36	
			リサイクル取付け管ゴム輪受口両受け直管	RS-WSRB	ゴム輪	100~200	1-36	
			リサイクル取付け管ブレンエンド直管	RS-VU	-	100~200	1-36	
	継手	曲がり部	15度、30度、45度、60度ゴム輪受口曲管(射出成形品)	15、30、45、60SR	ゴム輪	100~200	1-37	
			15度、30度、45度、60度ゴム輪受口曲管	15、30、45、60SR	ゴム輪	100~300	1-37	
			75度、90度ゴム輪受口曲管	75、90SR	ゴム輪	100~200	1-37	
			0度、15度、30度、45度、60度、75度自在曲管	0、15、30、45、60、75SRF	ゴム輪	100~300	1-38	
			0度、15度、30度、45度、60度、75度下流接着受口自在曲管	0、15、30、45、60、75SRF-ST	ゴム輪	100、150	1-38	
			15度、30度、45度、60度接着受口曲管	15、30、45、60ST	接着	100~200	1-39	
		直管部	マス接続部	下流用マンホール継手 / マス用短管	MSA/MSB	-	100~200	1-39
			直管部	接着受口カラー	WTB	接着	100~200	1-39
				ゴム輪受口カラー	WR	ゴム輪	100~200	1-39
				陶管変換継手	TH	-	150~300	1-39
				SRB受口差込継手	SFR	ゴム輪	100~200	1-40
				陶管用両受けスライド継手	SLW	-	150、200	1-40
				陶管補修用継手	SLRH	-	150、200	1-40
ヤリトリ継手	SLR	ゴム輪	100~200	1-40				

参考記載品

名称	受口形状	呼び径	ページ
有孔管・VU、VP	接着	40~500(VU)、40~300(VP)	1-42
SGR-NAパイプ・VP、HI・VP、VM	ゴム輪	40~300(VP、HI・VP)、350~500(VM)	1-42
接着受口(TS)直管・VP、VM、VU	接着	75~300(VP)、350~500(VM)、75~600(VU)	1-43

浸水対策製品

名称	略号	呼び径	ページ
コンクリートます用逆流防止弁<カンタン君>	GB	350、500	1-44
塩ビ製ます用逆流防止弁<カンタン君>	-	ST(P)150-200用	1-44
塩ビ製ます用逆流防止弁<取付工具>	-	-	1-44

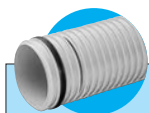

JSWAS K-13 下水道用リブ付硬質塩化ビニル管および関連製品

区分	管種	使用区分	名称	略号	管端形状	呼び径	ページ
本管用品	リブパイプ・継手	本管部	共通寸法(本管部)	-	-	150~450	1-48
			リブ片受け直管	PRP	ゴム輪差し口	150~450	1-48
			リブ両受け直管	WPRP	ゴム輪差し口	150~450	1-48
			リブバンド(集落排水・公共下水道用)	RB-PRP-A	ゴム輪差し口	150~300	1-49
			狭所地用リブバンド(公共下水道用)	RB-PRP-H	ゴム輪差し口	150~300	1-49
		マンホール部	リブ上流用マンホール継手	MR-PRP	-	150~450	1-50
			リブ下流用マンホール継手	MSA-PRP	ゴム輪差し口	150~450	1-50
			リブくら型マンホール継手	MRK-PRP	-	150~250 0号(900) 150~450 1号(1050) 150~450 2号(1400) 150~450 角形(F)	1-50

JSWAS K-13 下水道用リブ付硬質塩化ビニル管および関連製品

区分	管種	使用区分	名称	略号	管端形状	呼び径	ページ
副管用品	継手	副管部	リブ副管分岐用マンホール継手	MRL-PRP	—	150~450	1-52
			リブ副管用90度支管	VS-PRP	—	150-100~450-200	1-52
		内副管部	リブ内副管継手(十字型)	MRL-UC-PRP	—	150-100~350-300	1-53
			貼付型内副管継手<スマートクロス>	MRL-UCI	—	内副管径100,150,0号・1号・2号用	1-53
支管用品	継手	リブ本管への取付け部	リブ90度自在支管	90SVRF-PRP	—	150-100~450-200	1-54
			リブ60度自在支管	60SVRF-PRP	—	150-100~450-200	1-54
			リブ45度自在支管	45SVRF-PRP	—	150-100~450-200	1-54
			リブ90度支管	90SVR-PRP	—	150-100~450-200	1-55
			リブゴム可とう支管	SVF-PRP	—	150-100~450-150	1-55
			リブゴム可とう枝付き管	TF-PRP	—	150-100~200-150	1-56
			リブ90度枝付き管	TR-PRP	—	150-100~200-150	1-56
			リブ90度自在枝付き管	TRF-PRP	—	150-100~200-150	1-56
			リブゴム可とうクイックブランチ	90SVF-PRP-L	—	150-100~200-150	1-57
			リブ90度クイックブランチ	90SVR-PRP-L	—	150-100~200-150	1-57
			リブ90度自在クイックブランチ	90SVRF-PRP-L	—	150-100~200-150	1-57
			本管用品	継手	変換継手	VU-RR受口-リブ差し口変換継手	RR-PRP
リブ受口-VU差し口変換継手I型	PRP-VU-I	—				150~450	1-58
リブ受口-VU差し口変換継手II型	PRP-VU-II	—				150~450	1-58
VU差し口-リブ差し口変換継手(ロングタイプ)	VU-PRP	ゴム輪差し口				150~450	1-58
VU差し口-リブ差し口変換継手(ショートタイプ)	VU-PRP-S	ゴム輪差し口				150~350	1-58
リブ差し口・VU-RR受口異径継手	IHR-PRP-RR	ゴム輪差し口				150×100,200×150	1-58
補修継手	リブ用カラー	SYR-PRP			—	150~450	1-59
補修・関連製品			リブ受口用キャップ	CU-PRP	—	150~300	1-59
			リブ差し口用キャップ	CS-PRP	ゴム輪差し口	150~300	1-59
			リブパイプ用仮止めキャップ(差し口用)	TC-PRP	—	150~300	1-59
			砕石基礎用防護シート「まきちゃん」	—	—	寸法:400×800	1-59

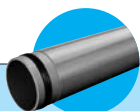

JSWAS K-6 下水道推進工法用硬質塩化ビニル管

区分	管種	使用区分	名称	略号	受口形状	呼び径	ページ
本管用品	推進用パイプ・継手	直管部およびマンホール接続部	スパイラル継手付直管(先頭管、標準管、最終管)	SSPS-A、B、Cの左	接着	150~500	1-63
			SUSカラー付直管(先頭管、標準管、最終管)	SUSR-A、B、C	ゴム輪	150~500	1-64
			SUSカラー付直管・スパイラル継手付直管用マンホール継手・上流用	MR-VP	ゴム輪	150~300	1-65
			SUSカラー付直管・スパイラル継手付直管用マンホール継手・下流用	MSA-VP	—	150~300	1-65
			SUSカラー付直管・スパイラル継手付直管用くら型マンホール継手	MRK	ゴム輪	150-750~300-F	1-65
			(VU)本管用カラー	WTA	接着	150~600	1-66
			(VP)本管用カラー	WTA-VP	接着	150~300	1-66
			(VM)本管用カラー	WTA-VM	接着	350~500	1-66

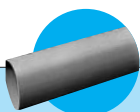

下水道用硬質塩化ビニル卵形管

区分	管種	使用区分	名称	略号	受口形状	呼び径	ページ
本管用品	卵形継手	おまほ直管部	プレーンエンド卵形直管	SP-E	—	100	1-68
			卵形カラー	WT-E	接着	100	1-68

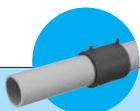

JSWAS K-14 下水道用ポリエチレン管

管種	名称	略号	呼び径	ページ
直管	プレーンエンド直管	PE-SP	50~250	1-70
	片受け直管	PE-SE	75~200	1-70
カラー	カラー(EFソケット)	PE-D	50~250	1-70
異形管	90度、45度、22½度、11¼度曲管	PE-90(45・22½・11¼)B	50~250	1-71
	90度、45度、22½度、11¼度EF曲管	PE-90(45・22½・11¼)BS	75~200	1-71
	S字曲管	PE-LB	100~250	1-71
	EF S字曲管	PE-LBS	100,150	1-71
	片落ち管	PE-IN	75×50~250×200	1-72
	EF片落ち管	PE-INS	100×75,150×100	1-72
	同径Y形分岐管	PE-Y	75~250	1-72
	EF同径Y形分岐管	PE-YS	100,150	1-72
	異径Y形分岐管	PE-Y	100×75~250×200	1-72
	EF異径Y形分岐管	PE-YS	100×75,150×100	1-72

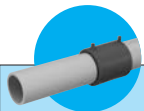

JSWAS K-14 下水道用ポリエチレン管

管種	名称	略号	呼び径	ページ
異形管	キャップ	PE-C	50~250	1-73
	点検口用蓋	—	75~250	1-73
	フランジ短管	PE-F/AL	50~250	1-73
	(参考商品)PE挿し口付鑄鉄製T字管	—	75×75~200×75	1-74
	EF Tサドル	PE-FS	100×50~200×75	1-74
	砂付き短管	PE-MSA	50~250	1-74
	くら型マンホール継手	PE-MRK	75-1050、100-1050	1-75



真空下水道用硬質塩化ビニル管

品名	規格	略号	呼び径	ページ
VS片受け直管	メーカー	VS-SR(HPL)	50~250	1-79
VS両受け直管	メーカー	VS-WSR(WHP-L)	50~250	1-79
VS90度曲管	メーカー	VS-90SR(HPL-90BR)	50~250	1-80
VS60度曲管	メーカー	VS-60SR(HPL-60BR)	50~250	1-80
VS45度曲管	メーカー	VS-45SR(HPL-45BR)	50~250	1-80
VS30度曲管	メーカー	VS-30SR(HPL-30BR)	50~250	1-80
VS22½度曲管	メーカー	VS-22-1/2SR(HPL-22-1/2BR)	50~250	1-81
VS11¼度曲管	メーカー	VS-11-1/4SR(HPL-11-1/4BR)	50~250	1-81
VS5%度曲管	メーカー	VS-5-5/8SR(HPL-5-5/8BR)	50~250	1-81
VSリフト	メーカー	VS-LSR(HPL-LIFT)	50~250	1-81
VSインクリーザー	メーカー	VS-ISR(HPL-R)	50×75~200×250	1-82
VSフランジ付受け口短管	メーカー	VS-MF(HPL-MF)	50~250	1-82
VSフランジ付差し込み短管	メーカー	VS-SF(HPL-SF)	50~250	1-82
VSドレッサー	メーカー	VS-KCJ	75~250	1-82
ドレッサーチース	メーカー	—	100×25、150×25	1-82
VSゲージ座付きMFジョイント	メーカー	—	100~250	1-82
VSゲージ穴無MFジョイント	メーカー	—	100~250	1-82
VS FRP製Y字管	メーカー	VS-YSRF(HPL-45Y)	75×50~250×250	1-83
VS掃除口(差し口形)	メーカー	HPL-CO	75~250	1-83
VS掃除口(受け口形)	メーカー	HPL-ACO-S	75~250	1-83
真空弁マス内仕切弁	メーカー	—	—	1-83
真空下水道用埋設標識シート(クロスダブル)	メーカー	—	幅150mm×長さ50m	1-83
浅埋形外ネジ区間弁(真空下水用)	メーカー	—	100~250	1-84
ゲージフランジ タイプⅢ(真空下水用)	メーカー	—	100~250	1-84
浅埋形区間弁用T字ハンドル	メーカー	—	長さ:1300、1600、1800mm	1-84
真空下水PVC接着受口90度曲管	メーカー	—	75~250	1-84
真空下水PVC接着受口45度曲管	メーカー	—	75~250	1-84

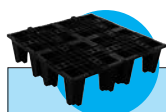

雨水貯留・浸透製品

品名	規格	ユニット名	備考	ページ
雨水貯留浸透製品 RAIN望シリーズ	メーカー	RAIN望スタジアムⅡ	ユニット製品	1-86~88
道路排水用横型・縦型 雨水浸透ユニット 他	メーカー	SP-Hユニット(横型) SP-Vユニット(縦型)	ユニット製品	1-89~91



下水道直結型・下水道直結貯留型 災害用トイレ製品

品名	規格	システム名	備考	ページ
災害用トイレ製品	メーカー	災害用トイレ配管システム	システム製品	1-94~99

施工のポイント(本管、支管編)

ページ
1-102~112



JSWAS K-17 下水道用硬質塩化ビニル製リブ付小型マンホールおよび関連製品

シリーズ名	名称	略号	受口形状	ページ
リブパイプ用 小型マンホール 150-300シリーズ	ST-PRP 150-300F	ST-PRP	ゴム輪	2-7
	15L左(右)-PRP 150-300	15L左(右)-PRP	ゴム輪	2-7
	30L左(右)-PRP 150-300	30L左(右)-PRP	ゴム輪	2-7
	45L左(右)-PRP 150-300	45L左(右)-PRP	ゴム輪	2-7
	60L左(右)-PRP 150-300	60L左(右)-PRP	ゴム輪	2-7
	75L左(右)-PRP 150-300	75L左(右)-PRP	ゴム輪	2-7
	90L左(右)-PRP 150-300	90L左(右)-PRP	ゴム輪	2-7
	KT-PRP 150-300(底板付)	KT-PRP	ゴム輪	2-7
	DR-PRP 150-300	DR-PRP	ゴム輪	2-8
	45Y左(右)-PRP 150-300	45Y左(右)-PRP	ゴム輪	2-8
90Y左(右)-PRP 150-300	90Y左(右)-PRP	ゴム輪	2-8	
リブパイプ用 小型マンホール フラット自在 150-300シリーズ	ST-F-PRP 150-300	ST-F-PRP	自在受口・ゴム輪	2-8
	15L左(右)-F-PRP 150-300	15L左(右)-F-PRP	自在受口・ゴム輪	2-8
	30L左(右)-F-PRP 150-300	30L左(右)-F-PRP	自在受口・ゴム輪	2-8
	45L左(右)-F-PRP 150-300	45L左(右)-F-PRP	自在受口・ゴム輪	2-8
	60L左(右)-F-PRP 150-300	60L左(右)-F-PRP	自在受口・ゴム輪	2-8
	75L左(右)-F-PRP 150-300	75L左(右)-F-PRP	自在受口・ゴム輪	2-8
	90L左(右)-F-PRP 150-300	90L左(右)-F-PRP	自在受口・ゴム輪	2-8
	ST-PRP 200-300F	ST-PRP	ゴム輪	2-8
リブパイプ用 小型マンホール 200-300シリーズ	15L左(右)-PRP 200-300	15L左(右)-PRP	ゴム輪	2-8
	30L左(右)-PRP 200-300	30L左(右)-PRP	ゴム輪	2-8
	45L左(右)-PRP 200-300	45L左(右)-PRP	ゴム輪	2-8
	60L左(右)-PRP 200-300	60L左(右)-PRP	ゴム輪	2-9
	75L左(右)-PRP 200-300	75L左(右)-PRP	ゴム輪	2-9
	90L左(右)-PRP 200-300	90L左(右)-PRP	ゴム輪	2-9
	KT-PRP 200-300(底板付)	KT-PRP	ゴム輪	2-9
	DR-PRP 200-300	DR-PRP	ゴム輪	2-9
	45Y左(右)-PRP 200-300	45Y左(右)-PRP	ゴム輪	2-9
	90Y左(右)-PRP 200-300	90Y左(右)-PRP	ゴム輪	2-9
リブパイプ用 小型マンホール フラット自在 200-300シリーズ	ST-F-PRP 200-300	ST-F-PRP	自在受口・ゴム輪	2-9
	15L左(右)-F-PRP 200-300	15L左(右)-F-PRP	自在受口・ゴム輪	2-9
	30L左(右)-F-PRP 200-300	30L左(右)-F-PRP	自在受口・ゴム輪	2-9
	45L左(右)-F-PRP 200-300	45L左(右)-F-PRP	自在受口・ゴム輪	2-9
	60L左(右)-F-PRP 200-300	60L左(右)-F-PRP	自在受口・ゴム輪	2-9
	75L左(右)-F-PRP 200-300	75L左(右)-F-PRP	自在受口・ゴム輪	2-9
	90L左(右)-F-PRP 200-300	90L左(右)-F-PRP	自在受口・ゴム輪	2-9
リブ本管自在継手	リブ本管自在継手	PMF-PRP	—	2-10
リブパイプ用 ウルトラインバートマンホール	リブパイプ用ウルトラインバートマンホール(底板付)	KDR-PRP	—	2-10
	ウルトラインバート用リブくら型マンホール継手	KDRS-PRP	—	2-10



JSWAS K-9 下水道用硬質塩化ビニル製小型マンホールおよび関連製品

シリーズ名	名称	略号	受口形状	ページ
小型マンホール 150-300シリーズ	ST150-300	ST	ゴム輪	2-13
	15L左(右) 150-300	15L左(右)	ゴム輪	2-13
	30L左(右) 150-300	30L左(右)	ゴム輪	2-13
	45L左(右) 150-300	45L左(右)	ゴム輪	2-13
	60L左(右) 150-300	60L左(右)	ゴム輪	2-13
	75L左(右) 150-300	75L左(右)	ゴム輪	2-13
	90L左(右) 150-300	90L左(右)	ゴム輪	2-14
	KT 150-300	KT	ゴム輪	2-14
小型マンホール 150F-300シリーズ	ST 150F-300	—	自在受口・ゴム輪	2-15
	15L左(右) 150F-300	—	自在受口・ゴム輪	2-15
	30L左(右) 150F-300	—	自在受口・ゴム輪	2-15
	45L左(右) 150F-300	—	自在受口・ゴム輪	2-15
	60L左(右) 150F-300	—	自在受口・ゴム輪	2-15
	75L左(右) 150F-300	—	自在受口・ゴム輪	2-15
	90L左(右) 150F-300	—	自在受口・ゴム輪	2-15
小型マンホール 200-300シリーズ	ST200-300	ST	ゴム輪	2-16
	15L左(右) 200-300	15L左(右)	ゴム輪	2-16
	30L左(右) 200-300	30L左(右)	ゴム輪	2-16
	45L左(右) 200-300	45L左(右)	ゴム輪	2-16
	60L左(右) 200-300	60L左(右)	ゴム輪	2-16
	75L左(右) 200-300	75L左(右)	ゴム輪	2-16
	90L左(右) 200-300	90L左(右)	ゴム輪	2-17
	KT 200-300	KT	ゴム輪	2-17
小型マンホール 200F-300シリーズ	ST 200F-300	—	自在受口・ゴム輪	2-18
	15L左(右) 200F-300	—	自在受口・ゴム輪	2-18
	30L左(右) 200F-300	—	自在受口・ゴム輪	2-18
	45L左(右) 200F-300	—	自在受口・ゴム輪	2-18
	60L左(右) 200F-300	—	自在受口・ゴム輪	2-18
	75L左(右) 200F-300	—	自在受口・ゴム輪	2-18
	90L左(右) 200F-300	—	自在受口・ゴム輪	2-18
ウルトラインバート マンホールシリーズ	ウルトラインバート用くら型マンホール継手	KDRS	—	2-19
	KDR 150-300	KDR	—	2-20
	KDR 200-300	KDR	—	2-20
	KDR 250-300	KDR	—	2-20
関連製品	本管自在継手 150、200、250	PMF	—	2-21
	ゴム輪受口異径継手	IHR	ゴム輪	2-21
	立上り部	MVU	—	2-21
	マンホール用底板 300以下用	TB	—	2-21



JSWAS K-7 下水道用硬質塩化ビニル製ます

シリーズ名	名称	略号	流出側形状	ページ
ストレート	ST 100-150	ST	受口形	2-26
	ST 100-200	ST	受口形	2-26
	ST 150-150	ST	受口形	2-26
	ST 150-200	ST	受口形	2-26
	ST 200-200	ST	受口形	2-26
	STP 100-200	STP	差し口形	2-26
	STP 150-200	STP	差し口形	2-26
	STP 200-200	STP	差し口形	2-26
ストレート段差付	S 100x150-150	S	受口形	2-27
	S 100x100-200	S	受口形	2-27
	S 100x125-200	S	受口形	2-27
	S 100x150-200	S	受口形	2-27
	S 100x150P-150	S	差し口形	2-27
	S 100x100P-200	S	差し口形	2-27
	S 100x125P-200	S	差し口形	2-27
	S 100x150P-200	S	差し口形	2-27
MT150	MT150	MT	受口形	2-28
45度三方向合流	45WY 100x100-200	45WY	受口形	2-28
	45WY 100x100P-200	45WY	差し口形	2-28
	45WY 100x150P-200	45WY	差し口形	2-28
KM-45/90YW	KM-45/90YW 100x100-200	45WY	受口形	2-29
	KM-45/90YW 100x150-200	45WY	受口形	2-29
	KM-45/90YW 100x100P-200	45WY	差し口形	2-29
	KM-45/90YW 100x125P-200	45WY	差し口形	2-29
	KM-45/90YW 100x150P-200	45WY	差し口形	2-29
	KM-45/90YW 100x100P-300	45WY	差し口形	2-30
	KM-45/90YW 100x150P-300	45WY	差し口形	2-30
90度三方向合流	90WY 100x150-150	90WY	受口形	2-31
	90WY 100x150-200	90WY	受口形	2-31
	90WY 150x100-150	90WY	受口形	2-31
	90WY 100x150P-150	90WY	差し口形	2-31
	90WY 100x150P-200	90WY	差し口形	2-31
	90WY 100x100-300	90WY	受口形	2-32
	90WY 100x150-300	90WY	受口形	2-32
	90WY 100x100P-300	90WY	差し口形	2-32
	90WY 100x150P-300	90WY	差し口形	2-32
90度三方向合流段差付	90WY 100x100-200	90WY	受口形	2-33
	90WY 100x125-200	90WY	受口形	2-33
	90WY 100x150-200	90WY	受口形	2-33
	90WY 100x100P-200	90WY	差し口形	2-33
	90WY 100x125P-200	90WY	差し口形	2-33
	90WY 100x150P-200	90WY	差し口形	2-33
ストレート段差付大曲り	S-L 100x150-200	S-L	受口形	2-34
	S-L 150x150-200	S-L	受口形	2-34
	S-L 100x100P-200	S-L	差し口形	2-34
	S-L 100x150P-200	S-L	差し口形	2-34
	S-L 150x150P-200	S-L	差し口形	2-34
90度三方向合流大曲り	90WY-L 100x150P-200	90WY-L	—	2-35
	90WY-L 150x150-200	90WY-L	—	2-35
	90WY-L 150x150P-200	90WY-L	—	2-35
ドロップストレート	DR 100-150	DR	—	2-36
	DR 100-200	DR	—	2-36
	DR 150-200	DR	—	2-36
	DRS 100x150-200	DRS	—	2-36
	DRS 100x150P-200	DRS	—	2-36



JSWAS K-7 下水道用硬質塩化ビニル製ます

シリーズ名	名称	略号	受口形状	ページ
ドロップ90度三方向合流	DR-90WY 100x100-200	DR-90WY	受口形	2-37
	DR-90WY 100x125-200	DR-90WY	受口形	2-37
	DR-90WY 100x150-200	DR-90WY	受口形	2-37
	DR-90WY 100x100-300	DR-90WY	受口形	2-37
	DR-90WY 100x100P-200	DR-90WY	差し口形	2-37
	DR-90WY 100x150P-200	DR-90WY	差し口形	2-37
	DR-90WY 100x100P-300	DR-90WY	差し口形	2-37
KM-45/90DR	DR-90WY 100x150P-300	DR-90WY	差し口形	2-38
	KM-45/90DR 100x100-200	DR-45WY	—	2-39
	KM-45/90DR 100x150-200	DR-45WY	—	2-39
	KM-45/90DR 100x100P-200	DR-45WY	—	2-39
ウルトラインバートます (流入受口取付形) シリーズ	KM-45/90DR 100x150P-200	DR-45WY	—	2-39
	IF (射出成形品・底板付)	IF	差し口型	2-40
	ウルトラインバート用支管	KDRS	ゴム輪	2-40
	ウルトラインバート用支管 (接着受口タイプ)	SVUL	—	2-40
	IF (底板付) 100-200	IF	差し口型	2-41
ゴム輪受口形 ます径 200 シリーズ	IF (底板付) 125-200	IF	差し口型	2-41
	IF (底板付) 150-200	IF	差し口型	2-41
	SR 100x100P-200	SR	—	2-43
	45WY 100Rx100P-200	45WY	—	2-43
	90WY 100Rx100P-200	90WY	—	2-43
	DRS 100Rx100P-200	DRS	—	2-43
	DR90WY 100Rx100P-200	DR90WY	—	2-43
	SR 100x150P-200	SR	—	2-44
	45WY 100Rx150P-200	45WY	—	2-44
	90WY 100Rx150P-200	90WY	—	2-44
ゴム輪受口形 ます径 300 シリーズ	DRS 100Rx150P-200	DRS	—	2-44
	DR90WY 100Rx150P-200	DR90WY	—	2-44
	90WY R 100x100P-300	90WY R	—	2-45
	90WY R 100x150P-300	90WY R	—	2-45
ゴム輪受口形 SR-L	DR90WY 100Rx100P-300	DR90WY	—	2-45
	DR90WY 100Rx150P-300	DR90WY	—	2-45
SR-L	SR-L 100x150P-150	SR-L	—	2-46
	SR-L 150x150P-150	SR-L	—	2-46

シリーズ名	名称	形状	ページ
公共雨水ます	R-90WY 100x 150P-200	90度三方向合流 (差し口型)	2-47
	R-90WY 100Rx 150P-200R	90度三方向合流 (差し口型)	2-47
	雨水ます用塩ビ製ふた AIH	—	2-47
	雨水ます用塩ビ製ふた AOH	—	2-47



JSWAS G-3 下水道用鑄鉄製防護蓋

荷重表示	ふた・受枠	台座	開閉方法	ページ
T25A	T25A 200L	PB25A 200A	蝶番ロック式	2-51
	T25A 300L	PB25A 300A	蝶番ロック式	2-51
	T25A 200A	PB25A 200A	蝶番袋穴式	2-51
	T25A 300A	PB25A 300A	蝶番袋穴式	2-51
T14A	T14A 200L	PB25A 200A	蝶番ロック式	2-52
	T14A 300L	PB25A 300A	蝶番ロック式	2-52
	T14A 200A	PB25A 200A	蝶番袋穴式	2-52
	T14A 300A	PB25A 300A	蝶番袋穴式	2-52
T8A	T8A 200L	PB8A 200A	蝶番ロック式	2-53
	T8A 300L	PB8A 300A	蝶番ロック式	2-53
	T8A 200A	PB8A 200A	蝶番袋穴式	2-53
	T8A 300A	PB8A 300A	蝶番袋穴式	2-53
T25A	T25A 150A	PB25A 150	蝶番袋穴式	2-54
T14A	T14A 150A	PB25A 150	蝶番袋穴式	2-54
T8A	T8A 150A	PB8A 150	蝶番袋穴式	2-55
	T8A 150K	PB8A 150	鎖式	2-55
	T8A 200K	PB8A 200	鎖式	2-55
T8B	T8B 200L	PB8B 200	蝶番ロック式	2-56
	T8B 300L	PB8B 300	蝶番ロック式	2-56
	T8B 150A	PB8B 150	蝶番袋穴式	2-56
	T8B 200A	PB8B 200	蝶番袋穴式	2-56
	T8B 300A	PB8B 300	蝶番袋穴式	2-57
	T8B 150K	PB8B 150	鎖式	2-57
	T8B 200K	PB8B 200	鎖式	2-57
	T8B 300K	PB8B 300	鎖式	2-57



ふた

シリーズ名	名称	呼び径	ページ
ライトシリーズ	AI ライト	150、150(鎖)、200、200(鎖)	2-59
	AI 傾斜ライト	150、150(鎖)、200、200(鎖)、300、300(鎖)	2-59
	AI-R ライト	300、300(鎖)	2-59
	AO ライト	200、200(鎖)	2-59
	BI ライト	150、200、200(鎖)	2-60
	BI 傾斜ライト	150、200、200(鎖)	2-60
	BO ライト	200、200(鎖)	2-60
グレーシリーズ	AI グレー	150、150(鎖)、200、200(鎖)	2-60
硬質塩化ビニル製内ふた	内ふた / CV-R	150、200、300	2-60
鑄鉄製シリーズ	AI-FCD	150C、150C(鎖)、200C、200C(鎖)	2-61
	AI-R-FCD	300C、300C(鎖)	2-61
点検・維持管理治具	鑄鉄製防護ふた用開閉治具		2-61

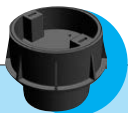

小口径ます用化粧蓋LKハット

名称	サイズ	ページ
LKハット(グレー)	丸型 150、角型 150	2-62～63
LKハット(ココアブラウン)	丸型 150、角型 150	2-62～63

施工のポイント(小型マンホール、防護ふた編)	ページ
	2-66～68

接合用品

区分	品名	規格	容量	性状	ページ
滑剤	Vソープ	メーカー	1kg、2kg 樹脂容器	1 液性(液状)	3-2
	Vスプレー	メーカー	340ml	—	3-2
ビニル系接着剤	タフダイン赤	日本水道協会JWWA S101 準拠品	500g、1kg 缶	1 液性(液状)	3-3
	タフダイン青	日本水道協会JWWA S101 準拠品	100g、500g、1kg 缶	1 液性(液状)	3-3
	タフダイン黄	メーカー	1kg、3kg 缶	1 液性(液状)	3-3
	SVR接合剤	メーカー	200g チューブ	1 液性(パテ状)	3-3
エポキシ系接合剤	KC ケーシーボンドII	メーカー	10kg 缶セット、2kg 缶セット	2 液性(パテ状)	3-4
	タフタイトEPS	メーカー	250g 缶セット	2 液性(パテ状)	3-4
専用接着剤・接合剤	SP エスピーボンド	メーカー	400g	変性シリコン系	3-5

参考資料	ページ
	3-7～11

Index(略号からの検索)	ページ
	3-12～16

下水道用クボタケミックスパイプ

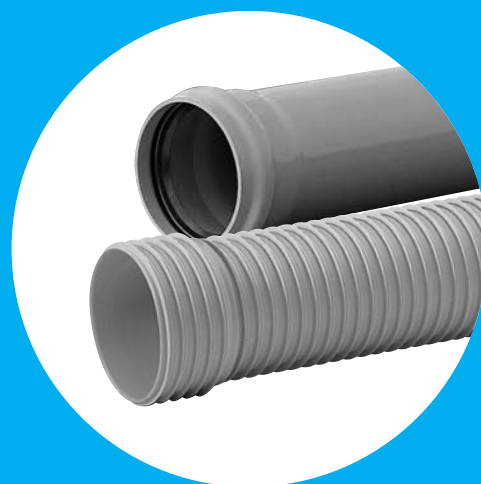

本章の製品には受注生産品があります。
受注生産の対象品については最新の設計
積算価格表でご確認ください。



高機能配管材が 安全で快適な街づくりを実現する。

クボタケミックスパイプ

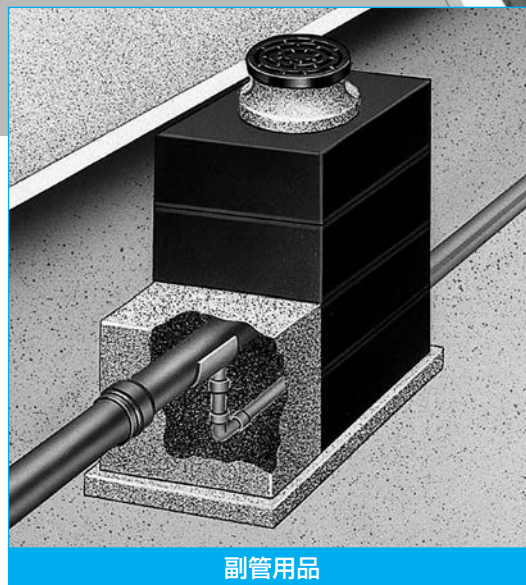
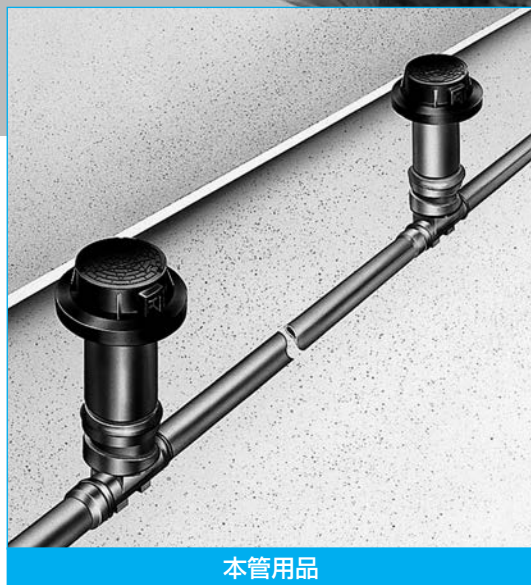
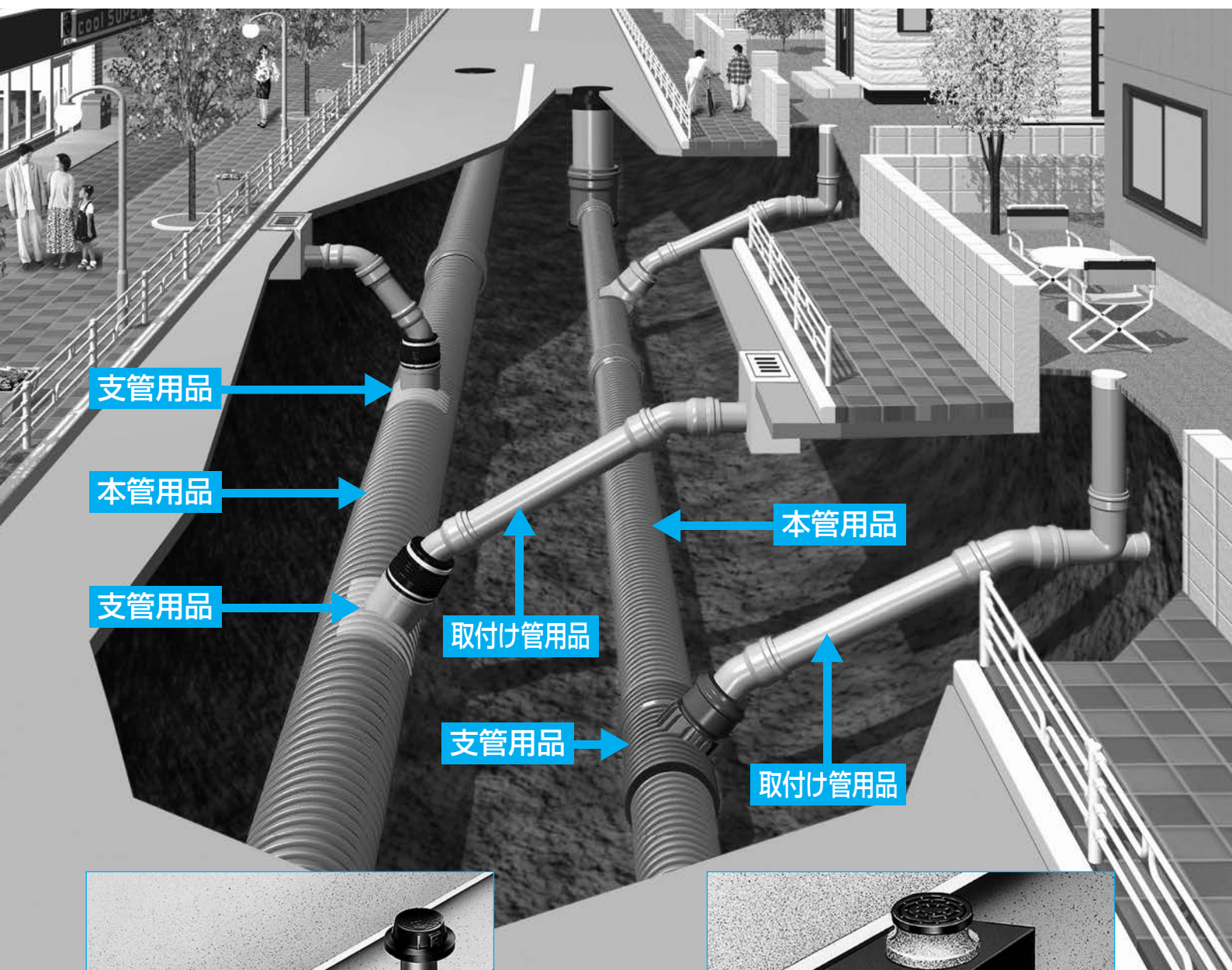



用途・工法に合わせて選べる幅広いラインナップ

下水道整備を進める上で、耐震性など安全面でのレベルアップや工事コストの縮減は必要不可欠な要因となってきました。クボタケミックスは長年ビニルパイプ製造で培った技術と経験を活かし、多様な機能を満足できるよう各種パイプ・継手の開発から工法の研究を行っています。

なかでもKCリブパイプ(JSWAS K-13)は、下水道管路の耐震対策や雨水排水対策、さらには再生基礎材による工事コスト縮減対策として、幅広いニーズにお応えしています。一方、JSWAS K-1 関連として、マンホール際や取付け管、支管部分などでの耐震製品も充実。高機能なオールプラスチックの管路システムをご提案しています。

このほか下水道用ポリエチレン管(JSWAS K-14)をはじめとする圧力・真空下水道用各種パイプや、開削困難な地域でお役にたつ推進工法用ビニルパイプ(JSWAS K-6)など、クボタケミックスは豊富な品揃えで、日本の下水道事業をバックアップします。

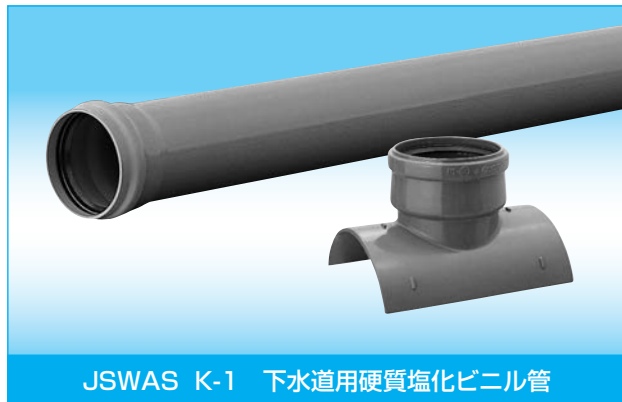

JSWAS K-1 下水道用硬質塩化ビニル管



JSWAS K-13 下水道用リブ付硬質塩化ビニル管

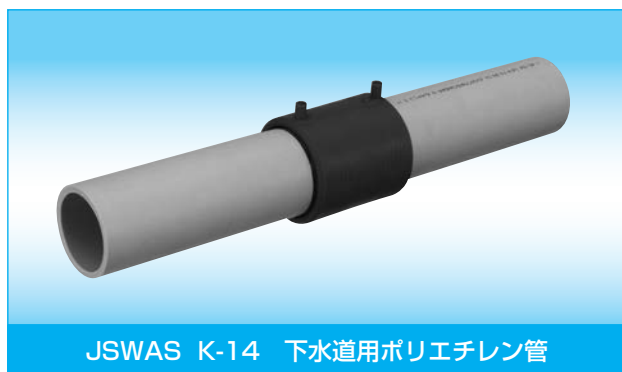

JSWAS K-14 下水道用ポリエチレン管

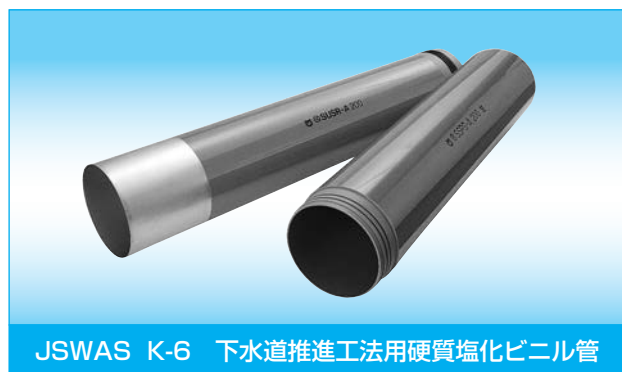

JSWAS K-6 下水道推進工法用硬質塩化ビニル管

K-1

円形管

ビニルパイプ

下水道用

K-1
円形管

円形管・継手

本管用品 / 副管用品 / 支管用品 / 取付け管用品 / 耐震用品

日本下水道協会規格 JSWAS K-1

塩化ビニル管・継手協会規格 AS-19 / AS-37 / AS-62

本管形ゴム輪受口片受け直管

〔日本下水道協会規格 JSWAS K-1 品〕



下水道専用ゴム輪の採用により、接合時の挿入力を高めることなく、高い水密性を保持します。

取付け管形ゴム輪受口片受け直管

〔日本下水道協会規格 JSWAS K-1 品〕



人力で簡単に挿入でき、しかも受口奥部を広げたヒップアップ構造により、振れ角度±5°の可とう性を有しています。

下水継手

〔日本下水道協会規格 JSWAS K-1,6品他〕

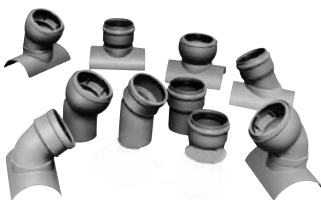

埋設、施工条件、工期など制約の多い下水配管をスムーズに行うため、日本下水道協会規格品である塩ビ管用支管、鉄筋コンクリート管用支管をはじめ、曲管、自在支管、自在曲管など各種継手を取り揃えています。

リサイクル取付け管(下水道用リサイクル三層硬質塩化ビニル管)

日本産業規格 JIS K9797

〔日本下水道協会Ⅱ類資器材認定品〕

〔塩化ビニル管・継手協会規格 AS-62 品〕



中間層に使用済み塩ビ管等を主原料として使用し、外層と内層を新材料で成形した下水道用取付け管。ゴム輪受口管、プレーンエンド管とも、性能や寸法は、日本下水道協会規格 JSWAS K-1 規格を満足しています。

外層
新材料(硬質塩化ビニル層)

中間層
リサイクル材料

内層
新材料(硬質塩化ビニル層)

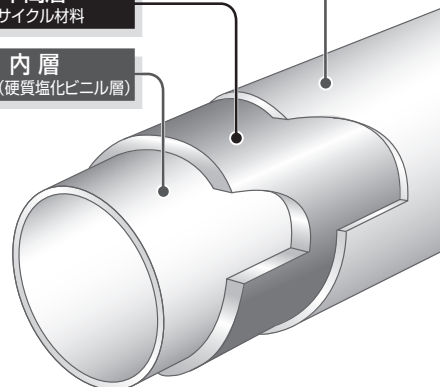

共通寸法 / 受口部

本管ゴム輪受口<本管用>

呼び径 100~600mm

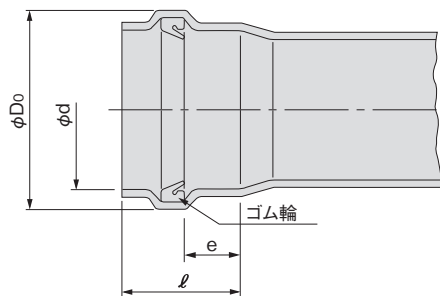

接着受口<本管・取付け管用>

呼び径 100~600mm

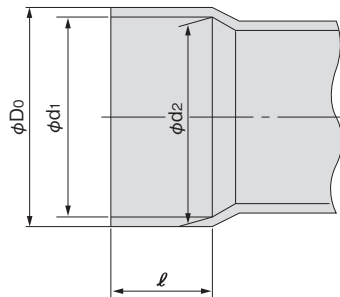

取付け管ゴム輪受口<支管・取付け管用>

呼び径 100~200mm

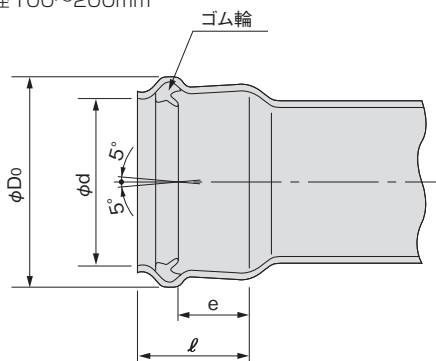

自在受口(取付け管ゴム輪受口)<支管・取付け管用>

呼び径 100~200mm

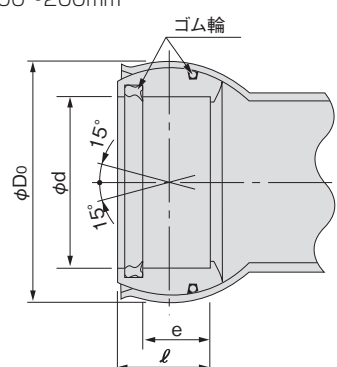

注意 取付け管ゴム輪受口は、振れ角度 $\pm 5^\circ$ の可とう性を有していますが、施工時には曲げ配管しないほうが望ましいです。

注意 自在受口には、 $\pm 15^\circ$ の振れ角度を有していますが、施工時の曲げ角度は 10° 以内とすることが望ましいです。

単位 mm

呼び径	本管ゴム輪受口				接着受口				取付け管ゴム輪受口				自在受口			
	D _o	d	ℓ	e	D _o	d ₁	d ₂	ℓ	D _o	d	ℓ	e	D _o	d	ℓ	e
100	139	114.5	100	60	122	114.8	113.2	50	139	115.5	83	50	161	115.0	68	50
125	169	140.6	105	60	150	140.9	139.1	65	169	141.5	92	55	193	141.0	75	55
150	198	165.7	110	60	177	166.1	163.9	80	198	166.5	103	60	225	166.0	82	60
200	256	216.9	130	65	231	217.4	214.6	115	258	218.6	122	70	286	218.0	99	75
250	314	268.1	145	70	285	268.6	265.4	140	-	-	-	-	353	268.1	176	128
300	374	319.3	160	75	340	319.8	316.2	165	-	-	-	-	-	-	-	-
350	430	371.5	220	108	394	372.0	368.7	200	-	-	-	-	-	-	-	-
400	483	421.7	230	112	448	422.3	418.4	220	-	-	-	-	-	-	-	-
450	539	471.9	244	114	501	472.6	468.1	250	-	-	-	-	-	-	-	-
500	592	522.1	258	126	554	522.8	518.2	280	-	-	-	-	-	-	-	-
600	725	633.8	336	135	673	634.3	626.7	330	-	-	-	-	-	-	-	-

- 備考 1. 受口内径 d, d₁, d₂ は、直角 2 方向の内径測定値の算術平均値です。
 2. ゴム輪の材質は良質のスチレン・ブタジエンゴム (SBR) であり、品質は JIS K6353 (水道用) 1 類 A に準じます。
 3. 上記寸法は参考寸法です。

注意 取付け管ゴム輪受口製品での無理曲げ配管は行わないでください。

共通寸法 / 差し口部

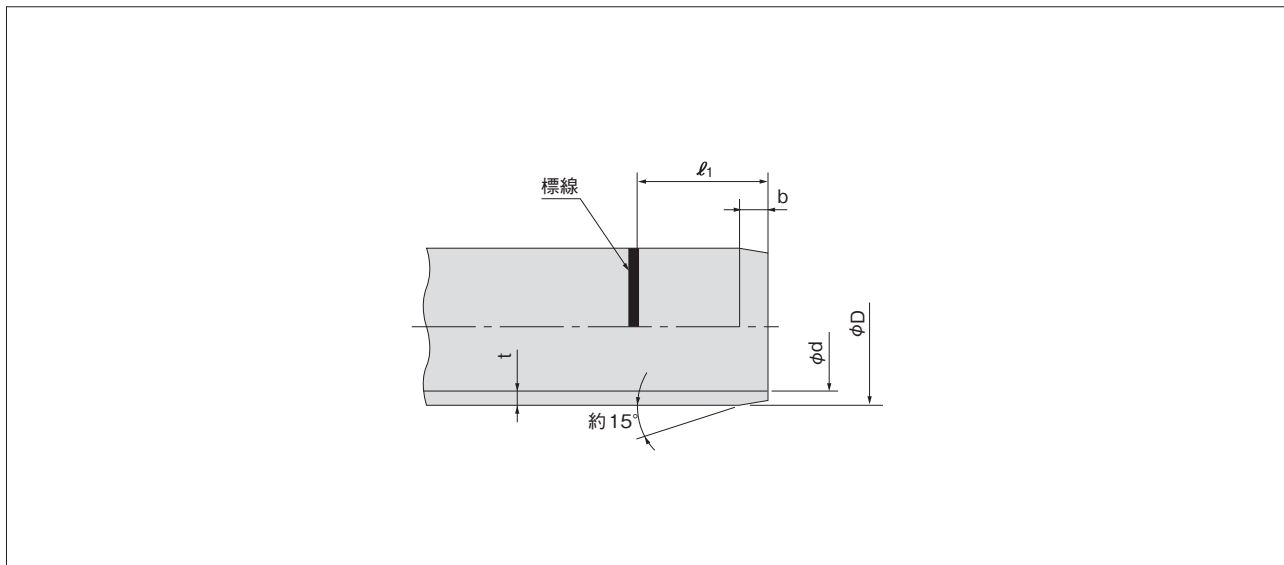

単位 mm

呼び径	外径 D	外径の許容差	最小管厚 t	管厚の許容差	近似内径 (参考) d	面取り幅 b			差し込長さ l ₁		
						本管 ゴム輪	接着	取付け管 ゴム輪	本管 ゴム輪	接着	取付け管 ゴム輪
100	114	±0.4	3.1	+0.8	107	6	7	6	106	56	89
125	140	±0.5	4.1	+0.8	131	8	8	8	113	73	100
150	165	±0.5	5.1	+0.8	154	12	12	12	122	92	115
200	216	±0.7	6.5	+1.0	202	15	15	15	145	130	137
250	267	±0.9	7.8	+1.2	250	18	18	—	163	158	—
300	318	±1.0	9.2	+1.4	298	20	20	—	180	185	—
350	370	±1.2	10.5	+1.4	348	21	21	—	241	221	—
400	420	±1.3	11.8	+1.6	395	24	24	—	254	244	—
450	470	±1.5	13.2	+1.8	442	26	26	—	270	276	—
500	520	±1.6	14.6	+2.0	489	29	29	—	287	309	—
600	630	±3.2	17.8	+2.8	592	36	36	—	371	366	—

備考 1. 外径 D は、任意箇所における相互に等間隔な 2 方向以上の外径測定値の算術平均値、または円周測定値を 3.142 で除した値をいいます。

2. 近似内径 d および面取り幅 b は参考を示すもので規格の一部ではありません。

3. 切管して差し込長さを記入する際は、上表に従ってください。

本管用品

無圧本管にはゴム輪受口片受け直管または接着受口片受け直管、マンホール接続部分には上流用マンホール継手(マンホールの流入側)および下流用マンホール継手(マンホールの流出側)を用います。

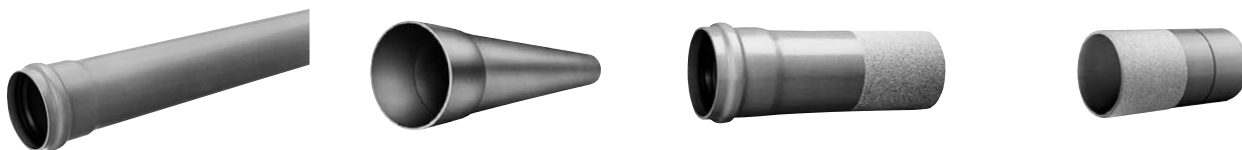

①ゴム輪受口片受け直管 ②接着受口片受け直管 ③上流用マンホール継手 ④下流用マンホール継手

本管標準配管例

ゴム輪受口の場合

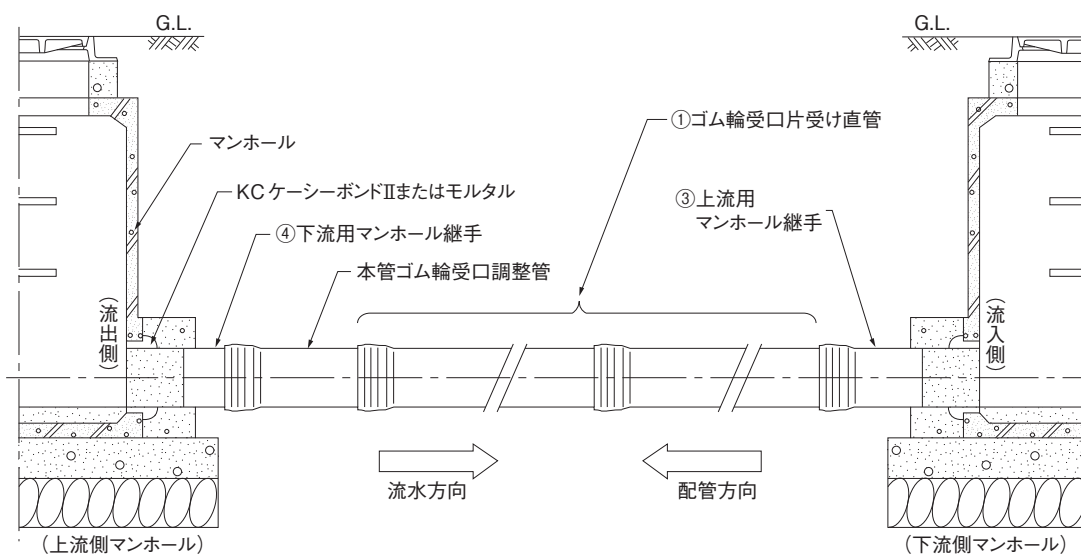

本管標準配管例

接着受口の場合

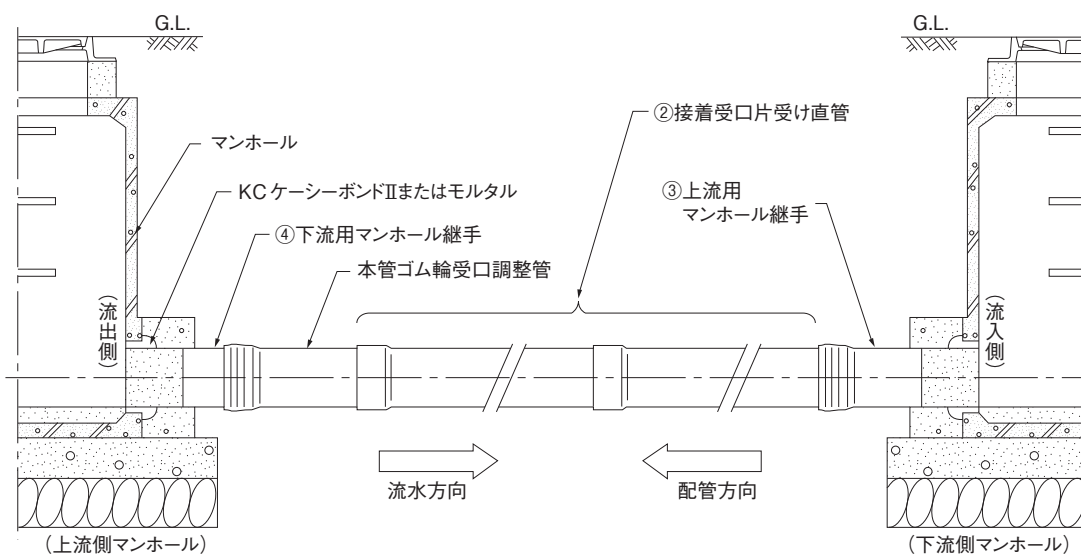

注意

埋設深度が深い場合、マンホール際の管の変形が大きくなり、過大な応力がかかった状態になります。そこでマンホール内面仕上げの際に管が破損する恐れがありますので、防護コンクリートの打設もしくは周辺の突き固めを十分に行ってください。

本管形ゴム輪受口片受け直管

略号 **SRA**

品番 **0505**

ゴム輪受口片受け直管

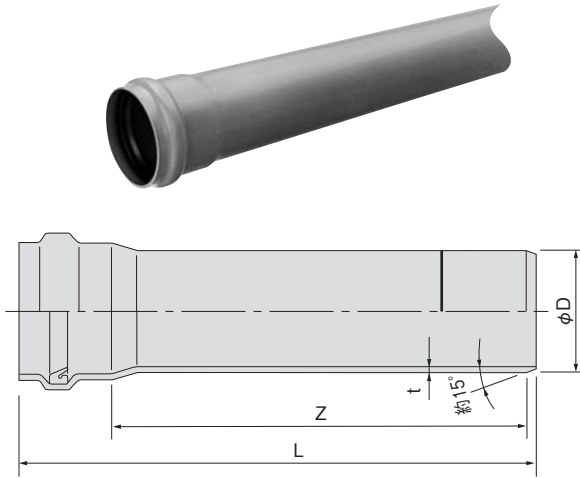

単位 mm

呼び径	D	t	Z	L	参考質量(kg/本)	規格
100	114	3.1	4000	4106	7.2	K-1
125	140	4.1	4000	4113	11.3	K-1
150	165	5.1	4000	4122	16.3	K-1
200	216	6.5	4000	4145	27.4	K-1
250	267	7.8	4000	4163	40.9	K-1
300	318	9.2	4000	4180	57.7	K-1
350	370	10.5	4000	4241	77.1	K-1
400	420	11.8	4000	4254	98.7	K-1
450	470	13.2	4000	4270	124	K-1
500	520	14.6	4000	4287	152	K-1
600	630	17.8	4000	4372	237	K-1

備考 受口形状は共通寸法(本管ゴム輪受口)の通りです。

本管形接着受口片受け直管

略号 **ST**

品番 **1505**

接着受口片受け直管

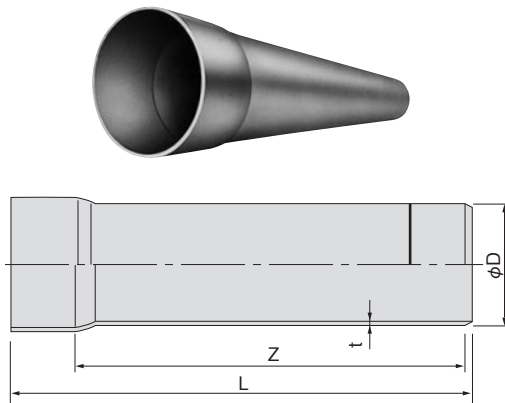

単位 mm

呼び径	D	t	Z	L	参考質量(kg/本)	規格
100	114	3.1	4000	4056	7.1	K-1
125	140	4.1	4000	4073	11.2	K-1
150	165	5.1	4000	4092	16.2	K-1
200	216	6.5	4000	4130	27.4	K-1
250	267	7.8	4000	4158	40.7	K-1
300	318	9.2	4000	4185	57.6	K-1
350	370	10.5	4000	4221	76.6	K-1
400	420	11.8	4000	4244	98.4	K-1
450	470	13.2	4000	4276	124.2	K-1
500	520	14.6	4000	4309	153.3	K-1
600	630	17.8	4000	4366	231.4	K-1

備考 受口形状は共通寸法(接着受口)の通りです。

VU直管

略号 **VU**

品番 **1005**

プレーンエンド直管

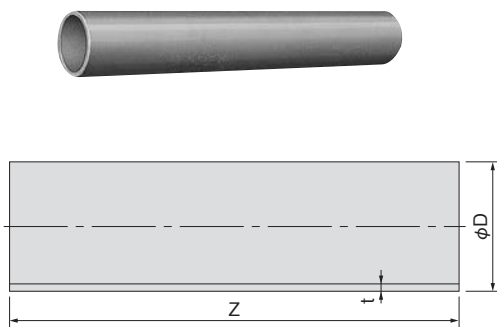

単位 mm

呼び径	D	t	Z	参考質量(kg/本)	規格
75	89	2.7	4000	4.6	K 6741
100	114	3.1	4000	6.9	K 6741
125	140	4.1	4000	11.0	K 6741
150	165	5.1	4000	15.8	K 6741
200	216	6.5	4000	26.3	K 6741
250	267	7.8	4000	39.0	K 6741
300	318	9.2	4000	54.8	K 6741
350	370	10.5	4000	72.2	K 6741
400	420	11.8	4000	92.2	K 6741
450	470	13.2	4000	115.5	K 6741
500	520	14.6	4000	141.4	K 6741
600	630	17.8	4000	210.7	K 6741

備考 K 6741 : 日本産業規格 JIS K 6741

本管形ゴム輪受口両受け直管

略号 W-SRA

品番 0515

ゴム輪受口両受け直管

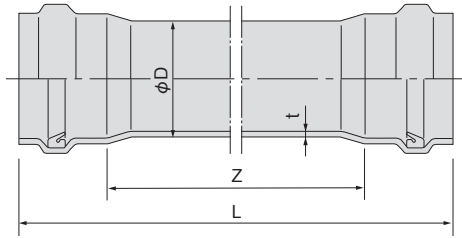

呼び径	D	t	Z	L	規格
100	114	3.1	3780	3980	K-1
125	140	4.1	3770	3980	K-1
150	165	5.1	3750	3970	K-1
200	216	6.5	3710	3970	K-1
250	267	7.8	3670	3960	K-1
300	318	9.2	3640	3960	K-1
350	370	10.5	3516	3956	K-1
400	420	11.8	3498	3958	K-1
450	470	13.2	3474	3962	K-1
500	520	14.6	3440	3956	K-1
600	630	17.8	3250	3922	K-1

単位 mm

備考 1. 受口形状は、共通寸法(本管ゴム輪受口)の通りです。
2. マンホール間最終配管の調整管として切管し、残材は次のスパンのマンホール継手に接続します。

本管形ゴム輪受口ベンド

略号 B-SRA

品番 5522

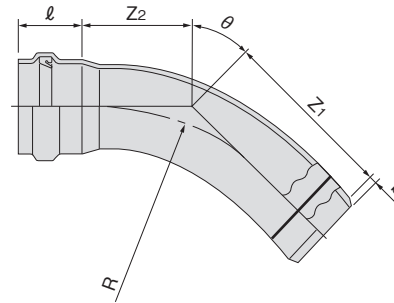

単位 mm

呼び径	θ=90°		θ=60°		θ=45°		θ=30°		θ=22 1/2°		θ=15°		θ=11 1/4°		θ=5 5/8°		ℓ	R	b	規格
	Z1	Z2	Z1	Z2	Z1	Z2	Z1	Z2	Z1	Z2	Z1	Z2	Z1	Z2						
150	661	563	488	390	369	271	338	240	261	163	263	165	211	113	186	88	110	500	12	●
200	877	697	623	443	526	346	438	258	396	216	356	176	336	156	306	126	130	600	13	●
250	1004	809	708	513	594	399	492	297	443	248	396	201	373	178	338	143	145	700	16	●
300	1241	937	882	578	743	439	617	315	560	256	503	199	475	171	433	129	160	850	19	●
350	1845	1745	1255	1145	1025	935	820	710	725	610	630	520	585	470	515	425	220	1400	21	●
400	2185	2110	1470	1380	1190	1125	940	850	825	730	710	645	650	560	570	505	230	1700	24	●
450	2425	2325	1625	1505	1315	1220	1035	915	905	785	775	685	710	595	620	525	244	1900	26	●
500	-	-	-	-	1435	1325	1130	985	985	845	840	730	770	630	670	555	258	2100	29	●

備考 受口寸法は、共通寸法(本管ゴム輪受口)の通りです。

K-1 円形管

本管用品

上流用マンホール継手

略号 MR

品番 5992

上流用マンホール継手

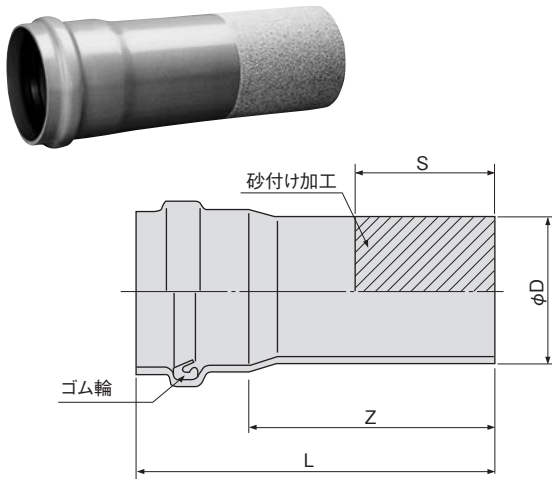

単位 mm

呼び径	D	Z	L	S	規格
100	114	500	600	200	K-1
125	140	500	605	200	K-1
150	165	500	610	200	K-1
200	216	500	630	250	K-1
250	267	500	645	250	K-1
300	318	500	660	250	K-1
350	370	500	720	250	K-1
400	420	500	730	300	K-1
450	470	500	744	300	K-1
500	520	500	758	300	K-1
600	630	500	836	350	K-1

備考 1. 本製品の受口形状は、本管形ゴム輪受口片受け直管と同じです。
2. 有効長 1m は、副管分岐用マンホール継手をご使用ください。

下流用マンホール継手/マス用短管、下流用マンホール継手

略号 MSA/MSB,MSA

品番 5965

下流用マンホール継手

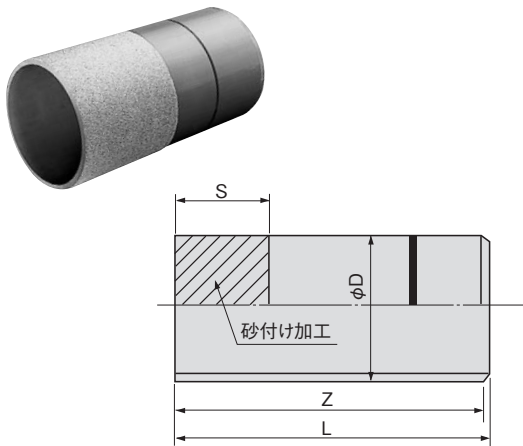

単位 mm

呼び径	D	Z	L	S	規格
※100	114	500	507	200	K-1
※125	140	500	508	200	K-1
※150	165	500	510	200	K-1
※200	216	500	513	250	K-1
250	267	500	516	250	K-1
300	318	750	769	250	K-1
350	370	750	771	250	K-1
400	420	1000	1024	300	K-1
450	470	1000	1026	300	K-1
500	520	1000	1029	300	K-1
600	630	1000	1036	350	K-1

備考 ※印の呼び径 100~200 はマス用短管と同一製品で、略号表示は MSA/MSB となります。

くら型マンホール継手

略号 **MRK**

品番 5980

くら型マンホール継手

射出成形品 150-1050
200-1050

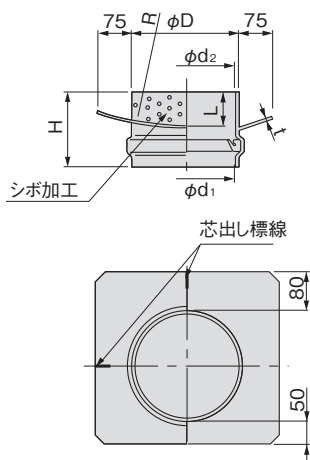

2次加工品

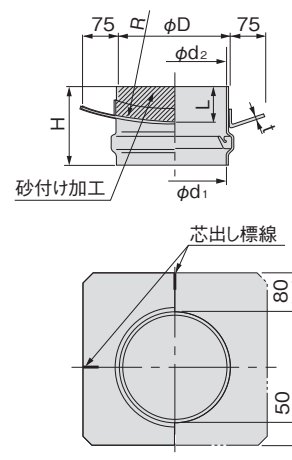

単位 mm

呼び径	d1(最小)	d2(標準)	D(参考)	L	H	R	t(最小)	マンホール型	規格
100- 900 1050 F	114.5	115	122	75	145	450	4	内径 750 壁厚 75mm 用	●
				75	145	525		1号(壁厚 75mm) 用	●
				75	145	—		角形マンホール 壁厚 75mm 用	●
150- 750 900 1050 1100 F	165.7	166	175	75	145	375	4	内径 600 壁厚 75mm 用	●
				75	145	450		内径 750 壁厚 75mm 用	K-6
				75	145	525		1号(壁厚 75mm) 用	K-6
				100	170	550		1号(壁厚 100mm) 用	●
				75	140	—		角形マンホール 壁厚 75mm 用	K-6
200- 750 900 1050 1100 1400 F	216.9	232	232	75	150	375	4	内径 600 壁厚 75mm 用	●
				75	150	450		内径 750 壁厚 75mm 用	K-6
		75		170	525	1号(壁厚 75mm) 用		K-6	
		100		175	550	1号(壁厚 100mm) 用		●	
		100		175	700	2号(壁厚 100mm) 用		K-6	
		75		150	—	角形マンホール 壁厚 75mm 用		K-6	
250-1050 1100 1400 F	268.1	288	286	75	165	525	4	1号(壁厚 75mm) 用	K-6
				100	190	550		1号(壁厚 100mm) 用	●
				100	190	700		2号(壁厚 100mm) 用	K-6
				75	165	—		角形マンホール 壁厚 75mm 用	K-6
300-1050 1100 1400 F	319.3	320	340	75	175	525	4	1号(壁厚 75mm) 用	K-6
				100	200	550		1号(壁厚 100mm) 用	●
				100	200	700		2号(壁厚 100mm) 用	K-6
				75	175	—		角形マンホール 壁厚 75mm 用	K-6

- 備考 1. 呼び径 150-1050、200-1050 および 200-1100 は、射出成形品です。
 2. 本製品の受口形状は、本管形ゴム輪受口片受け直管と同じです。
 3. F は角形マンホールの壁厚が 75mm 用の表示です。

くら型マンホール継手用メカバンド

略号 **MB-K**

品番 5980

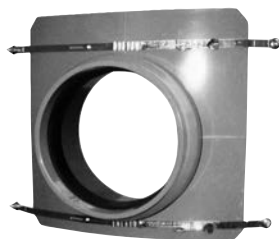

単位 mm

呼び径	適用本管径	規格
300	φ250,300	●

備考 アンカーボルト(φ6)4本も含まれます。

本管・マンホール接続部 耐震用

地盤特性急変部

偏心ロング伸縮継手

- 伸縮を大きく吸収し、接合部離脱を防止。
- 汚水溜まりを防ぐ偏心受口構造。

マンホール接続部

くら型可とうマンホール継手

- 小さな地盤変状時は、モルタル充填による固定で管路勾配を安定確保。
- 大きな地盤変状時は、可とうゴム部が屈曲や伸縮に追随し漏水を防止。

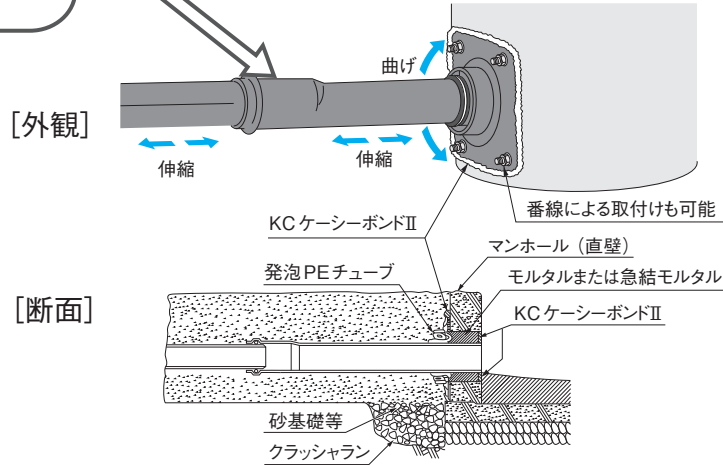

偏心ロング伸縮継手

略号 SLR-L

品番 5535

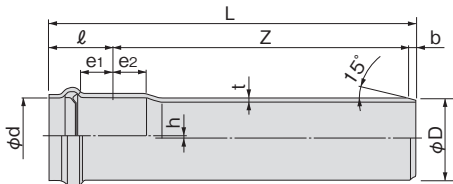

単位 mm

呼び径	D	d	l	e ₁	e ₂	Z	t	h	L	b	規格
150	165	166.2	228	160	160	1000	5.1	6	1240	12	●
200	216	218.6	240	160	160	1000	6.5	8	1255	15	●
250	267	269.3	257	160	160	1000	7.8	9	1275	18	●
300	318	321.0	270	160	160	1000	9.2	11	1290	20	●

備考 1. 本継手は管の中心がh分偏心しておりますので、配管後は管底が階段状になります。設計勾配にご注意ください。
2. 内外径寸法は、直角2方向の平均値とします。

くら型可とうマンホール継手

略号 MFK

品番 5980

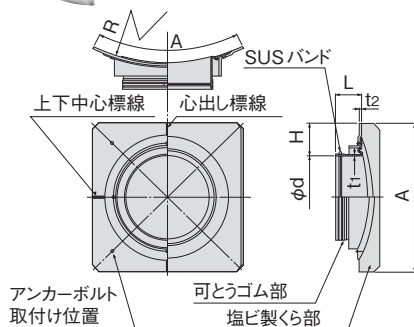

単位 mm

呼び径	A	R	L	t ₁	t ₂	d	H	規格
150- 900	380	450	67	3.5	6	165	107.5	●
1050	380	525	67	3.5	6	165	107.5	●
200- 900	430	450	67	3.5	6	216	107	●
1050	430	525	67	3.5	6	216	107	●
250-1050	480	525	82	3.5	6	267	106.5	●

備考 1. 内径dは、直角2方向の平均値とします。
2. ゴム材質は、SBRです。
3. SUSバンド1本およびPEチューブを付属しています。

本管用カラー

略号 **WTA**

品番 5561

接着受口カラー

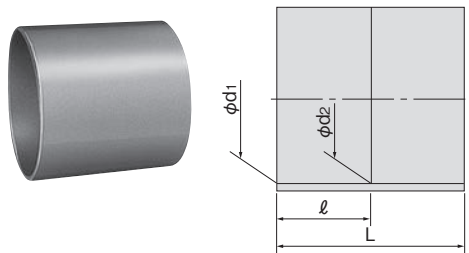

単位 mm

呼び径	d1	d2	ℓ	L	規格
150	166.1	163.9	80	160	K-6
200	217.4	214.6	115	230	K-6
250	268.6	265.4	140	280	K-6
300	319.8	316.2	165	330	K-6
350	372.0	368.7	200	400	K-6
400	422.3	418.4	220	440	K-6
450	472.6	468.1	250	500	K-6
500	522.8	518.2	280	560	●
600	634.3	626.7	330	660	●

円形管補修用カラー

略号 **HOSYU**

品番 5562

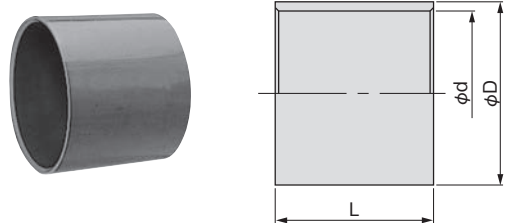

単位 mm

呼び径	d	D	L	規格
150	165.8	182	150	●
200	217.2	237	200	●
250	268.4	292	250	●
300	319.6	347	300	●
350	372.0	400	350	●
400	422.5	453	400	●
450	473.0	507	450	●
500	523.0	561	500	●
600	633.5	667	600	●

使用例

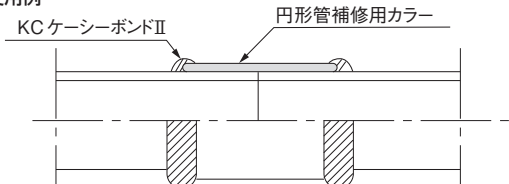

〈円形管補修用カラーの施工要領〉

① 破損部の切断

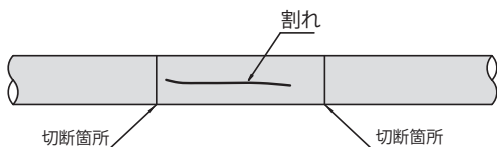

注意：管端内外面は糸面取りを施してください。

③ 新管のセット

新管は切断除去した長さより、やや短めにしてください。



② 破損部を除去し、カラーを既設管側にセット



注意：1. 既設管側に余裕がない場合は、新管にセットしてください。
2. 切断箇所から $\ell/2$ の位置に標線を記入してください。

④ カラーを移動し、KC ケーシーボンドII 盛り付け

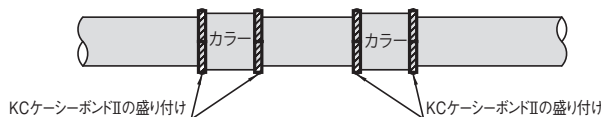

注意：1. カラーの位置決めには標線を利用してください。
2. 埋め戻しは、KC ケーシーボンドII が硬化してから行ってください。

補修用カラー1個当りのKC ケーシーボンドII 使用量

g/カラー1個当り

呼び径	150	200	250	300	350	400	450	500	600
使用量 (g)	980	1,600	2,300	3,200	4,700	5,900	7,300	10,800	11,600

仮止めキャップ(ゴム輪受口、接着受口・差し口兼用)

略号 CC

品番 5586

単位 mm

呼び径	d	D	L	t ₁	規格
100	117	114	55	3	●
125	143	139	65	3	●
150	167	164	85	4	●
200	220	214	100	4	●
250	271	266	115	4	●
300	322	316	125	4	●

△注意 仮止め用であり、止水性はありません。本品の材質はポリエチレン製です。

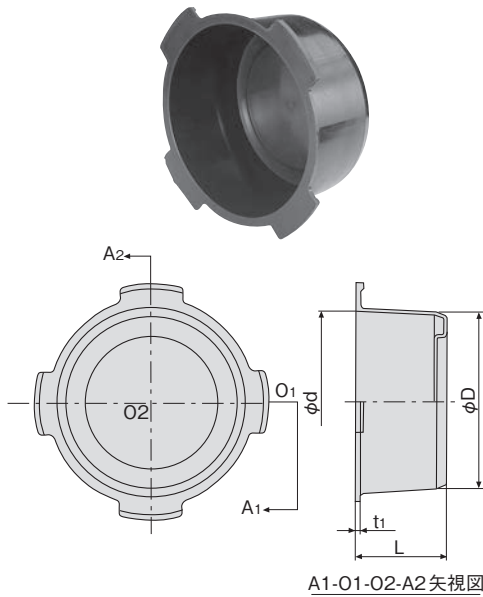

150、200 兼用キャップ

略号 CAP

品番 5586

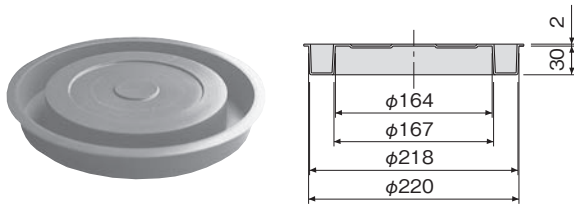

呼び径	規格
150、200	●

備考 このキャップは呼び径 150、200 のプレーンエンド管、ゴム輪受口に使用できます。

△注意 仮止め用であり、止水性はありません。

陶管補修用継手K型

略号 SLRH-K

品番 5533

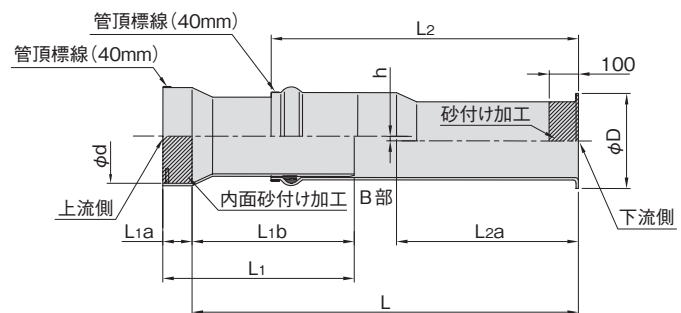

単位 mm

呼び径	d	D	h	L ₁	L _{1a}	L _{1b}	L ₂	L _{2a}	L		規格
									伸張時	短縮時	
250	315 ⁺¹⁰ ₀	320±5	9	800	100	700	850	420	1385	1100	●
300	368 ⁺¹⁰ ₀	375±5	11	800	100	700	857	420	1375	1100	●

副管用品

マンホールの流入側と流出側の管底段差が0.6m以上ある場合、副管を取付けなければなりません。その際、本管とマンホール接続部には下図の副管標準配管例を参考にして施工します。

外副管標準配管例

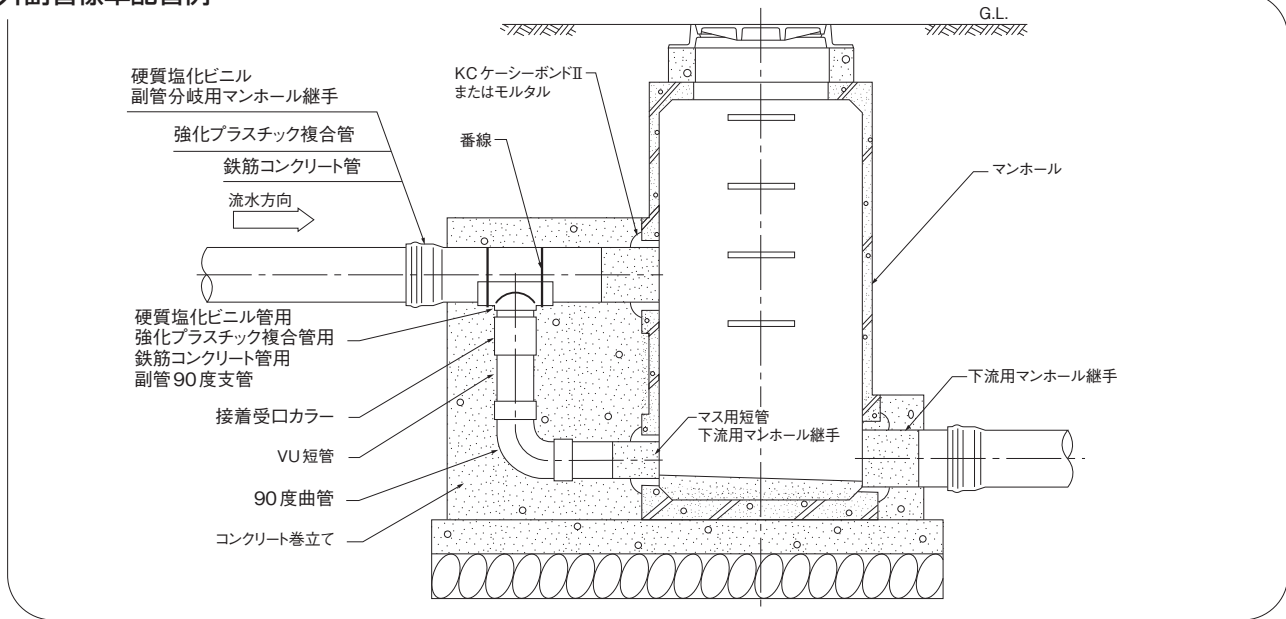

副管分岐用マンホール継手

略号 MRL

品番 5995

副管分岐用マンホール継手

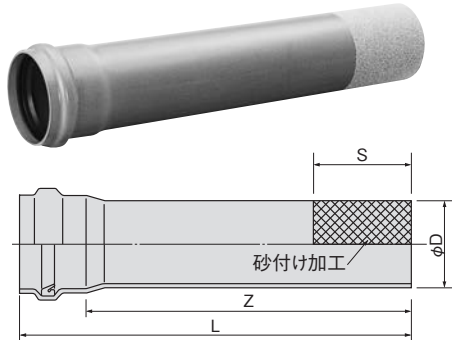

単位 mm

呼び径	D	Z	L	S	規格
100	114	1000	1100	200	●
150	165	1000	1110	200	K-1
200	216	1000	1130	250	K-1
250	267	1000	1145	250	K-1
300	318	1000	1160	250	K-1
350	370	1000	1220	250	K-1
400	420	1000	1230	300	K-1
450	470	1000	1244	300	K-1
500	520	1000	1258	300	K-1
600	630	1000	1338	350	K-1

備考 受口寸法は、共通寸法(本管ゴム輪受口)の通りです。

硬質塩化ビニル管用副管90度支管および強化プラスチック複合管用副管90度支管

硬質塩化ビニル管用副管90度支管
強化プラスチック複合管用副管90度支管

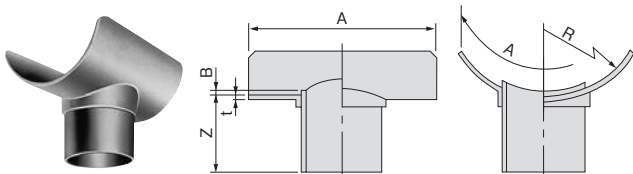

単位 mm

副管側呼び径	Z	A	t
100	120	(注1)330	5
125	120	(注2)330	5
150	140	(注3)330	5
200	160	330	5
250	200	400	6
300	220	450	6

注1. 呼び径 125×100のA寸法は、管軸方向255×円周方向220です。
注2. 呼び径 150×125のA寸法は、管軸方向285×円周方向260です。
注3. 呼び径 150×100のA寸法は、管軸方向285×円周方向260です。

略号 VS

品番 5564

硬質塩化ビニル管用副管90度支管

単位 mm

本管側呼び径	副管側呼び径						B	R
	100	125	150	200	250	300		
125	●	—	—	—	—	—	4.0	70
150	K-1	●	—	—	—	—	5.0	82.5
200	●	K-1	K-1	—	—	—	6.5	108
250	●	K-1	K-1	K-1	—	—	6.5	133.5
300	●	●	K-1	K-1	●	—	9.0	159
350	●	●	K-1	K-1	●	●	9.0	185
400	●	●	●	K-1	K-1	●	9.0	210
450	●	—	●	K-1	K-1	●	9.0	235
500	●	—	●	▲	K-1	K-1	9.0	260
600	●	—	●	▲	▲	K-1	9.0	315

備考 表中の青色文字・記号は受注生産品です。

略号 KS

品番 5588

強化プラスチック複合管用副管90度支管

単位 mm

本管側呼び径	副管側呼び径			B	R
	200	250	300		
600	K-1	K-1	K-1	10	312
700	K-1	K-1	K-1	10	364
800~1000	K-1	K-1	K-1	15	416
1100~1500	K-1	K-1	K-1	20	572
1650以上	K-1	K-1	K-1	30	858

備考 1. 表中の青色文字・記号は受注生産品です。

2. 本管呼び径500以下の場合、VS(塩ビ管用副管90度支管)を使用してください。

鉄筋コンクリート管用副管90度支管

略号 HS

品番 5598

鉄筋コンクリート用副管90度支管

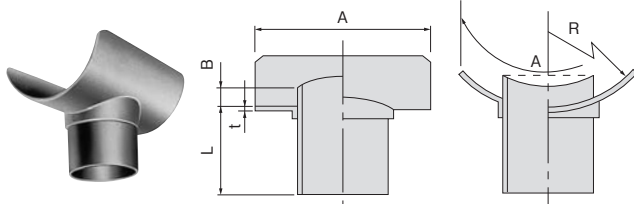

注)本管側呼び径1000以上は、点線で示す形状となります。

単位 mm

副管側呼び径	L	A	t
100	120	225	5
125	120	250	5
150	140	275	5
200	160	330	5
250	200	400	6
300	220	450	6

本管側呼び径	副管側呼び径						単位 mm	
	100	125	150	200	250	300	B	R
150	●	●	—	—	—	—	20	101
200	●	K-1	K-1	—	—	—	20	127
250	●	—	K-1	K-1	—	—	20	153
300	●	—	K-1	K-1	K-1	—	20	180
350	●	—	K-1	K-1	K-1	K-1	25	207
400	●	—	K-1	K-1	K-1	K-1	25	235
450	●	—	K-1	K-1	K-1	K-1	30	263
500	●	—	K-1	K-1	K-1	K-1	35	292
600	●	—	●	K-1	K-1	K-1	40	350
700~900	●	—	●	K-1	K-1	K-1	50	408
1000~1350	●	—	●	K-1	K-1	K-1	50	582
1500以上	●	—	●	K-1	K-1	K-1	50	862

備考 表中の青色文字・記号は受注生産品です。

接着受口カラー

略号 WTB

品番 2258

接着受口カラー



単位 mm

呼び径	Z	L	規格
75	4	84	●
100	5	105	K-1
125	5	135	K-1
150	5	165	K-1
200	5	215	K-1
250	6	270	K-1
300	6	320	K-1
350	12	352	●
400	12	412	●

備考 WTBはVU-DV継手のVU-DSと同じ製品です。

90度曲管(接着受口型)

略号 90ST

品番 2252

90度曲管

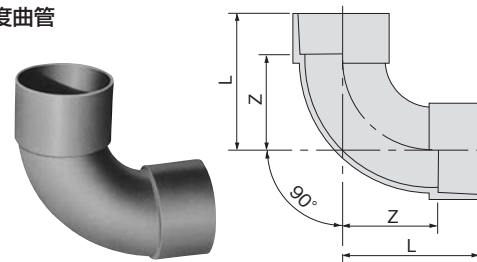

単位 mm

呼び径	Z	L	規格
75	100	140	●
100	128	178	K-1
125	140	205	K-1
150	170	250	K-1
200	196	301	K-1
250	225	350	K-1
300	250	390	K-1

90度曲管(差し口型)

略号 90ST-P

品番 5252

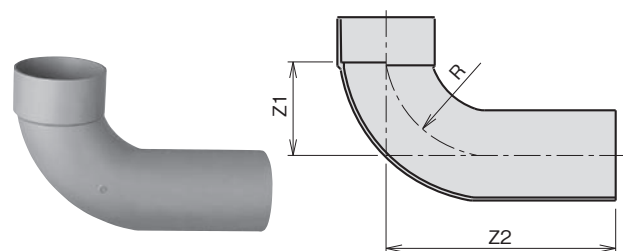

単位 mm

呼び径	Z1	Z2	R(参考)	規格
150	170	420	170	●

内副管標準配管例

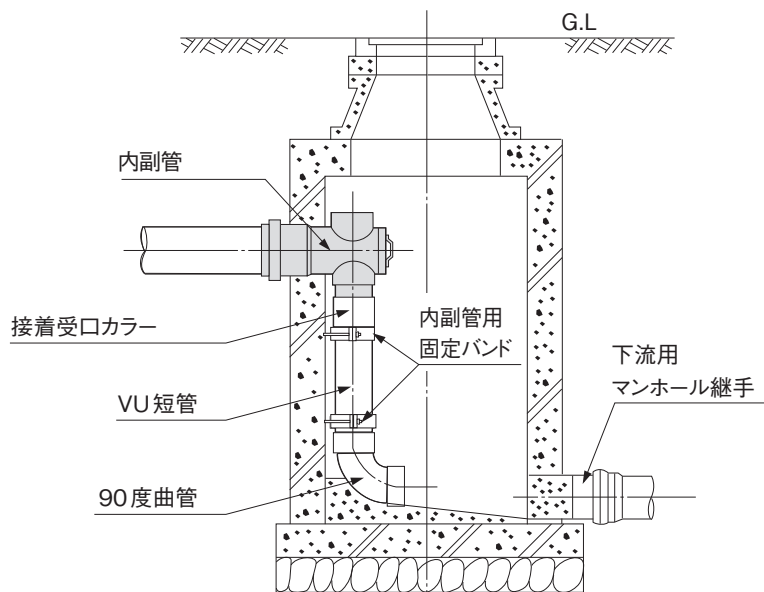

備考 内副管用固定バンドの支持間隔は1.5m以下としてください。

塩ビ管用一体型内副管

略号 MRL-UCM

品番 5993

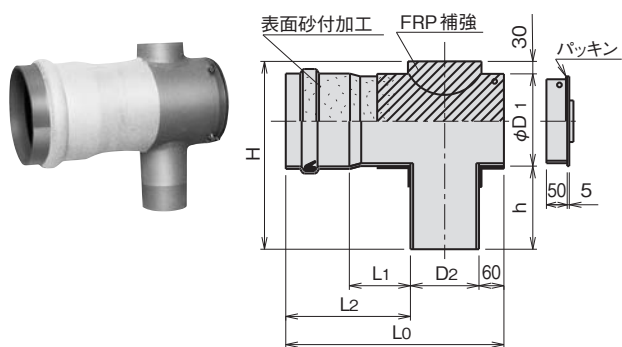

単位 mm

呼び径	D ₁	D ₂	h	L ₁	L ₂	L ₀	H	規格
150-100	165	114	200	190	300	474	395	●
150-150		165				525		
200-150	216	165	200	170	300	525	446	●
250-200	267	216	200	155	300	576	497	●

備考 1.呼び径は「本管呼び径一分岐管呼び径」です。
 2.マンホール穴600mmより搬入出来ます。
 3.蓋に止水性はありません。

塩ビ管用一体型内副管・十字管(プラグ型クロス管)

略号 ITF-C

品番 5963



呼び径	規格
200-150	●

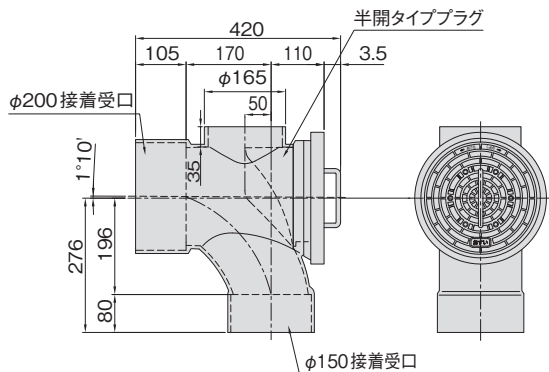

内副管用固定バンド(SUS製)

略号 STEN-B

品番 5985

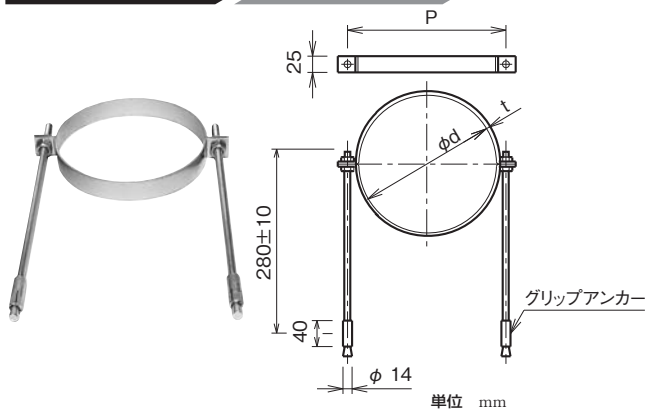

単位 mm

呼び径	d	t	P	規格
100	114	2	144	●
125	140	2	170	●
150	165	2	195	●
200	216	2	244	●
250	267	2	295	●
300	318	3	349	●

備考 1.ボルトはSUS304W3/8全ネジ品で、副管重量を支える強度は有りません。
 2.グリップアンカー用のドリル径は、φ14.5mmです。

塩ビ管用内副管(分割タイプ・T字管)

略号 MRL-UTS

品番 5993

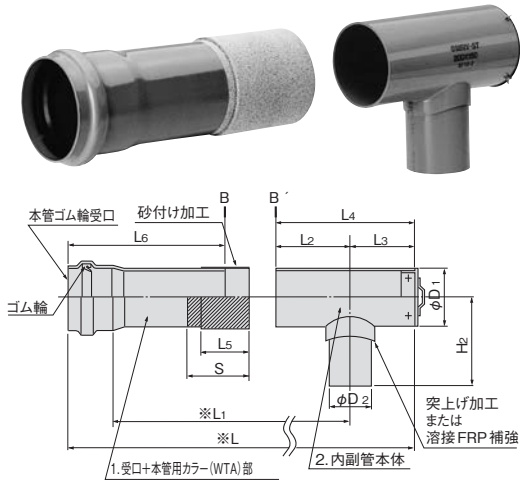

単位 mm

呼び径	L1	L2	L3	L4	L5	L6	L	H2	D1	D2	S	規格
150-100	638	198	158	356	160	550	906	238	165	114	200	●
☆ 150	664	224	183	407	160	550	957	268	165	165	200	●
200-100	638	227	158	385	230	515	925	265	216	114	250	●
150	638	253	183	436	230	515	951	293	216	165	250	●
250-200	663	303	208	511	280	505	1016	344	267	216	250	●
300-200	663	328	208	536	330	495	1031	369	318	216	250	●

備考 1. B' 端面をBまで挿入して組み立てます。2. ※L1、L寸法は、組み上げた時の寸法です。
3. 蓋の形状および取付け方法は、サイズごとに変わります。4. 蓋に止水性はありません。
5. ☆はFRP補強タイプを示します。

塩ビ管用内副管(分割タイプ・十字管)

略号 MRL-UCS

品番 5993

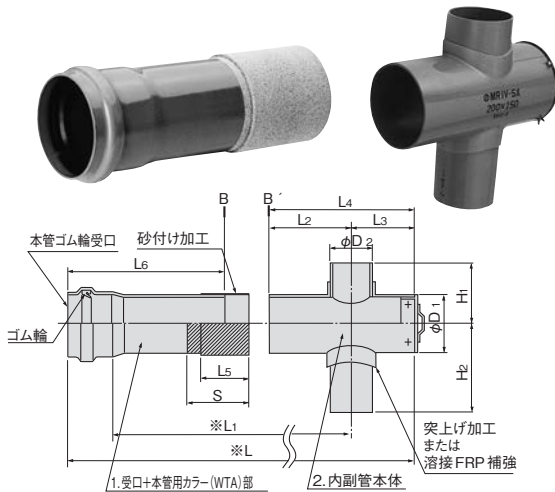

単位 mm

呼び径	L1	L2	L3	L4	L5	L6	L	H1	H2	D1	D2	S	規格
150-100	638	198	158	356	160	550	911	183	238	165	114	200	●
☆ 125	651	211	170	381	160	550	931	183	255	165	140	200	●
☆ 150	664	224	183	407	160	550	957	183	268	165	165	200	●
200-100	638	227	158	385	230	515	925	208	265	216	114	250	●
150	638	253	183	436	230	515	951	208	293	216	165	250	●
250-150	638	278	183	461	280	505	966	234	319	267	165	250	●
200	663	303	208	511	280	505	1016	234	344	267	216	250	●
300-150	638	303	183	486	330	495	981	259	344	318	165	250	●
200	663	328	208	536	330	495	1031	259	369	318	216	250	●

備考 1. B' 端面をBまで挿入して組み立てます。2. ※L1、L寸法は、組み上げた時の寸法です。
3. 蓋の形状および取付け方法は、サイズごとに変わります。4. 蓋に止水性はありません。
5. ☆はFRP補強タイプを示します。

鉄筋コンクリート管用内副管(十字管)

略号 MRL-UC-H

品番 5994



単位 mm

呼び径	L1	L2	H1	H2	d	D1	D2	L	Dt1	Dt2	規格
200-150	203	183	208	293	299	216	165	466	570	600	●
250-150	203	183	234	319	348	267	165	466	620	600	●
200	228	208	234	344	348	267	216	516	660	650	●
300-150	203	183	259	344	395	318	165	466	660	630	●
200	228	208	259	369	395	318	216	516	700	680	●
☆ 350-150	203	183	285	370	442	370	165	466	710	650	●
☆ 200	228	208	285	395	442	370	216	516	750	700	●

備考 1. 蓋の形状および取付け方法は、サイズごとに変わります。
2. 蓋に止水性はありません。3. ☆はFRP補強タイプを示します。
4. Dt1は本製品をマンホールに垂直に持ち込む際に必要な「製品通過最小内径」を図面上で求めた寸法です。
5. Dt2は本製品をマンホールに水平に持ち込む際に必要な「製品通過最小内径」を図面上で求めた寸法です。

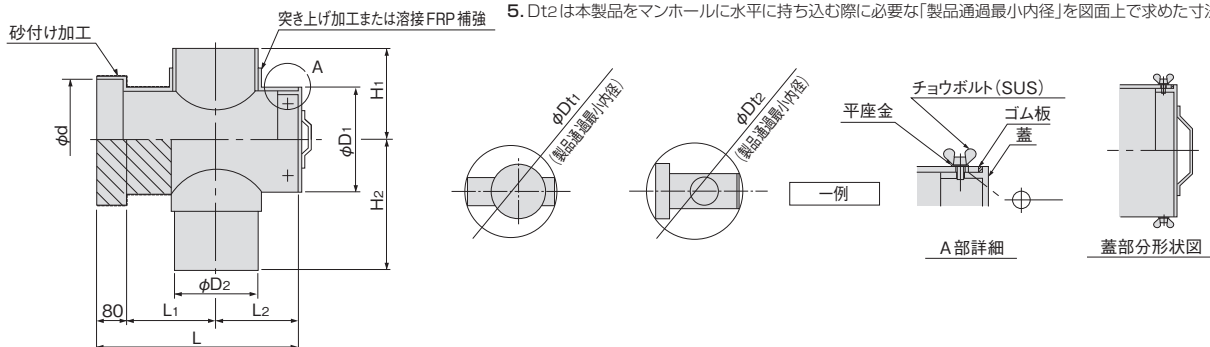

貼付型内副管標準配管例

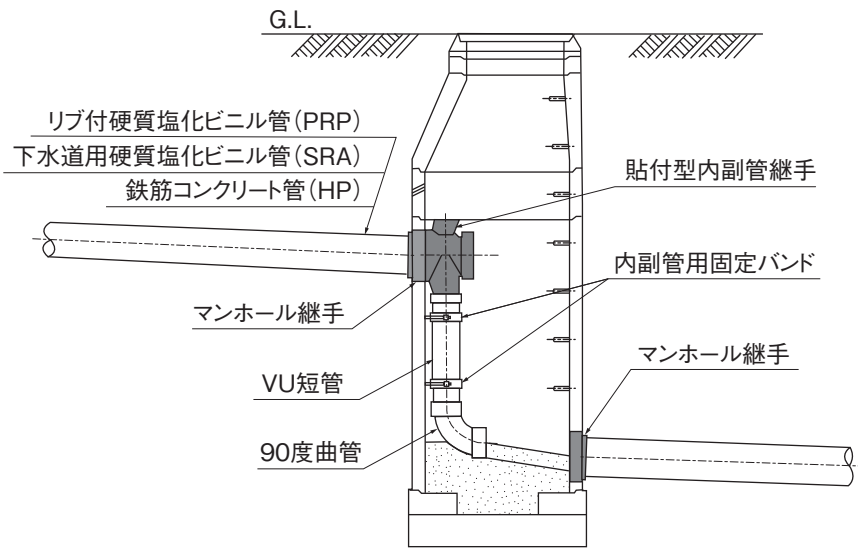

備考 内副管用固定バンドの支持間隔は1.5m以下としてください。

貼付型内副管継手 <スマートクロス>

略号 MRL-UCI

品番 5996

軽くて施工性に優れ、後付け施工も容易です。

※写真は副管 150の写真です。

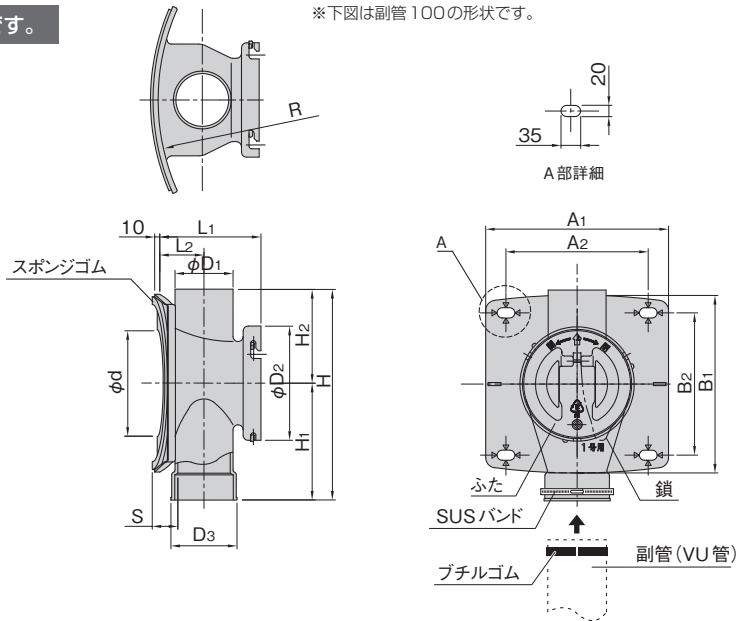

単位 mm

副管径	d	D1	D2	D3	S	L1	L2	H1	H2	H	A1	A2	B1	B2
100	210	114	225	127	50	199	87	230	185	415	360	280	350	280
150	318	165	280	178	58	287	130	300	210	510	400	318	500	318

備考 1. 付属品リスト<マンホール内壁への貼り付け用部材リスト>

品名	寸法	数量	材質
全ねじボルト	M10×50mm	4	SUS304
ナット	M10	4	
大形角座金	M10(φ11mm内径 ×40mm角×2mm厚)	4	
グリップアンカー	M10×30mm	4	

※副管取り付け用として、ブチルゴム及びSUSバンドを付属します。

- グリップアンカーの取付け下穴は14.5mmです。
- マンホール取付け面のR寸法は、マンホールの種類(0号、1号、2号)毎に合わせていますが、その他の寸法は同一です。
- 本体はポリエチレン製です。
- 副管(VU管)は付属していません。

副管径	本管	マンホール			規格
		0号 (内径750mm)	1号 (内径900mm)	2号 (内径1200mm)	
100	PRP150以下		○		●
	SRA(VU)150以下	—	(R=443)	—	
	HP150以下				
150	PRP200以下	○	○	○	●
	SRA(VU)250以下	(R=368)	(R=443)	(R=593)	
	HP200以下				

備考 表中の青色文字・記号は受注生産品です。

合流式下水道用内副管継手<スマートキャッチ>

製品写真



標準配管例

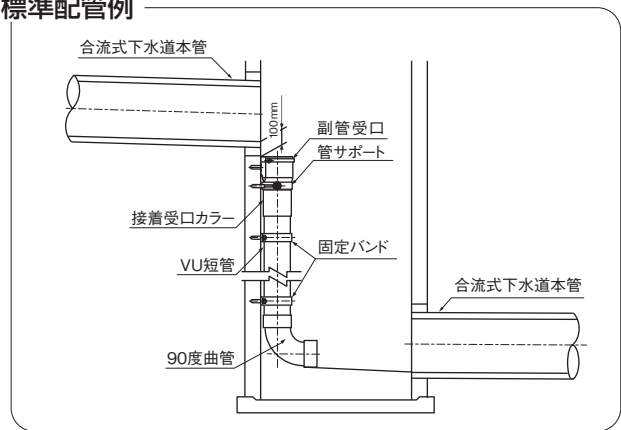

K-1
円形管

副管用品

合流式下水道用内副管継手<スマートキャッチ>

略号 MRL-UTG-K

品番 5994

円形人孔用

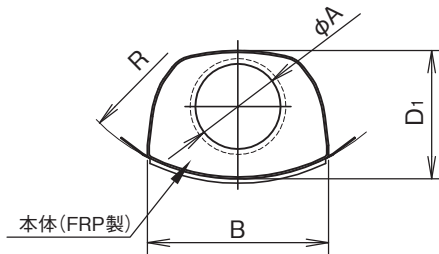

矩形人孔用

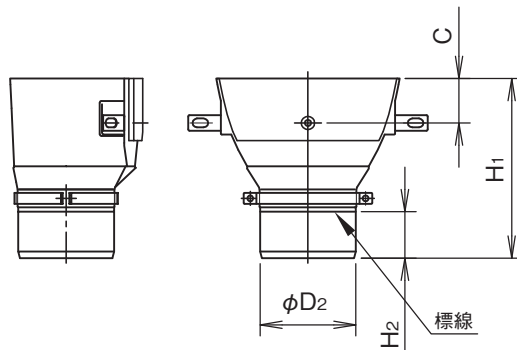
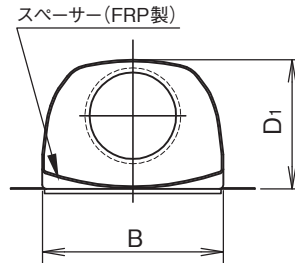

単位 mm

種類	副管の呼び径(適用人孔)	A	R	D ₁	D ₂	B	H ₁	H ₂	C	流入管の呼び径	参考質量(Kg)	規格
I型	200S(円形900~1800)	192	450	289	216	410	405	105	100	250~600	3.0	●
	200F(矩形)	192	—	291	216	410	405	105	100		3.5	
II型	250S(円形1200~1800)	237	600	371	267	670	480	132	140	700~1000	5.8	●
	250F(矩形)	237	—	373	267	670	480	132	140		6.9	

備考 1.許容差を明記していない寸法は参考寸法です。
2.内径及び外径寸法は、相互に等間隔な2方向の算術平均値で得られる寸法です。
3.I型には楕円形人孔(1200×900)用もあります。

付属品リスト(I型)	
継手固定用 部材	①打ち込み式アンカーM12×50L(3) ②全ネジボルトM12×65L(2), M12×90L(2) ③座金(大)φ30-14(2) ④座金(小)φ26-13(1) ⑤袋ナットM12(2) ⑥スペーサーゴムφ30-13×t5, t10, t20(各2) ⑦六角ナットM12(4) ⑧六角ボルトM12×30L*(1)
管サポート 関連	①打ち込み式アンカーM12×50L(2) ②全ネジボルトM12×240L*(2) ③座金(小)φ26-13(4) ④六角ナットM12(4) ⑤管サポート(2)

備考 1.材質: SUS304, 他
2.打ち込み式アンカー M12 下穴ドリル径: 18mm
3.表中の()内は個数・本数を示します。
4.*印の部材は、継手の種類・副管の呼び径により長さが異なります。

合流式下水道用内副管継手<スマートキャッチ>のポイント

1 工費を含めたトータルコストの削減!

内径60cm用の人孔鉄枠から搬入が可能なコンパクトな設計のため、人孔鉄枠を撤去したり、現状復帰などの工事が不要です。取り付けは、人孔内壁にボルト・ナットで容易に固定ができるため、施工性が向上しました。

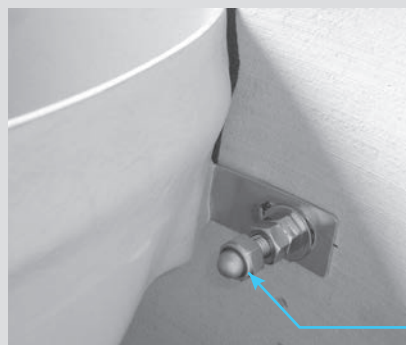
ボルト・ナット
固定可能

2 人孔内での作業性に優れています!

製品がコンパクトになり、専有面積が小さくなったため、人孔内での作業領域が拡大し、作業負担が低減。作業性が向上しました。

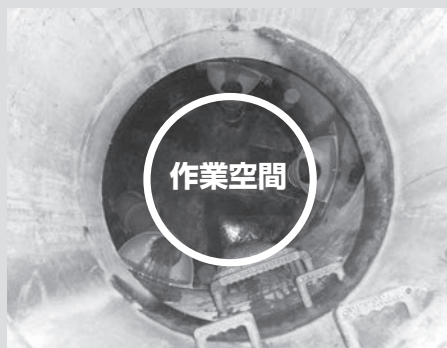

※意匠・特許登録



3 汚水の飛散を抑制し、優れた集水性・掃流性を発揮!!

管底から10cm下げることにより、雨天時の水勢による影響を抑えます。また集水部をお椀形状とすることでラード、固形物等が付着しにくいので、汚水の滞留を防げます。

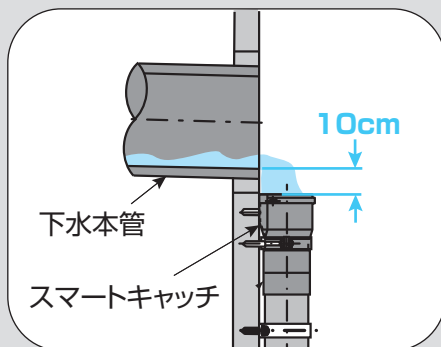

晴天時は全水量を集水

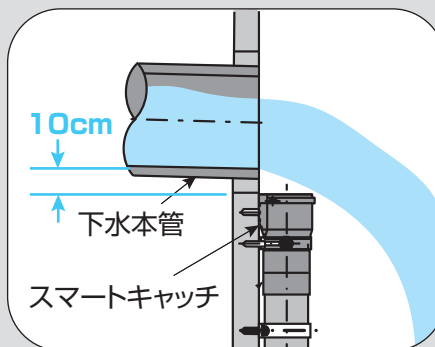

雨天時は水勢により跳越

合流式下水道用内副管継手<スマートキャッチ>の設置作業手順

(1) 取付け位置の墨だし

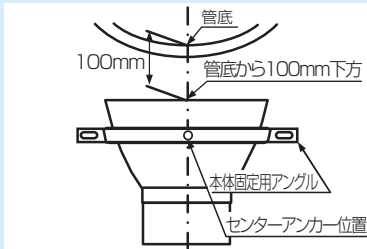

- ① 落水部と副管受口の中心を合わせ、本管管底から100mm下方に本体を仮置きし、センターアンカー位置の墨だしをします。
- ② 同時に、副管受口下部を固定する管サポート設置位置も墨だしていただきます。

(2) センターアンカーの位置と副管受口の仮固定



- ① マーキング位置に、 $\phi 18.0\text{mm}$ のドリルで深さ56mmの下穴を開けます。
※突抜け防止のため深さにご注意ください。
- ② 下穴清掃後、本体打ち込み式アンカーを打ち込んで設置し、六角ボルトと座金(小)を用い、手締めで副管受口を仮固定します。
※本体打ち込み式アンカー及び六角ボルト・座金(小)は付属品を使用します。

(3) 副管受口固定用アングルのアンカーの設置

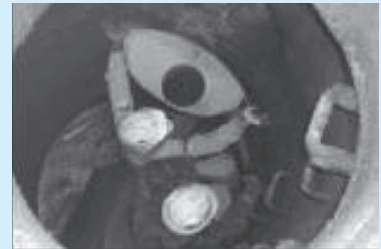

- ① 副管受口の水平を確認します。
- ② センターアンカー位置と同様の手順で両側の副管受口固定用アングルのアンカーを設置してください。
※下穴位置はアングルの長穴中心付近です。
- ③ 副管受口下部を固定する管サポートの位置にアンカーを設置します。
※副管受口を固定した後に、穿孔作業を行うとドリル本体が干渉します。

(4) 内副管の長さ測定と組立



- ① 内副管の長さを測定し、硬質ポリ塩化ビニル管(VU管)を必要長さで切断します。
- ② 90度曲管、接着カラーの順に接着接合します。
※副管受口は、人孔内または地上で接着接合してください。
地上で接着接合する場合は、接合後に人孔内に搬入できることを確認の上実施してください。

(5) 副管受口の固定

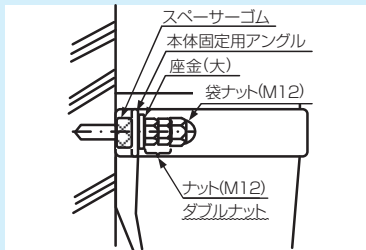

- ① センターの六角ボルトを締め、副管受口を仮固定します。
※締めすぎによる本体の損傷にご注意ください。
- ② 壁面と副管受口固定用アングルに隙間が生じる場合は、スペーサーゴムを挿入し、副管受口を固定してください。

(6) VU管の固定



- ① 副管受口を管サポートで固定します。
- ② VU管を固定バンドで固定します。
※内副管の固定は、施工する自治体様の指定する固定バンドを使用してください。

(7) 仕上げ及び水替え部の開放

- ① 人孔壁と副管受口上部に隙間が生じている場合は、KCケーシーボンドIIを埋めて仕上げてください。

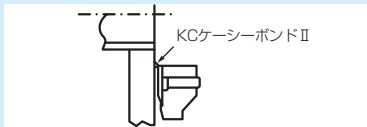

- ② 水替え部を開放します。
※外副管を閉塞後、開放します。



(8) 内副管装置の取付け完了



- ① 汚水の集水状況を確認します。
- ② 各ボルト・ナットにゆるみが生じていないか確認し、ゆるんでいれば増し締めをしてください。

支管用品

支管は下水本管と取付け管を接続する継手です。本管の各管種に応じた継手類を用います。

①支管

硬質塩化ビニル管用支管
鉄筋コンクリート管用支管
強化プラスチック複合管用支管



②90度自在支管

硬質塩化ビニル管用支管
鉄筋コンクリート管用支管
強化プラスチック複合管用支管



②管軸60度自在支管

硬質塩化ビニル管用支管
鉄筋コンクリート管用支管



②自在支管



③鉄筋コンクリート管用A形90度支管



④鉄筋コンクリート管用A形90度自在支管



⑤枝付き陶管用支管

枝付き鉄筋コンクリート管
及び陶管用支管



⑤枝付き陶管用自在支管



塩ビ管(本管)への取付け例

KC ケーシーボンドII、SVR 接合剤またはタフタイトEPSで接合します。但し、1段落ちの支管の場合は、タフタイトEPSまたはKC ケーシーボンドIIを使用してください。
SVR 接合剤では接合できません。
(例えば本管φ200—取付け管φ150)

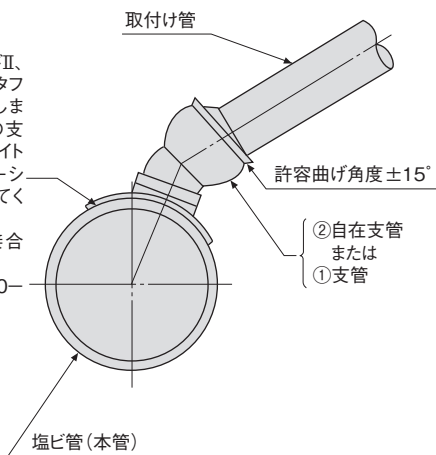

鉄筋コンクリート管(本管)への取付け例(その1)

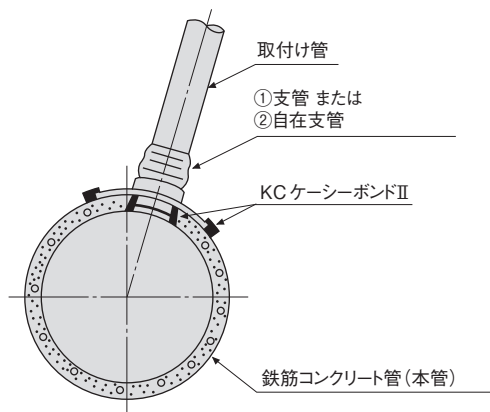

陶管への取付け例

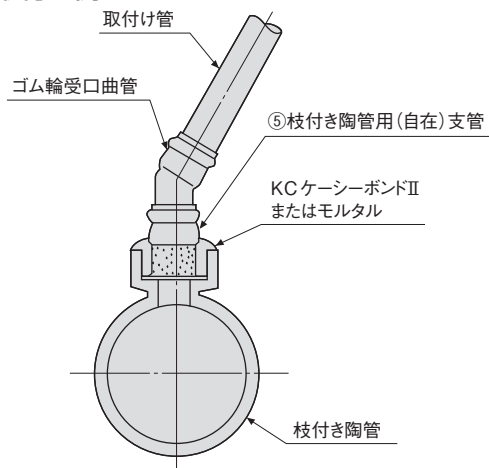

鉄筋コンクリート管(本管)への取付け例(その2)

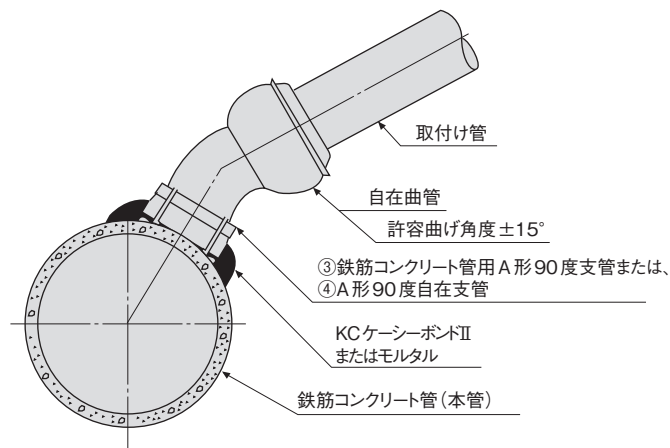

K-1 円形管 支管用品

表中記号の見方

▲塩化ビニル管・継手協会規格品
●メーカー規格品
呼び径欄の色文字は受注生産品です。

硬質塩化ビニル管用

塩ビ管用90度支管

略号 **90SVR** 品番 **5571**

硬質塩化ビニル管用90度支管
取付け管側呼び径 100~200(取付け管ゴム輪受口)
取付け管側呼び径 250, 300(本管ゴム輪受口)

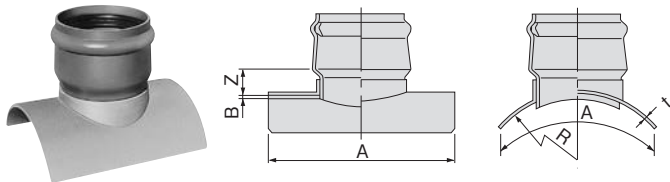

略号 **90SVR(射出成形品)** 品番 **3571**

硬質塩化ビニル管用90度支管
150-100, 200-100, 200-150, 250-150

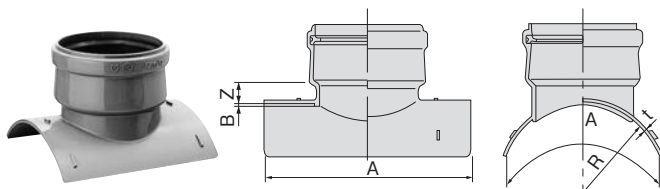

塩ビ管用管軸60度支管

略号 **K60SVR** 品番 **5594**

硬質塩化ビニル管用管軸60度支管

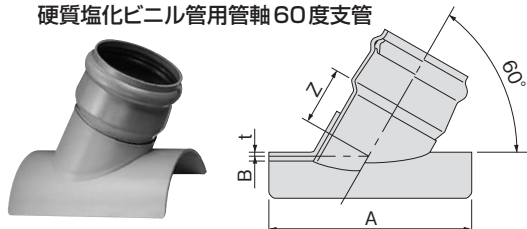

略号 **K60SVR(射出成形品)** 品番 **3594**

硬質塩化ビニル管用管軸60度支管
200-150

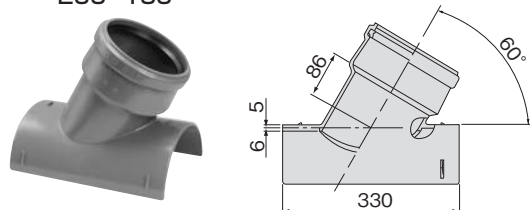

同径支管

略号 **45SVRD** 品番 **5571**

150-150

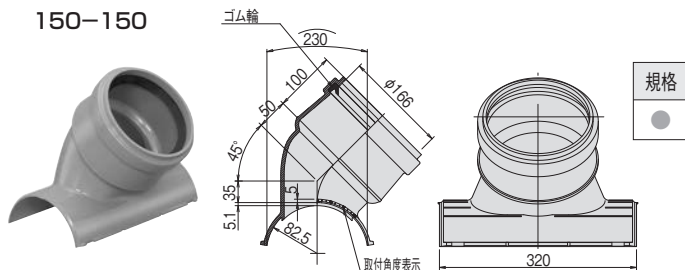

単位 mm

本管側 呼び径	取付け管側呼び径										B	R	
	100		125		150		200		250/300				
	90°	60°	90°	60°	90°	60°	90°	60°	90°	90°			
125	▲	▲	-	-	-	-	-	-	-	-	-	4.0	70
150	K-1	K-1	▲	▲	-	-	-	-	-	-	-	5.0	82.5
200	K-1	K-1	K-1	K-1	K-1	K-1	-	-	-	-	-	6.5	108
250	K-1	K-1	K-1	K-1	K-1	K-1	K-1	K-1	-	-	-	6.5	133.5
300	K-1	K-1	K-1	K-1	K-1	K-1	K-1	K-1	●	-	-	9.0	159
350	K-1	K-1	K-1	K-1	K-1	K-1	K-1	K-1	●	●	-	9.0	185
400	K-1	K-1	K-1	K-1	K-1	K-1	K-1	K-1	▲	▲	-	9.0	210
450	K-1	K-1	K-1	K-1	K-1	K-1	K-1	K-1	▲	▲	-	9.0	235
500	K-1	K-1	K-1	K-1	K-1	K-1	K-1	K-1	▲	▲	-	9.0	260
600	K-1	K-1	K-1	K-1	K-1	K-1	K-1	K-1	▲	▲	-	9.0	315

備考 表中の青色文字：記号は受注生産品です。

単位 mm

取付け管側 呼び径	90°ブランチ継手		管軸60°ブランチ継手		A
	Z	t	Z	t	
100	45 (31)	5	80	6	(注1)330
125	45	5	95	6	(注2)330
150	50 (36)	5	85 (86)	6	330
200	50	5	110	6	330
250	100	6	-	-	400
300	105	6	-	-	450

備考 1. 取付け管側呼び径 150~200は取付け管ゴム輪、250~300は本管ゴム輪の受口形状となります。
2. 90度支管の150-100, 200-100, 200-150, 250-150は、射出成形品(品番3571)です。管軸60度支管の200-150は、射出成形品(品番3594)です。
3. 受口寸法は、取付け管ゴム輪、本管ゴム輪共通寸法を参照してください。
4. ()は、射出成形品の寸法を示します。
注 1. 呼び径 125-100の寸法は、管軸方向255-円周方向220です。
呼び径 150-100および150-125のA寸法は、管軸方向285-260です。



注意

1 段落ち支管の本管への取付けは、タフタイトEPSまたはKCケーシーボンドIIで行ってください。
(例えば本管φ200-取付け管φ150)
SVR接合剤は1段落ち支管(例えば、本管φ200-取付け管φ150)には使用できません。

塩ビ管用メカバンド

略号 **MB-V**

品番 **5578**

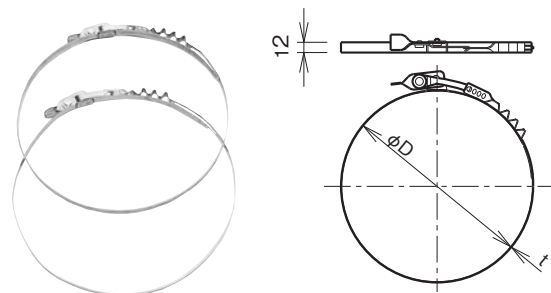

単位 mm

呼び径	D	t	規格
150	173	0.8	●
200	223		
250	274		
300	324		

備考 材質は、SUS430です。

K-1
円形管

支管用品

塩ビ管用90度、60度、45度自在支管

単位 mm

K-1
円形管

支管用品

略号 **90SVRF** 品番 5971

硬質塩化ビニル管用90度自在支管

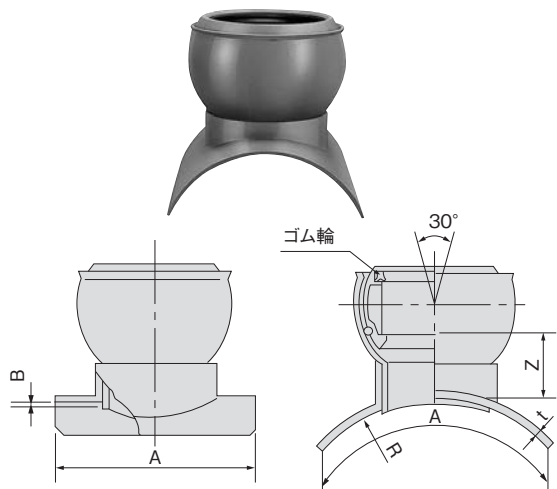

取付け管側 呼び径	90°		60°		45°		A	t
	Z	Z1	Z2	Z1	Z2			
100	55 (45)	55	50	60	55	(注1) 330	5	
125	62	56	56	63	66	(注2) 330	5	
150	85	64	77	85	83	330	5	
200	100	110	101	120	108	330	5	

- 備考 1. 受口寸法は、自在受口共通寸法を参照してください。
 2. (注1)呼び径125-100のAサドル寸法は、(軸方向)255-(円方向)220です。
 3. (注2)呼び径150-100および150-125のサドル寸法は、(軸方向)285-(円方向)260です。
 4. 90°自在ブランチ継手の150-100、200-100、200-150と250-150は、射出成形品です(品番5973)。
 5. ()寸法は、射出成形品の寸法です。

略号 **90SVRF(射出成形品)** 品番 5973

150×100、200×100
200×150、250×150

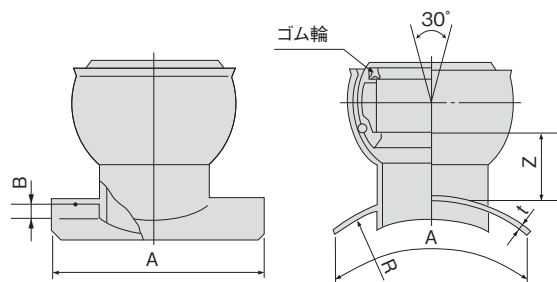

本管側 呼び径	取付け管側呼び径				B	R
	100	125	150	200		
	90°	90°	90°	90°		
125	●	-	-	-	4.0	70
150	●	●	-	-	5.0	82
200	K-1	K-1	K-1	-	6.5	108
250	K-1	K-1	K-1	K-1	6.5	133
300	K-1	K-1	K-1	K-1	9.0	159
350	K-1	K-1	K-1	K-1	9.0	185
400	K-1	K-1	K-1	K-1	9.0	210
450	K-1	K-1	K-1	K-1	9.0	235
500	K-1	K-1	K-1	K-1	9.0	260
600	K-1	K-1	K-1	K-1	9.0	315

備考 表中の青色文字・記号は受注生産品です。

略号 **60,45SVRF** 品番 5971

硬質塩化ビニル管用60度、45度自在支管

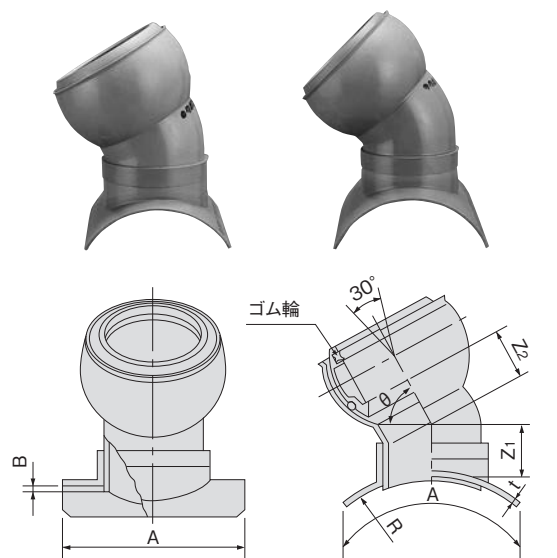

本管側 呼び径	取付け管側呼び径								B	R
	100		125		150		200			
	60°	45°	60°	45°	60°	45°	60°	45°		
125	●	●	-	-	-	-	-	-	4.0	70
150	●	●	●	●	-	-	-	-	5.0	82
200	●	●	●	●	●	●	-	-	6.5	108
250	●	●	●	●	●	●	●	●	6.5	133
300	●	●	●	●	●	●	●	●	9.0	159
350	●	●	●	●	●	●	●	●	9.0	185
400	●	●	●	●	●	●	●	●	9.0	210
450	●	●	●	●	●	●	●	●	9.0	235
500	●	●	●	●	●	●	●	●	9.0	260
600	●	●	●	●	●	●	●	●	9.0	315

備考 表中の青色文字・記号は受注生産品です。

注意 1 段落ち支管の本管への取付けは、タフタイトEPSまたはKCケーシーポンドIIで行ってください。SVR接合剤は使用できません。(例えば本管φ200-取付け管φ150)

塩ビ管用管軸 60度自在支管

略号 **K60SVRF**

品番 **5971**

硬質塩化ビニル管用管軸60度自在支管

単位 mm

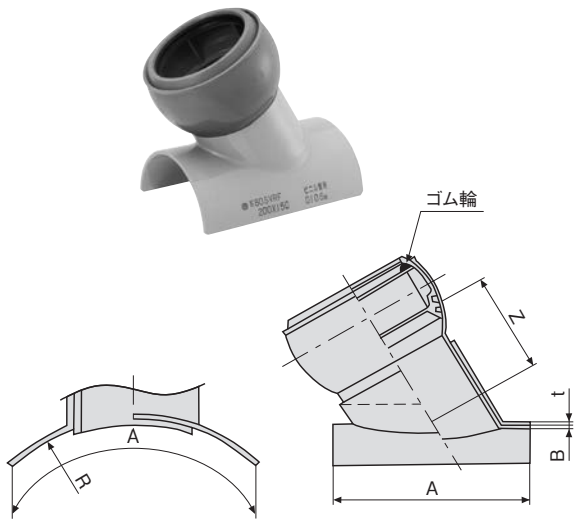

注 呼び径200-150、250-150、250-200、300-150以外については、破線の形状です。

呼び径	Z	A	t	B	R	規格
200-150	130	330	6	6.5	108	K-1
250-150	130	330	6	6.5	133.5	K-1
200	160	330				K-1
300-150	130	330	6	9.0	159	K-1
200	160	330				K-1
350-150	130	330	6	9.0	185	K-1
200	160	330				K-1
400-150	130	330	6	9.0	210	K-1
200	160	330				K-1
450-150	130	330	6	9.0	235	K-1
200	160	330				K-1
500-150	130	330	6	9.0	260	K-1
200	160	330				K-1
600-150	130	330	6	9.0	315	K-1
200	160	330				K-1

備考 受口寸法は、自在受口共通寸法を参照してください。

90度枝付き管

略号 **TR**

品番 **5997**

単位 mm

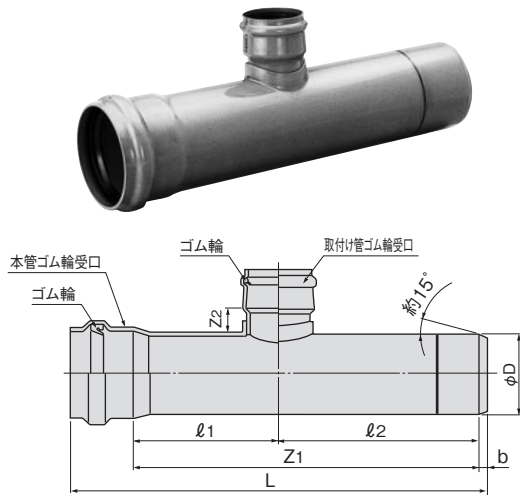

呼び径	L	Z1	Z2	l1	l2	D	b	規格
150-100	1122	1000	55	400	600	165	12	●
200-100	1145	1000	55	400	600	216	15	●
150	1145	1000	65	400	600	216	15	●
250-100	1163	1000	55	400	600	267	18	●
150	1163	1000	65	400	600	267	18	●
200	1163	1000	75	400	600	267	18	●
300-150	1180	1000	65	400	600	318	20	●
200	1180	1000	75	400	600	318	20	●

90度自在枝付き管

略号 **TRF**

品番 **5997**

単位 mm

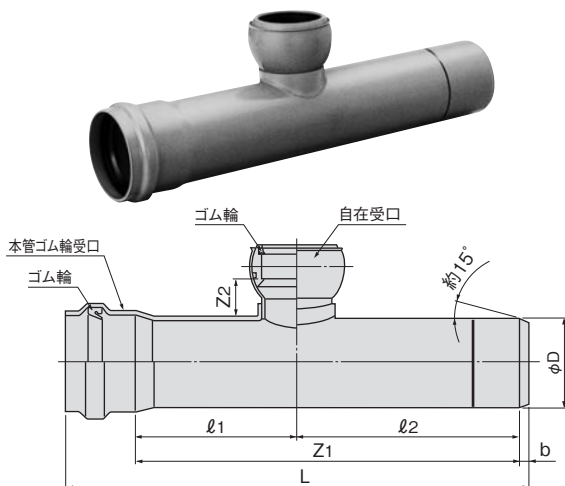

呼び径	L	Z1	Z2	l1	l2	D	b	規格
150-100	1122	1000	55	400	600	165	12	●
200-100	1145	1000	55	400	600	216	15	●
150	1145	1000	65	400	600	216	15	●
250-100	1163	1000	55	400	600	267	18	●
150	1163	1000	65	400	600	267	18	●
200	1163	1000	75	400	600	267	18	●
300-150	1180	1000	65	400	600	318	20	●
200	1180	1000	75	400	600	318	20	●

鉄筋コンクリート管および陶管用

鉄筋コンクリート管用90度支管

略号 **90SHR**

品番 5572,3572,5880

単位 mm

略号 **90SHR**

品番 5572

鉄筋コンクリート管および陶管用90度支管

取付け管側呼び径 100~200(取付け管ゴム輪受口)

取付け管側呼び径 250~300(本管ゴム輪受口)

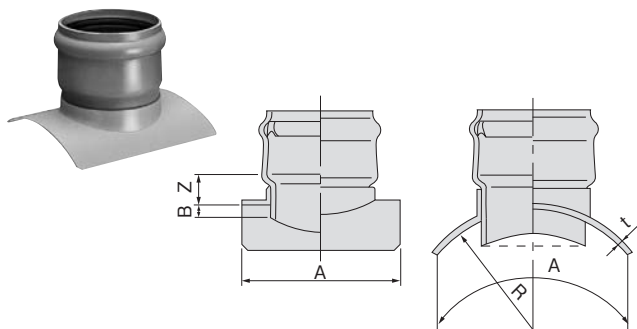

注 呼び径1000以上は、点線で示す形状となる場合があります。

本管側 呼び径	取付け管側呼び径						B	R
	100	125	150	200	250	300		
150	●	●	—	—	—	—	20	101
200	K-1	K-1	K-1	—	—	—	20	127
250	K-1	K-1	K-1	K-1	—	—	20	153
300	K-1	K-1	K-1	K-1	●	—	20	180
350	K-1	K-1	K-1	K-1	●	●	25	207
400	K-1	K-1	K-1	K-1	▲	▲	25	235
450	K-1	K-1	K-1	K-1	▲	▲	30	263
500	K-1	K-1	K-1	K-1	▲	▲	35	292
600	●	●	K-1	K-1	▲	▲	40	350
700~900	●	●	K-1	K-1	▲	▲	50	408
1000~1350	●	●	K-1	K-1	▲	▲	50	582
1500以上	●	●	K-1	K-1	▲	▲	50	862
フラット	●	—	●	●	●	●	50	—

備考 表中の青色文字・記号は受注生産品です。

略号 **90SHR(射出成形品)**

品番 3572

鉄筋コンクリート管および陶管用90度支管

250-150

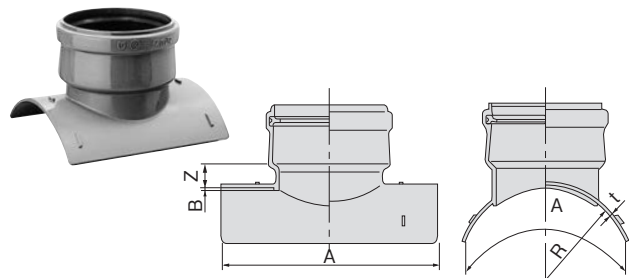

単位 mm

取付け管側呼び径	Z±15	A	t
100	45	225	5
125	45	250	5
150	50 (31)	275	5
200	50	330	5
250	100	400	6
300	105	450	6

備考 ()は、射出成形品の寸法を示します。

フラット型

品番 5880

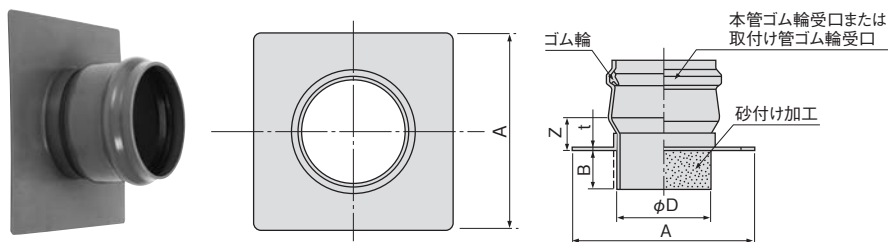

鉄筋コンクリート管用管軸60度支管

略号 **K60SHR**

品番 5599

単位 mm

鉄筋コンクリート管および陶管用管軸60度支管

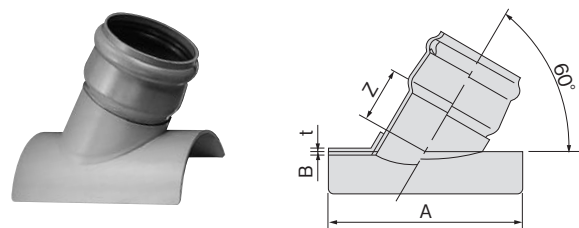

単位 mm

取付け管側呼び径	Z±15	A	t
100	80	225	5
125	85	250	5
150	95	275	5
200	110	330	5

本管側 呼び径	取付け管側呼び径				B	R
	100	125	150	200		
150	—	—	—	—	20	101
200	K-1	K-1	K-1	—	20	127
250	K-1	K-1	K-1	K-1	20	153
300	K-1	K-1	K-1	K-1	20	180
350	K-1	K-1	K-1	K-1	25	207
400	K-1	K-1	K-1	K-1	25	235
450	K-1	K-1	K-1	K-1	30	263
500	K-1	K-1	K-1	K-1	35	292
600	—	—	K-1	K-1	40	350
700~900	—	—	K-1	K-1	50	408
1000~1350	—	—	K-1	K-1	50	582
1500以上	—	—	K-1	K-1	50	862

備考 表中の青色文字・記号は受注生産品です。

鉄筋コンクリート管用90度、60度、45度自在支管

単位 mm

略号 90SHRF

品番 5972

鉄筋コンクリート管および陶管用90度自在支管

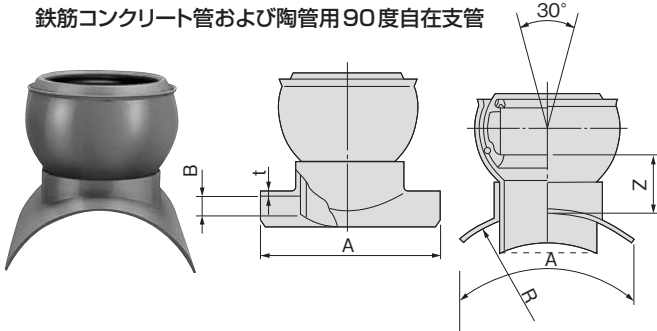

注 本管側呼び径1000以上は、点線で示す形状となる場合があります。

取付け管側呼び径	90°		60°		45°		A	t
	Z	Z1	Z2	Z1	Z2			
100	55	55	50	60	55	225	5	
125	62	56	56	63	66	250	5	
150	85	64	77	85	83	275	5	
200	100	110	101	120	108	330	5	

備考 ()は、射出成形品の寸法を示します。

略号 90SHRF(射出成形品)

品番 5974

250×150

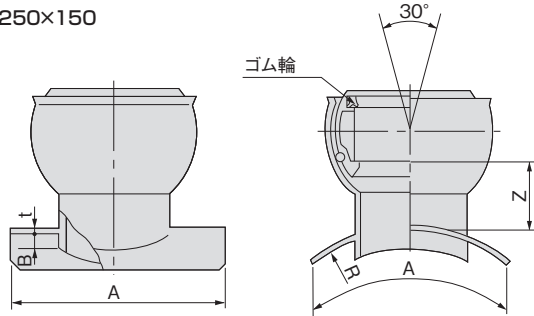

単位 mm

本管側呼び径	取付け管側呼び径				B	R
	100 90°	125 90°	150 90°	200 90°		
150	●	●	-	-	20	101
200	K-1	K-1	K-1	-	20	127
250	K-1	K-1	K-1	K-1	20	153
300	K-1	K-1	K-1	K-1	20	180
350	K-1	K-1	K-1	K-1	25	207
400	K-1	K-1	K-1	K-1	25	235
450	K-1	K-1	K-1	K-1	30	263
500	K-1	K-1	K-1	K-1	35	292
600	●	●	K-1	K-1	40	350
700~900	●	●	K-1	K-1	50	408
1000~1350	●	●	K-1	K-1	50	582
1500以上	●	●	●	●	50	862
フラット	●	-	●	●	50	-

備考 表中の青色文字・記号は受注生産品です。

フラット型

品番 5880

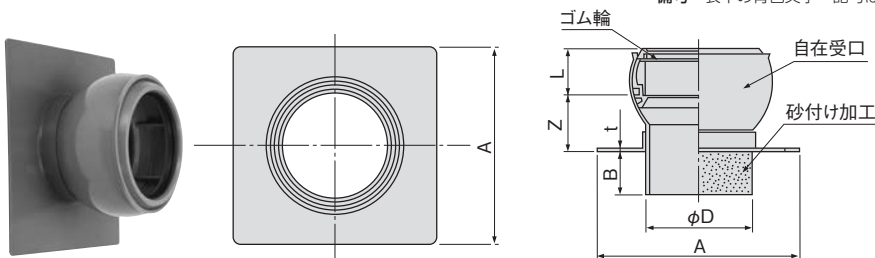

単位 mm

略号 60・45SHRF

品番 5972

鉄筋コンクリート管および陶管用60度、45度自在支管

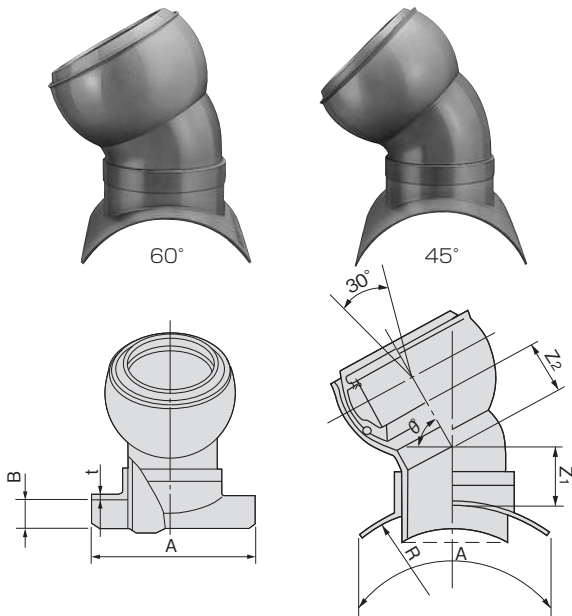

本管側呼び径	取付け管側呼び径								B	R
	100		125		150		200			
	60°	45°	60°	45°	60°	45°	60°	45°		
150	●	●	●	●	-	-	-	-	20	101
200	●	●	●	●	●	●	-	-	20	127
250	●	●	●	●	●	●	●	●	20	153
300	●	●	●	●	●	●	●	●	20	180
350	●	●	●	●	●	●	●	●	25	207
400	●	●	●	●	●	●	●	●	25	235
450	●	●	●	●	●	●	●	●	30	263
500	●	●	●	●	●	●	●	●	35	292
600	-	-	-	-	●	●	●	●	40	350
700~900	-	-	-	-	●	●	●	●	50	408
1000~1350	-	-	-	-	●	●	●	●	50	582
1500以上	-	-	-	-	●	●	●	●	50	862

備考 表中の青色文字・記号は受注生産品です。

注 本管側呼び径1000以上は、点線で示す形状となる場合があります。

鉄筋コンクリート管用管軸60度自在支管

略号 K60SHRF

品番 5972

単位 mm

鉄筋コンクリート管および陶管用管軸60度自在支管

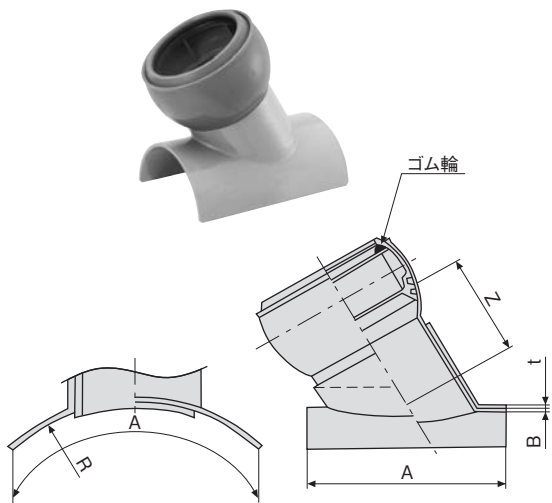

注 呼び径200-150, 250-150, 250-200, 300-150以外については、破線の形状です。

呼び径	Z	A	t	B	R	規格
200-150	130	275	5	20	127	K-1
250-150	130	275	5	20	153	K-1
200	160	330				
300-150	130	275	5	20	180	K-1
200	160	330				
350-150	130	275	5	25	207	K-1
200	160	330				
400-150	130	275	5	25	235	K-1
200	160	330				
450-150	130	275	5	30	263	K-1
200	160	330				
500-150	130	275	5	35	292	K-1
200	160	330				
600-150	130	275	5	40	350	K-1
200	160	330				
700-150	130	275	5	50	408	K-1
~900	200	160				
1000-150	130	275	5	50	582	K-1
~1350	200	160				

備考 受口寸法は、自在受口共通寸法を参照してください。

鉄筋コンクリート管用90度BA継手

略号 A90SHR

品番 3503

単位 mm

鉄筋コンクリート管および陶管用A形90度支管

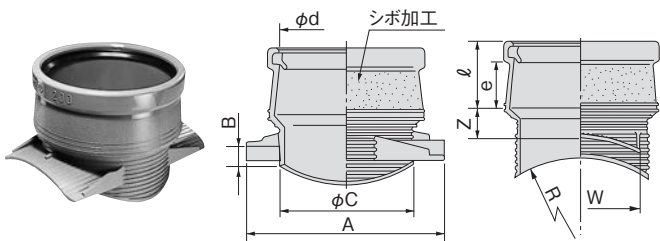

呼び径	d	ℓ	e	Z	A	W	C	B	R	規格
150	166.5	87.0	65	36	250	150	169	24	153	K-1
200	218.5	99.5	75	36	310	190	220	24	180	K-1

鉄筋コンクリート管用90度AA継手

略号 A90SHR

品番 5570

単位 mm

鉄筋コンクリート管および陶管用A形90度支管

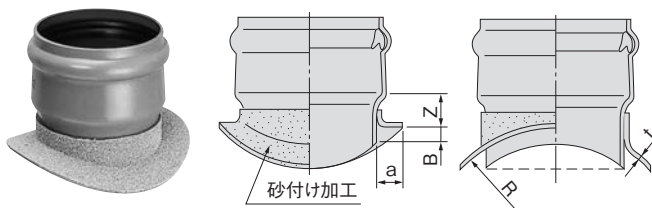

注 II型は、点線で示す形状となる場合があります。

呼び径	Z	a	t	B	R	規格
I型	150	50	40	5	200	▲
	200	50				▲
	250	100	6	25	292	●
	300	105				●
II型	150	50	50	5	600	●
	200	50				●
	250	100	6	50	600	●
	300	105				●

備考 1. 呼び径 100~200は、取付け管ゴム輪受口形状となります。
 2. 呼び径 250~300は、本管ゴム輪受口形状となります。
 3. I型は鉄筋コンクリート本管の呼び径500以下、また II型は呼び径600以上に適用します。ただし、支管と同一呼び径の本管には使用できません。

鉄筋コンクリート管用自在90度AA継手

略号 A90SHRF

品番 5970

単位 mm

鉄筋コンクリート管および陶管用A形90度自在支管

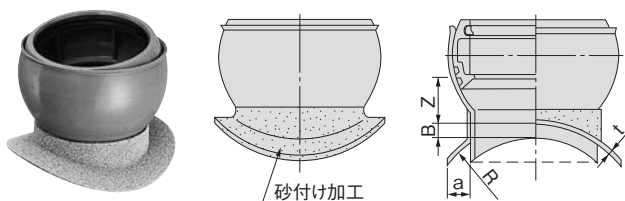

注 II型は、点線で示す形状となる場合があります。

呼び径	Z	a	t	B	R	規格
I型	150	85	40	5	200	▲
	200	100				▲
II型	150	85	50	5	600	▲
	200	100				▲

備考 1. I型は鉄筋コンクリート本管の呼び径500以下、また II型は呼び径600以上に適用します。ただし、支管と同一呼び径の本管には使用できません。
 2. 受口寸法は自在受口共通寸法を参照してください。

K-1 円形管 支管用品

枝付き陶管用支管

略号 RH

品番 5573

枝付き鉄筋コンクリート管及び陶管用支管

単位 mm

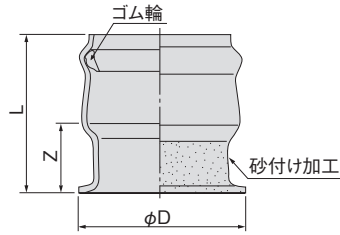

呼び径	D	Z	L	規格
100	138	70	153	K-1
150	198	80	183	K-1
200	248	80	202	K-1

備考 1. 受口寸法は、取付け管ゴム輪受口共通寸法を参照してください。
2. 枝付き鉄筋コンクリート管との接続にも使用できます。

枝付き陶管用自在支管

略号 RHF

品番 5573

枝付き鉄筋コンクリート管及び陶管用自在支管

単位 mm

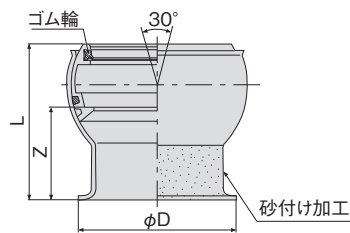

呼び径	D	Z	L	規格
150	198	120	202	▲
200	248	135	234	▲

備考 1. 受口寸法は、自在受口共通寸法を参照してください。
2. 枝付き鉄筋コンクリート管との接続にも使用できます。

鉄筋コンクリート管・陶管用閉塞支管K型

略号 HS-K

品番 5598

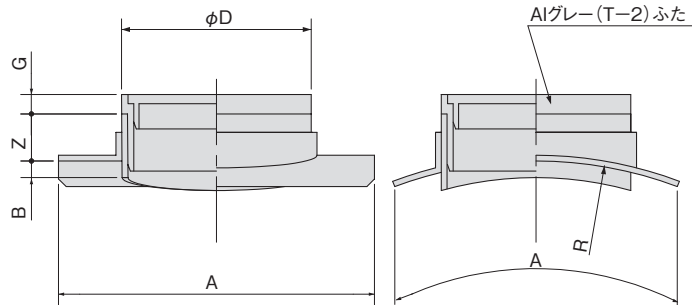

単位 mm

呼び径	D	Z	G	B±5	A±20	R	規格
250×150	165	50	20	20	275	153	●
300×150	165	50	20	20	275	180	●
350×150	165	50	20	25	275	207	●
400×150	165	50	20	25	275	235	●
450×150	165	50	20	30	275	263	●
500×150	165	50	20	35	275	292	●
600×150	165	50	20	40	275	350	●
700~900×150	165	50	20	50	275	408	●
1000~1350×150	165	50	20	50	275	582	●
1500以上×150	165	50	20	50	275	862	●
250×200	216	50	22.5	20	330	153	●
300×200	216	50	22.5	20	330	180	●
350×200	216	50	22.5	25	330	207	●
400×200	216	50	22.5	25	330	235	●
450×200	216	50	22.5	30	330	263	●
500×200	216	50	22.5	35	330	292	●
600×200	216	50	22.5	40	330	350	●
700~900×200	216	50	22.5	50	330	408	●
1000~1350×200	216	50	22.5	50	330	582	●
1500以上×200	216	50	22.5	50	330	862	●

備考 ふたに止水性がないので、本管に取付後、ふたと受枠の接合部にKCケーシーボンドⅡを充填して止水してください。

強化プラスチック複合管用

強化プラスチック複合管用90度支管

略号 **9OSKR**

品番 5587

強化プラスチック複合管用90度支管

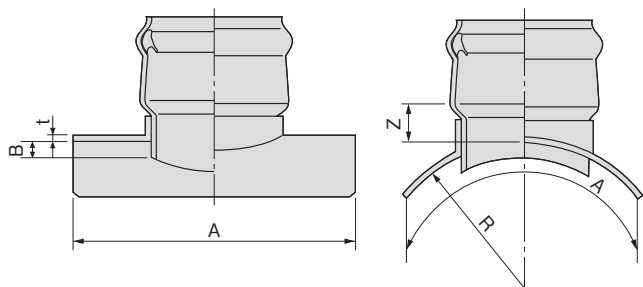

本管側 呼び径	取付け管側呼び径						単位 mm	
	100	125	150	200	250	300	B	R
600	●	●	K-1	K-1	●	●	10	312
700	●	●	K-1	K-1	●	●	10	364
800~1000	●	●	K-1	K-1	●	●	15	416
1100~1500	●	●	K-1	K-1	●	●	20	572
1650以上	●	●	K-1	K-1	●	●	30	858

- 備考 1. 取付け管側呼び径 100~200の受口は、取付け管ゴム輪受口です。
 2. 取付け管側呼び径 250~300の受口は、本管ゴム輪受口です。
 3. 本管呼び径 500 以下の場合、90SVRF (塩ビ管用90度自在支管) を使用してください。
 4. 表中の青色文字・記号は受注生産品です。

取付け管側呼び径	Z	A	t	単位 mm
100	45	330	5	
125	45	330	5	
150	50	330	5	
200	50	330	5	
250	100	400	6	
300	105	450	6	

強化プラスチック複合管用90度自在支管

略号 **9OSKRF**

品番 5987

強化プラスチック複合管用90度自在支管

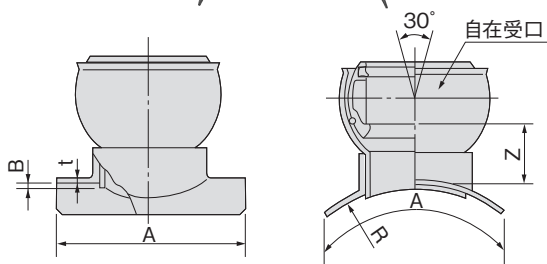

本管側 呼び径	取付け管側呼び径		単位 mm	
	150	200	B	R
600	K-1	K-1	10	312
700	K-1	K-1	10	364
800~1000	K-1	K-1	15	416
1100~1500	K-1	K-1	20	572
1650以上	K-1	K-1	30	858

- 備考 1. 表中の青色文字・記号は受注生産品です。
 2. 受口寸法は自在受口共通寸法を参照してください。
 3. 本管呼び径 500 以下の場合、90SVRF (塩ビ管用90度自在支管) を使用してください。

取付け管側呼び径	Z	A	t	単位 mm
150	85	330	5	
200	100	330	5	

ゴム可とう支管接続部

ゴム可とう支管

地震動や地盤変状により支管に作用する曲げを最大±15°まで吸収します。
(曲げ配管には使用しないでください。)

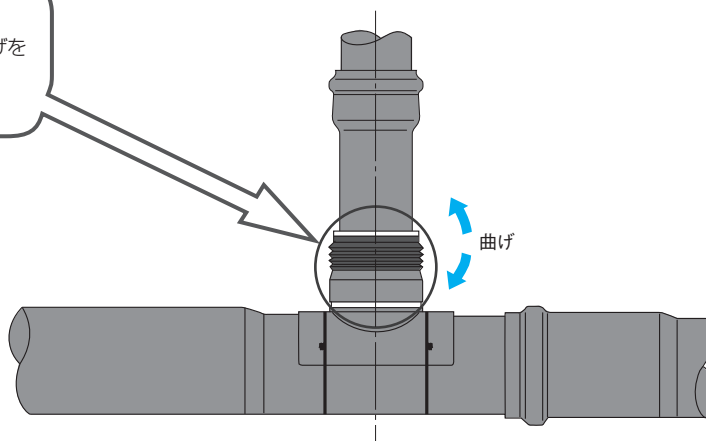

ゴム可とう支管

略号 **SVF(硬質塩化ビニル管用)**

品番 5571

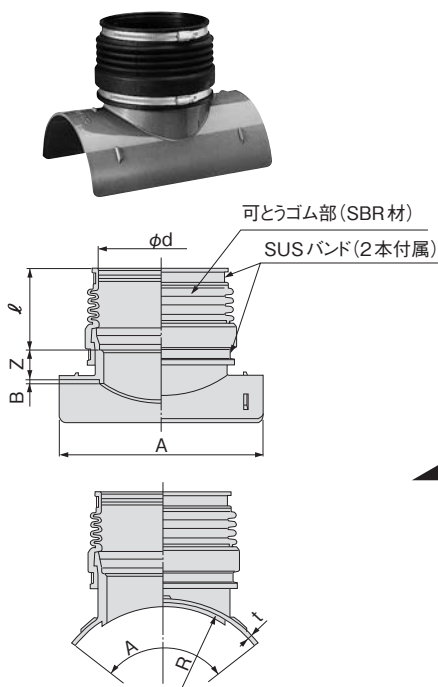

								単位 mm
呼び径	d	ℓ	Z	R	A	t	B	規格
150-100	115.6	95	40	82.5	285	5	6	●
200-100	115.6	95	40	108	330	5	6	●
150	167	109	40	108	330	5	6	●
250-100	115.6	95	50	133	330	5	6	●
150	167	109	40	133	330	5	6	●
300-150	167	109	50	159	330	5	6	●

- 備考 1. 内径 d は、直角 2 方向の平均値とします。
 2. 呼び径 150-100 のサドル寸法 A は、(軸方向) 285-(円方向) 258 です。
 3. 呼び径 250-100 のサドル部は、2 次加工品です。
 4. 曲げ配管には使用しないでください。

略号 **SHF(鉄筋コンクリート管用)**

品番 5572

								単位 mm
呼び径	d	ℓ	Z	R	A	t	B	規格
200-150	167	109	50	127	275	5	20	●
250-150	167	109	40	153	275	5	20	●
300-150	167	109	50	180	275	5	20	●

- 備考 1. 内径 d は、直角 2 方向の平均値とします。
 2. 曲げ配管には使用しないでください。

取付け管用品

汚水マスや雨水マスと、下水本管を接続する部分を総称して取付け管といいます。

この取付け管の直線部分にはゴム輪受口片受け直管または接着受口片受け直管、曲り部分には曲管類、マスへの接続部にはマス取付け継手を用います。



取付け管の標準配管例(ゴム輪受口の場合)

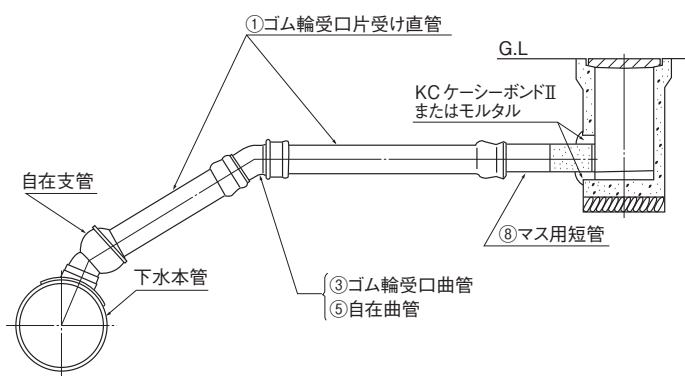

硬質塩化ビニル製ますの取付け例

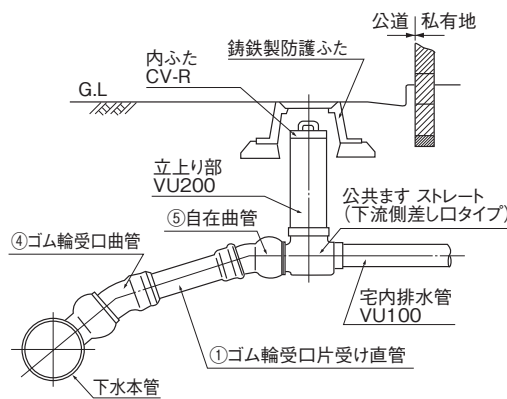

取付け管の標準配管例(接着受口の場合)

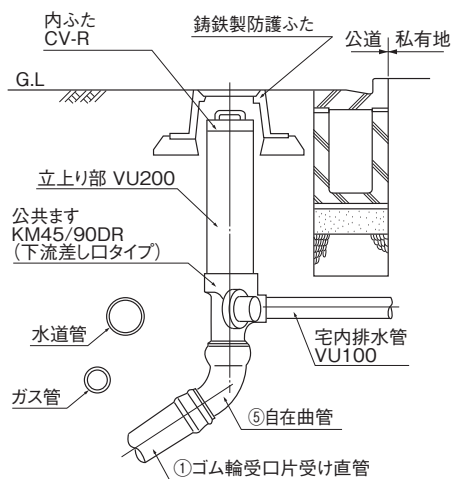
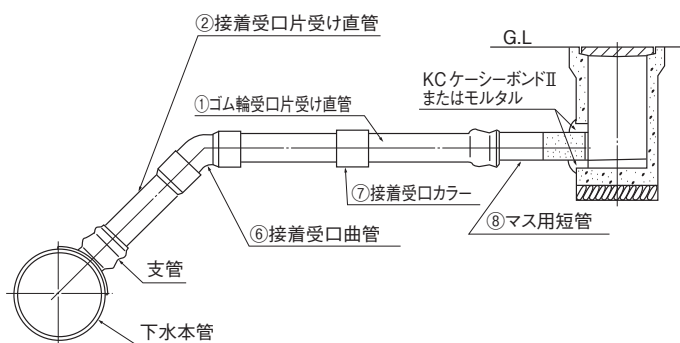

ゴム輪受口片受け直管

略号 SRB

品番 1589・0805

単位 mm

ゴム輪受口片受け直管

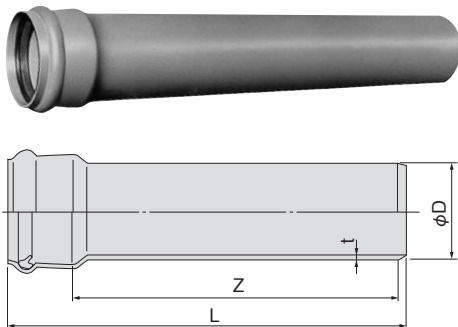

呼び径	D	t	有効長0.8m管		有効長4m管		参考質量 (kg/本)	規格
			Z	L	Z	L		
100	114	3.1	800	889	4000	4089	7.1	K-1
125	140	4.1	800	900	4000	4100	11.3	K-1
150	165	5.1	800	915	4000	4115	16.3	K-1
200	216	6.5	800	937	4000	4137	27.4	K-1

備考 1. 受口寸法は、取付け管ゴム輪受口共通寸法を参照してください。
2. 表中の青色文字・記号は受注生産品です。

接着受口片受け直管

略号 ST

品番 1505

単位 mm

接着受口片受け直管

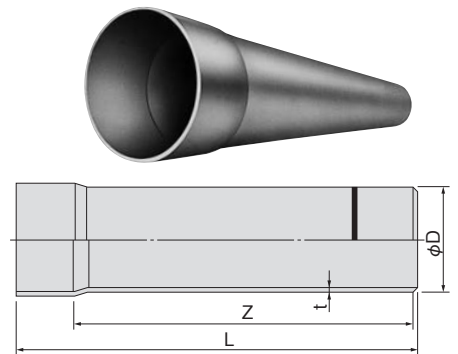

呼び径	D	t	Z	L	参考質量 (kg/本)	規格
100	114	3.1	4000	4056	7.1	K-1
125	140	4.1	4000	4073	11.2	K-1
150	165	5.1	4000	4092	16.2	K-1
200	216	6.5	4000	4130	27.2	K-1

備考 受口寸法は、接着受口共通寸法を参照してください。

ゴム輪受口両受け直管

略号 WSRB

品番 0815

単位 mm

ゴム輪受口両受け直管

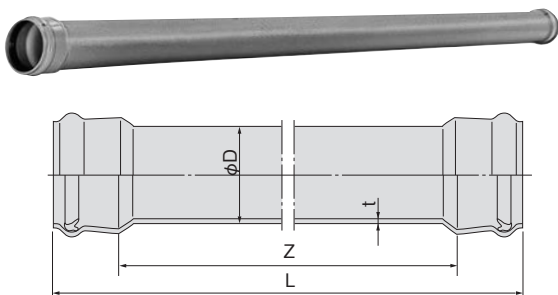

呼び径	D	t	Z	L	規格
100	114	3.1	3800	3966	▲
125	140	4.1	3785	3969	▲
150	165	5.1	3750	3956	▲
200	216	6.5	3715	3959	▲

備考 受口寸法は、取付け管ゴム輪受口共通寸法を参照してください。

注 調整管を作る場合に本品を用いれば便利です。切管した残りをそのまま取付け管に使用できます。

自在受口片受け直管

略号 SRB-F

品番 5989

単位 mm

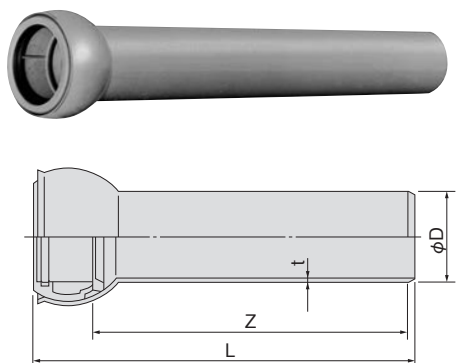

呼び径	D	t	有効長0.8m管		規格
			Z	L	
100	114	3.1	800	874	●
125	140	4.1	800	883	●
150	165	5.1	800	894	●
200	216	6.5	800	914	●

備考 受口寸法は、自在受口共通寸法を参照してください。

塩ビ管・継手をリサイクルしてできた環境配慮製品

KCリサイクル取付け管

●性能や寸法は、日本下水道協会規格 JSWAS K-1 規格を満足。

日本産業規格 JIS K9797
日本下水道協会Ⅱ類資器材認定品
塩化ビニル管・継手協会規格 AS-62

試験の種類	JSWAS K-1 規格			KCリサイクル取付け管			判定	
	性能			試験結果				
引張強さ	45MPa以上			50MPa			合格	
扁平性	呼び径	100	150	200	100	150	200	合格
	圧縮量(mm)	6	8	11	6	8	11	
	線荷重(kN/m)	1.70以上	3.38以上	4.28以上	2.4	4.7	5.6	
負圧性	0.078MPaで負圧の変動がないこと			異常なし			合格	
耐薬品性	各試験液とも±0.20mg/cm ² 以内			各試験液とも規格内			合格	
ピカット軟化温度	76℃以上			84℃			合格	

※試験結果は代表的な値であり、規格の一部として保証するものではありません。

- VU管と同寸法ですので、塩ビ管用支管や塩ビ製ます、VU継手等に接続可能です。
- 管の内外層には新生の塩ビ樹脂を使用しているためVU管と同じく、耐薬品性、水理特性に優れています。
- 色は灰青色(ブルーグレー)です。

ゴム輪受口片受け直管

略号 **RS-SRB**

品番 1389・0205

下水道用リサイクル硬質ポリ塩化ビニル三層管

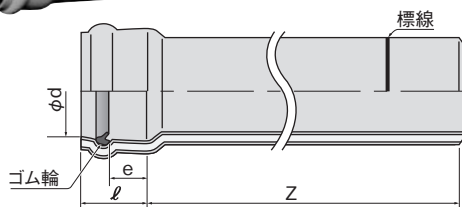

単位 mm

呼び径	受口内径 d	ℓ	e	有効長 Z	規格
100	115.5	83	50	800	4,000 ◆
150	166.5	103	60	800	4,000 ◆
200	218.6	122	70	800	4,000 ◆

- 備考 1. 受口寸法は、取付け管ゴム輪受口共通寸法を参照してください。
2. 表中の青色文字・記号は受注生産品です。

ゴム輪受口両受け直管

略号 **RS-WSRB**

品番 0215

下水道用リサイクル硬質ポリ塩化ビニル三層管

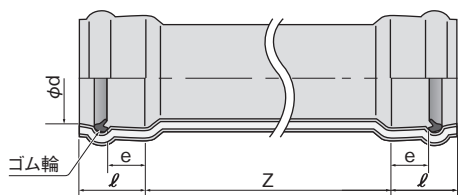

単位 mm

呼び径	受口内径 d	ℓ	e	有効長 Z	規格
100	115.5	83	50	3,800	◆
150	166.5	103	60	3,750	◆
200	218.6	122	70	3,715	◆

備考 受口寸法は、取付け管ゴム輪受口共通寸法を参照してください。

注 調整管を作る場合に本品を用いれば便利です。切管した残りをそのまま取付け管に使用できます。

プレーンエンド直管

略号 **RS-VU**

品番 2005

下水道用リサイクル硬質ポリ塩化ビニル三層管

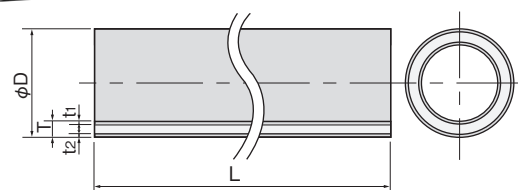

単位 mm

呼び径	外径 D		全体厚さ T		内層厚さ t ₁	外層厚さ t ₂	長さ L	参考		規格
	基準寸法	平均外径の許容差	最小	許容差	最小	基準寸法		内径	質量 (kg/m)	
100	114.0	±0.4	3.1	+0.8	0.5	4,000	107.0	1.737	◆	
150	165.0	±0.5	5.1	+0.8	0.6		154.0	3.941	◆	
200	216.0	±0.7	6.5	+1.0	0.7		202.0	6.572	◆	

表中記号の見方

- ◆ 日本下水道協会Ⅱ類資器材認定品
 - ▲ 塩化ビニル管・継手協会規格品
 - メーカー規格品
- 呼び径または寸法欄の色文字は受注生産品です。

15度、30度、45度、60度、ゴム輪受口曲管(射出成形品)

略号 15,30,45,60SR(射出成形品)

品番 3601

15,30,45,60度曲管(ゴム輪受口)

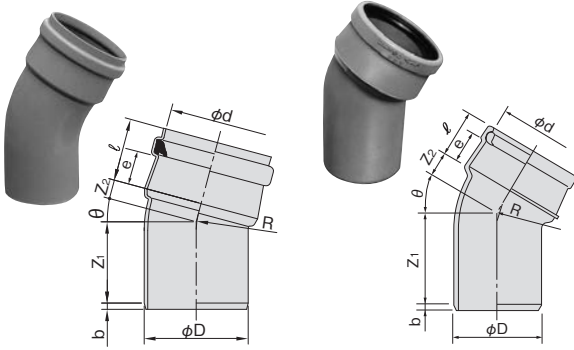

呼び径 150

呼び径 100,200

単位 mm

呼び径	D	d	ℓ	e	R	b	θ=15°		θ=30°		θ=45°		θ=60°		規格
							Z1	Z2	Z1	Z2	Z1	Z2	Z1	Z2	
							100	114	115	68	48	107	6	-	
150	165	166	100	58	90	10	129	30	159	30	191	55	227	75	K-1
200	216	218	115	69	120	13	-	-	200	53	-	-	-	-	K-1

15度、30度、45度、60度ゴム輪受口曲管

略号 15,30,45,60SR

品番 5521

15,30,45,60度曲管(ゴム輪受口)

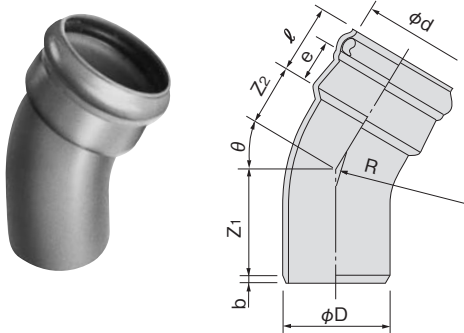

単位 mm

呼び径	D	d	ℓ	e	R	b	θ=15°		θ=30°		θ=45°		θ=60°		規格
							Z1	Z2	Z1	Z2	Z1	Z2	Z1	Z2	
							100	114	115.0	90	63	200	6	110	
125	140	141.0	99	67	200	8	118	53	146	81	175	110	207	143	K-1
150	射出成形品をお使いください。														
200	216	218.0	126	77	280	12	149	72	-	-	228	151	274	199	K-1
250	267	268.1	145	70	700	16	396	201	492	297	594	399	708	513	▲
300	318	319.3	160	75	850	19	503	199	617	315	743	439	882	578	▲

備考 呼び径250~300は、本管ゴム輪受口の受口形状となります。

75度ゴム輪受口曲管

略号 75SR

品番 5521

75度ゴム輪受口曲管

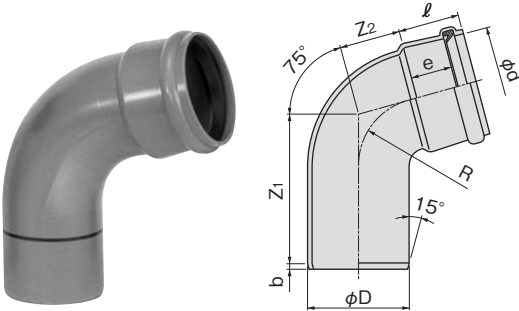

単位 mm

呼び径	D	d	ℓ	e	R	b	Z1	Z2	規格
100	114	115	79	55	100	7	203	80	●
150	165	166	100	68	110	10	248	98	●
200	216	218	120	85	150	12	303	131	●

90度ゴム輪受口曲管

略号 90SR

品番 5521

90度ゴム輪受口曲管

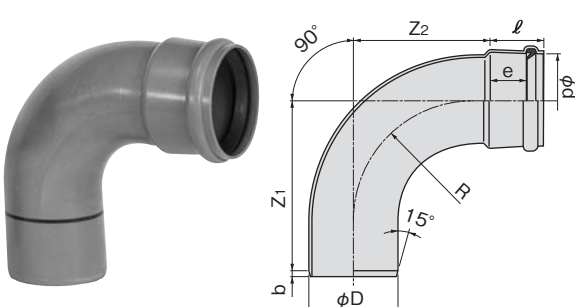

単位 mm

呼び径	D	d	ℓ	e	R	b	Z1	Z2	規格
100	114	115	79	55	100	7	227	105	●
125	140	141	89	61	150	10	260	192	●
150	165	166	100	68	220	10	320	252	●
200	216	218	120	85	150	12	337	166	●

0度、15度、30度、45度、60度、75度 自在曲管

0、15、30、45、60、75度自在曲管

略号 OSRF / 15、30、45、60、75SRF (射出成形品)

品番 3975 / 3691

単位 mm

呼び径	D	R	$\theta=0^\circ$		$\theta=15^\circ$		$\theta=30^\circ$		$\theta=45^\circ$		$\theta=60^\circ$		$\theta=75^\circ$		規格
			Z	Z ₁	Z ₂	Z ₁	Z ₂	Z ₁	Z ₂	Z ₁	Z ₂	Z ₁	Z ₂	Z ₁	
100	114	53	119	121	38	120	50	126	55	133	66	-	-	K-1	
125	140	150	-	-	-	-	-	-	-	-	-	205	140	K-1	
150	165	77	186	125	64	136	77	157	83	164	100	172	117	K-1	
200	216	110	182	167	82	171	92	182	108	200	130	-	-	K-1	

備考 1. 呼び径 150 の $\theta=75^\circ$ の R は 90 です。
2. 受口寸法は自在受口共通寸法を参照してください。

K-1
円形管

取付け管用品

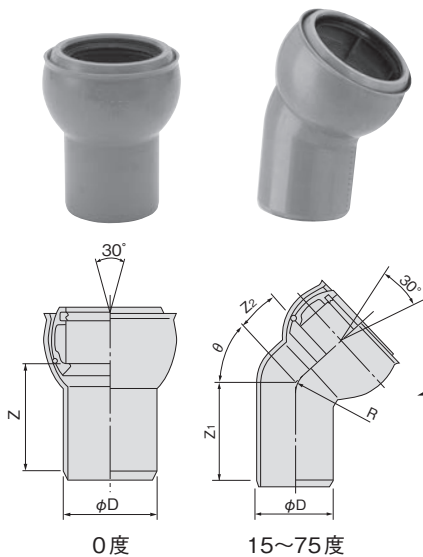

略号 OSRF / 15、30、45、60、75SRF

品番 5975 / 5921

単位 mm

呼び径	D	R	$\theta=0^\circ$		$\theta=15^\circ$		$\theta=30^\circ$		$\theta=45^\circ$		$\theta=60^\circ$		$\theta=75^\circ$		規格
			Z	Z ₁	Z ₂	Z ₁	Z ₂	Z ₁	Z ₂	Z ₁	Z ₂	Z ₁	Z ₂		
100	114	60	-	-	-	-	-	-	-	-	-	144	77	K-1	
125	140	70	144	125	45	128	56	135	66	145	76	-	-	K-1	
250	267	174	216	202	62	220	85	470	282	515	327	-	-	●	
300	318	199	289	291	169	291	197	510	339	530	395	-	-	●	

備考 1. 呼び径 250 の $\theta=45^\circ$ 、 60° の R は 335 です。
呼び径 300 の $\theta=45^\circ$ 、 60° の R は 400 です。
2. 受口寸法は自在受口共通寸法を参照してください。
3. 表中の青色文字・記号は受注生産品です。

自在曲管の使用方法

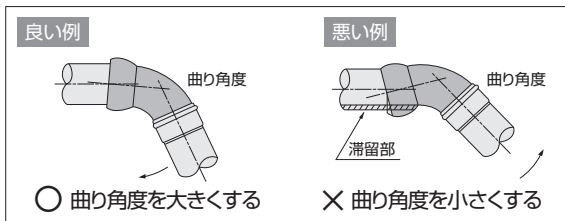

0度、15度、30度、45度、60度、75度 下流接着受口自在曲管(射出成形品)

略号 OSRF-ST / 15、30、45、60、75SRF-ST (射出成形品)

品番 3975 / 3691

単位 mm

呼び径	d1	d2	ℓ	$\theta=0^\circ$			$\theta=15^\circ$			$\theta=30^\circ$			$\theta=45^\circ$			$\theta=60^\circ$			$\theta=75^\circ$			規格
				Z	Z ₁	Z ₂	R	Z ₁	Z ₂	R	Z ₁	Z ₂	R	Z ₁	Z ₂	R	Z ₁	Z ₂	R			
100	114.8	113.2	50	75	77	38	53	76	50	53	82	55	53	89	66	53	85	100	100	●		
150	166.1	163.9	80	115	55	64	77	65	77	77	80	83	77	90	100	77	80	110	90	●		

備考 1. 受口寸法は、自在受口共通寸法を参照してください。
2. 表中の青色文字・記号は受注生産品です。

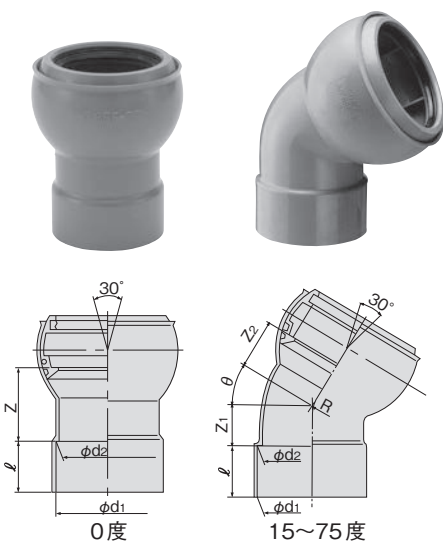

自在曲管の使用方法

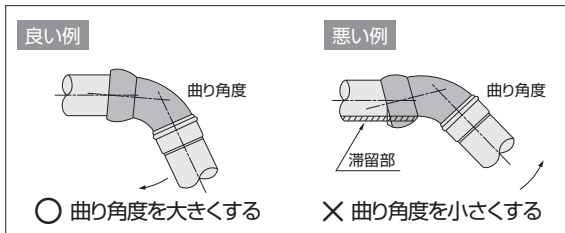

15度、30度、45度、60度 接着受口曲管

略号 15、30、45、60ST

品番 5520

15、30、45、60度曲管(接着受口)

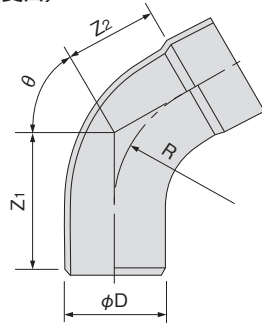

単位 mm

呼び径	D	R	$\theta=15^\circ$		$\theta=30^\circ$		$\theta=45^\circ$		$\theta=60^\circ$		規格
			Z1	Z2	Z1	Z2	Z1	Z2	Z1	Z2	
100	114	200	110	51	138	79	167	108	199	141	K-1
125	140	200	118	53	146	81	175	110	207	143	K-1
150	165	220	129	59	159	89	191	121	227	157	K-1
200	216	280	149	72	187	110	228	151	274	199	K-1

備考 1. 受口寸法は、接着受口共通寸法を参照してください。
2. 呼び径 100 の 15° と 30° 製品、呼び径 125 の 15° 製品は受注生産品です。

接着受口カラー

略号 WTB

品番 2258

接着受口カラー

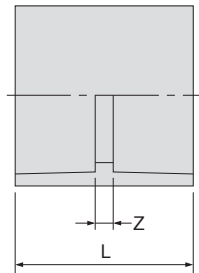

単位 mm

呼び径	Z	L	規格
100	5	105	K-1
125	5	135	K-1
150	5	165	K-1
200	5	215	K-1

ゴム輪受口カラー

略号 WR

品番 5563

ゴム輪受口カラー

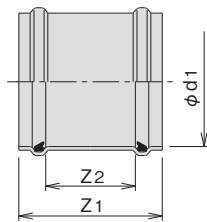

単位 mm

呼び径	d1(最小)	Z1	Z2	規格
100	114.5	170±10	114±10	K-1
150	165.7	210±10	130±10	K-1
200	216.9	240±10	150±10	K-1

備考 d1 は、直角 2 方向以上の測定値の平均値とします。

下流用マンホール継手/マス用短管

略号 MSA/MSB

品番 5965

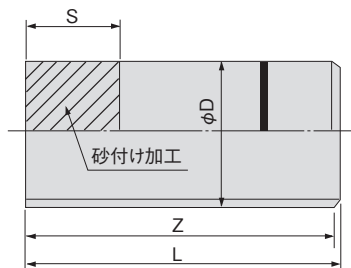
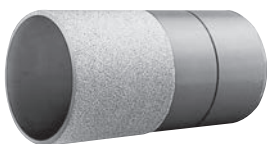

単位 mm

呼び径	D	Z	L	S	規格
100	114	500	507	200	K-1
125	140	500	508	200	K-1
150	165	500	510	200	K-1
200	216	500	513	250	K-1

備考 1. 本製品は、下流用マンホール継手(MSA)と同一製品で、略号表示はMSA/MSBとなります。
2. 標線は、本管ゴム輪受口接合用です。

陶管変換継手

略号 TH

品番 5573

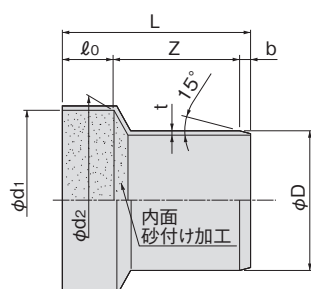

単位 mm

呼び径	d1	d2	D	L	Z	b	l0	t	規格
150	215	213	165	220	148	12	60	5.5	▲
200	278	275	216	250	170	15	65	7.0	▲
250	315	315	267	436	270	16	140	7.8	●
300	368	368	318	559	340	19	200	9.2	●

備考 d1、d2は砂付け加工前の寸法です。

SRB 受口差込継手

略号 SFR

品番 5597

ブレンエンド直管に挿入して使用します。

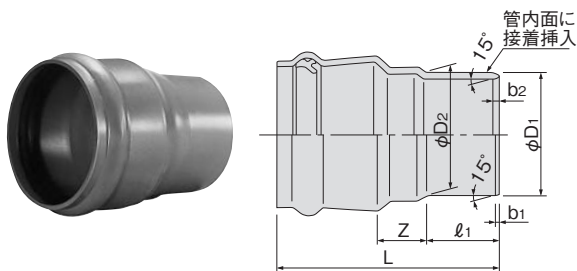

呼び径	D1	D2	l ₁	Z	L	b1	b2	規格
100	106.2	108.6	50	50	183	2	4	●
125	130.0	132.7	65	50	207	3	5	●
150	153.0	155.9	80	50	233	4	6	●
200	201.0	204.4	115	80	317	5	7	●

備考 受口寸法は、取付け管ゴム輪受口共通寸法を参照してください。

陶管用両受けスライド継手

略号 SLW

品番 5536

余掘せずに、あらゆる掘削幅に対応します。

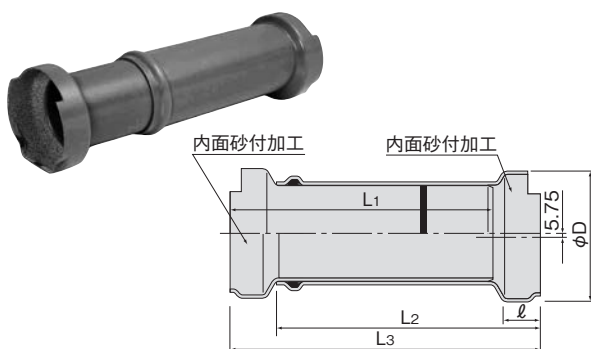

呼び径	D	l	L ₁	L ₂	L ₃		規格
					伸長時	短縮時	
150	225	60	528	528	941	608	●
200	291	65	544	544	951	634	●

備考 差し口側のVソープ塗付量が少ないと、やりとりが困難になります。

△注意 ヤリトリ施工を行う場合は、継手受口および管差し口にVソープを十分に塗布してください。塗布量が少ないと作業が困難となり、ゴム輪がずれる恐れがありますのでご注意ください。ゴム輪のウラ側(外周側)にはVソープを絶対に塗布しないでください。

陶管補修用継手

略号 SLRH

品番 5533

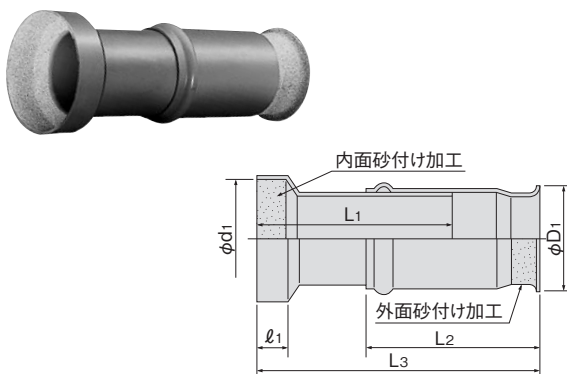

呼び径	d ₁	l ₁	L ₁	D ₁	L ₂	L ₃		規格
						伸長時	短縮時	
150	215	60	528	198	350	750	598	▲
200	278	65	505	248	408	760	593	▲

備考 差し口側のVソープ塗付量が少ないと、やりとりが困難になります。

△注意 ヤリトリ施工を行う場合は、継手受口および管差し口にVソープを十分に塗布してください。塗布量が少ないと作業が困難となり、ゴム輪がずれる恐れがありますのでご注意ください。ゴム輪のウラ側(外周側)にはVソープを絶対に塗布しないでください。

ヤリトリ継手

略号 SLR

品番 5531

伸縮継手

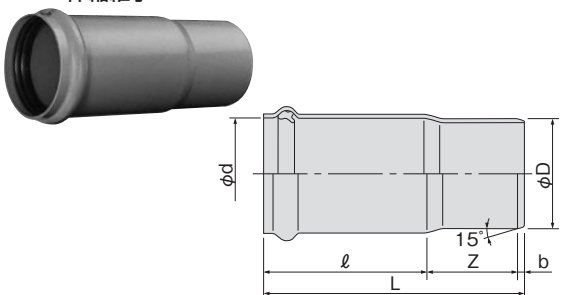

呼び径	d	D	l	Z	L	b	規格
100	115.5	114	209	125	340	6	●
125	141.5	140	227	140	375	8	●
150	166.5	165	270	155	435	10	▲
200	218.6	216	308	180	500	12	▲

備考 ゴム輪受口のVソープ塗布量が少ないと、やりとりが困難になります。

△注意 吊り配管では、挿入用具を用いて接合してください。

有孔管

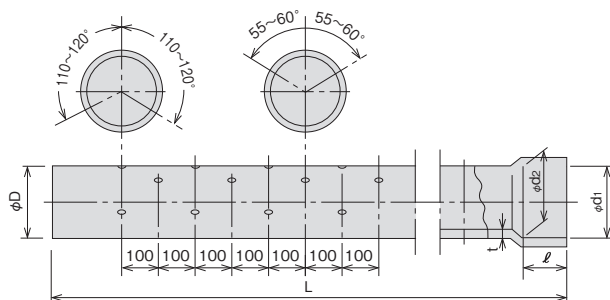
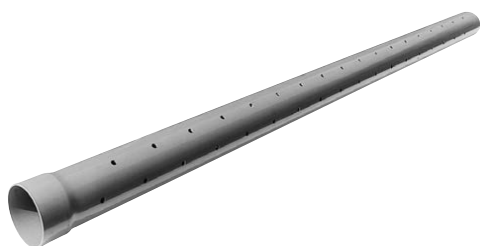

品番 3305 (VU)

単位 mm

呼び径	D	t	L	d1(最小)	d2(最小)	ℓ	孔径	孔数(最小)	規格
40	48	1.8	3990	48.5	47.6	55	7	87	●
50	60	1.8	3990	60.2	59.2	45	7	87	▲
65	76	2.2	3990	76.3	75.1	45	7	87	▲
75	89	2.7	3990	89.3	88.0	45	12	87	▲
100	114	3.1	3990	114.4	112.8	50	12	87	▲
125	140	4.1	3990	140.5	138.7	65	12	87	▲
150	165	5.1	3990	165.5	163.4	80	20	87	▲
200	216	6.5	3990	216.7	214.0	115	20	87	▲
250	267	7.8	3990	267.9	264.8	140	20	87	▲
300	318	9.2	3990	319.0	315.5	165	20	87	▲
350	370	10.5	3990	371.2	368.0	200	20	87	▲
400	420	11.8	3990	421.3	417.6	220	20	87	▲
450	470	13.2	3990	471.5	467.2	250	20	85	▲
500	520	14.6	3990	521.6	517.3	280	20	85	▲

品番 3301 (VP)

単位 mm

呼び径	D	t	L	d1(最小)	d2(最小)	ℓ	孔径	孔数(最小)	規格
40	48	3.6	3990	48.5	47.6	55	7	87	●
50	60	4.1	3990	60.2	59.2	45	7	87	▲
75	89	5.5	3990	89.3	88.0	45	12	87	▲
100	114	6.6	3990	114.4	112.8	50	12	87	▲
125	140	7.0	3990	140.5	138.7	65	12	87	▲
150	165	8.9	3990	165.5	163.4	80	20	87	▲
200	216	10.3	3990	216.7	214.0	115	20	87	▲
250	267	12.7	3990	267.9	264.8	140	20	87	▲
300	318	15.1	3990	319.0	315.5	165	20	87	▲

SGR-NAパイプ

圧送用ゴム輪受口片受け直管

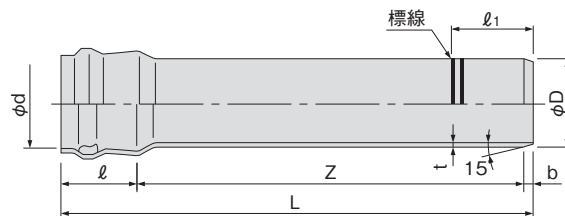

日本水道協会規格JWWA K-129品 / 日本産業規格 JIS K 6741

品番 4201 (SGR-NAV) ・ 6401 (HI ・ SGR-NAV) (VP, HI ・ VP)

単位 mm

呼び径	D	t	d	ℓ	ℓ1	b	Z	L	規格			
									参考質量(kg/本)		VP	HI・VP
40	48	4.0	48.8	100	97	8	5000	5108	4.1	4.0	●	●
50	60	4.5	60.9	110	107	8	5000	5118	5.9	5.8	○	○
75	89	5.9	90.2	120	120	11	5000	5131	11.6	11.4	○	○
100	114	7.1	115.3	130	132	13	5000	5143	18.0	17.7	○	○
125	140	7.5	141.4	135	138	14	5000	5149	23.7	23.3	▲	▲
150	165	9.6	166.6	145	152	18	5000	5163	35.7	35.1	○	○
200	216	11.5	218.0	170	180	21	5000	5191	54.0	53.1	JIS	JIS
250	267	14.2	269.3	185	199	25	5000	5210	82.0	80.3	JIS	JIS
300	318	17.0	320.7	200	219	30	5000	5230	116.8	114.4	JIS	JIS

日本産業規格 JIS K 6741

品番 4202 (SGR-NAVM) (VM)

単位 mm

呼び径	D	t	d	ℓ	ℓ1	b	Z	L	参考質量(kg/本)	規格
350	370	14.3	373.0	215	231	27	4000	4242	105.6	JIS
400	420	16.2	423.4	225	244	30	4000	4255	135.5	JIS
450	470	18.1	473.7	240	263	34	4000	4274	171.2	JIS
500	520	20.0	524.1	250	276	37	4000	4287	210.0	JIS

表中記号の見方

- ▲ 塩化ビニル管・継手協会規格品
 - メーカー規格品
 - 日本水道協会規格 JWWA K-129品
- 呼び径欄の色文字は受注生産品です。

接着受口(TS)直管

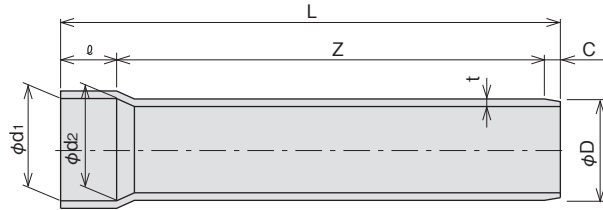

日本産業規格 JIS K 6741 品

品番 1301 (VP)

単位 mm

呼び径	D	t	Z	L(参考)	d ₁	d ₂	ℓ	C	参考質量(kg/本)	規格
75	89	5.5	4000	4069	89.6	88.3	64	5	9.0	JIS
100	114	6.6	4000	4089	114.7	113.2	84	5	14.0	JIS
125	140	7.0	4000	4109	140.9	139.1	104	5	18.4	JIS
150	165	8.9	4000	4137	166.0	163.9	132	5	27.8	JIS
200	216	10.3	4000	4210	217.9	213.9	200	10	42.9	JIS
250	267	12.7	4000	4260	269.3	264.3	250	10	66.3	JIS
300	318	15.1	4000	4310	320.7	314.7	300	10	95.2	JIS

日本産業規格 JIS K 6741 品

品番 1302 (VM)

単位 mm

呼び径	D	t	Z	L(参考)	d ₁	d ₂	ℓ	C	参考質量(kg/本)	規格
350	370	14.3	4000	4360	373.1	366.1	350	10	107.0	JIS
400	420	16.2	4000	4410	423.6	415.6	400	10	139.0	JIS
450	470	18.1	4000	4460	474.0	465.0	450	10	176.5	JIS
500	520	20.0	4000	4510	524.5	524.5	500	10	217.9	JIS

日本産業規格 JIS K 6741 品

品番 1305 (VU)

単位 mm

呼び径	D	t	Z	L(参考)	d ₁	d ₂	ℓ	C	参考質量(kg/本)	規格
75	89	2.7	4000	4069	89.6	88.3	64	5	4.7	JIS
100	114	3.1	4000	4089	114.7	113.2	84	5	7.1	JIS
125	140	4.1	4000	4109	140.9	139.1	104	5	11.3	JIS
150	165	5.1	4000	4137	166.0	163.9	132	5	16.3	JIS
200	216	6.5	4000	4210	217.9	213.9	200	10	27.8	JIS
250	267	7.8	4000	4260	269.3	264.3	250	10	41.8	JIS
300	318	9.2	4000	4310	320.7	314.7	300	10	59.3	JIS
350	370	10.5	4000	4360	373.1	366.1	350	10	79.2	JIS
400	420	11.8	4000	4410	423.6	415.6	400	10	102.3	JIS
450	470	13.2	4000	4460	474.0	465.0	450	10	129.6	JIS
500	520	14.6	4000	4510	524.5	514.5	500	10	160.5	JIS
600	630	17.8	4000	4610	635.3	623.3	600	10	244.7	JIS

浸水対策製品

コンクリートます用逆流防止弁(カンタン君)

略号 GB

品番 1690

φ350

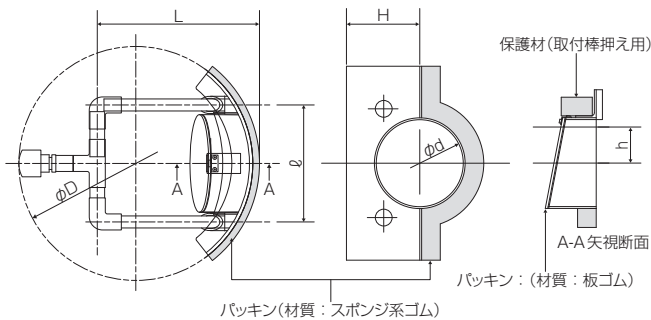
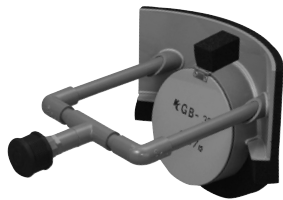

φ500

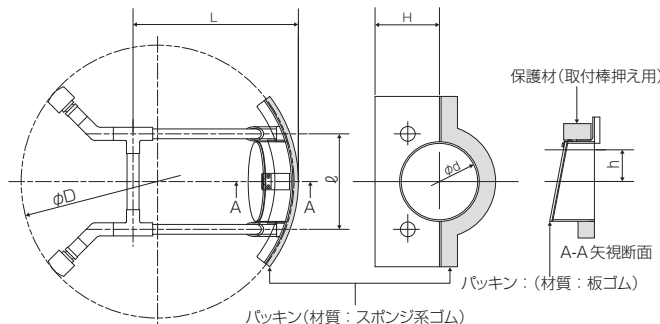
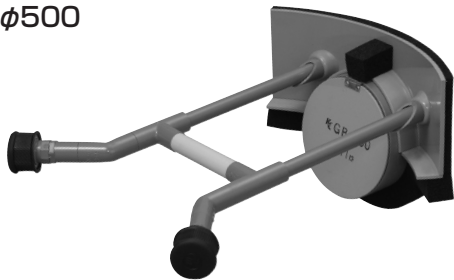

単位 mm

流入径	ます内径	L	ℓ	H	h	D	d	規格
φ100~φ150	φ350	243	175	118	50	350	138	●
	φ500	285	175	118	50	500	138	●

- 備考 1. 流入径φ150の場合は断面減少が発生します。
 2. ます用逆流防止弁は受注生産品です。
 3. カンタン君は下水道管から宅地内への浸入を防止する装置ですが、完全な止水性はありません。
 4. ご使用の際は、製品別カタログ(No.C21)の内容をご確認ください。

塩ビ製ます用逆流防止弁(カンタン君)

品番 1690

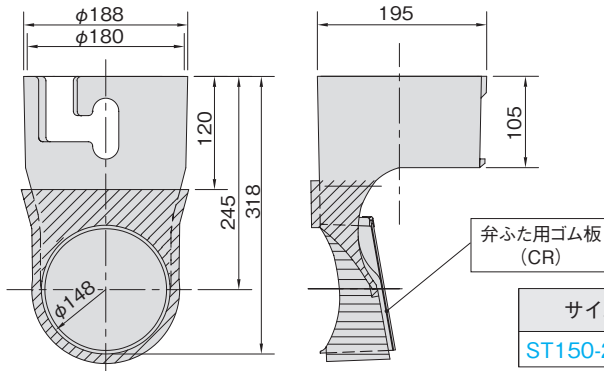
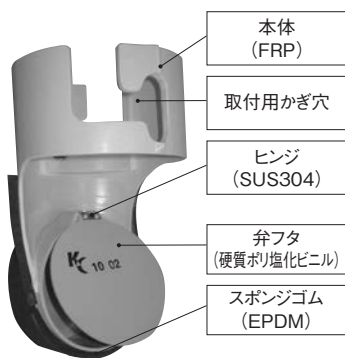

サイズ	規格
ST150-200用	●

- 備考 1. メーカー規格品です。
 2. 塩ビ製ますST(P)150-200用です。その他のますには設置できません。
 3. カンタン君は下水道管から宅地内への浸入を防止する装置ですが、完全な止水性はありません。
 4. ご使用の際は、製品別カタログ(No.C21)の内容をご確認ください。

塩ビ製ます用逆流防止弁(カンタン君)用取付工具

品番 1690

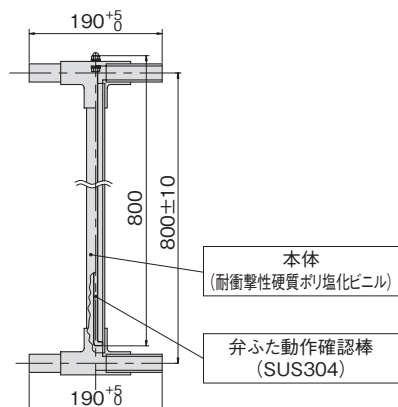

サイズ	規格
ST150-200用	●

備考 塩ビます用逆流防止弁<カンタン君>の専用取付工具です。

K-13

リブパイプ

ビニルパイプ

下水道用

リブパイプ・継手

本管用品/支管用品

日本下水道協会規格 JSWAS K-13

塩化ビニル管・継手協会規格 PRP-11

K-13
リブパイプ

リブパイプ (リブ付硬質塩化ビニル管)

(日本下水道協会規格 JSWAS K-13品)

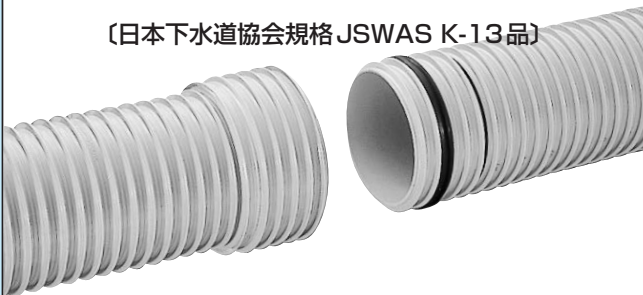

パイプの外周に環状リブ構造を設けて、管厚を増やすことなく扁平強度を大幅にアップ。信頼性の高いゴム輪接合方式で漏水や地下水浸入の心配もありません。深埋設や車道下での浅埋設、さらには碎石基礎での埋設などの過酷な埋設条件を克服します。

多彩な製品群でオールリブ本管ラインを実現。

リブパイプは浅層埋設への適応性も高い工事コスト縮減型管材として、また地盤液状化対策に有効な砕石基礎工法に適用する管材として、近年そのニーズが高まっています。とりわけクボタケミックスでは、スピーディーな施工を実現する豊富な品揃えで、本管管路のオールリブ構造化を実現。塩ビ管の優れた特性を活かし、下水道管路の高機能化に貢献いたします。

K-13
リブパイプ

本管用品

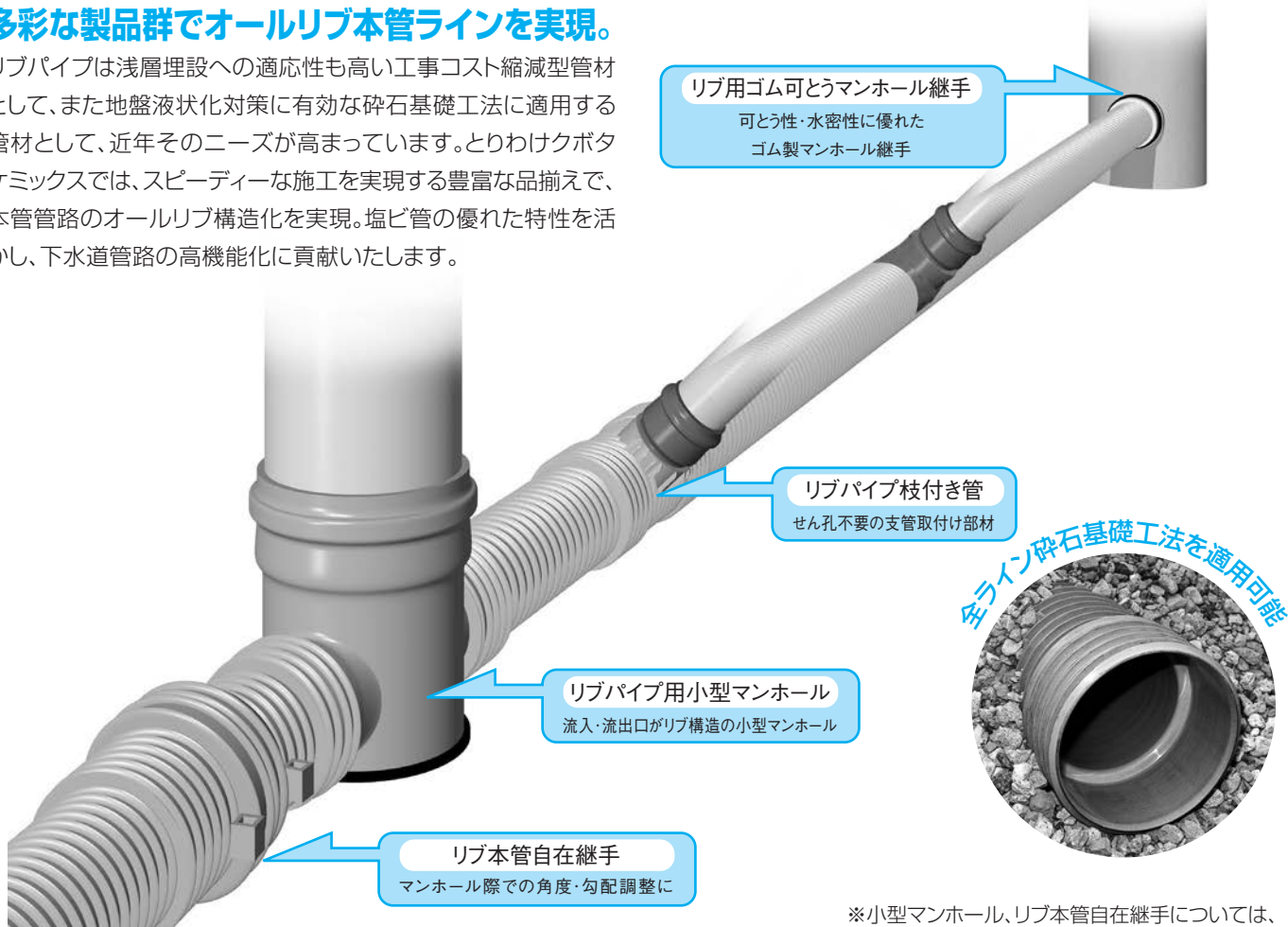

リブ用ゴム可とうマンホール継手
可とう性・水密性に優れた
ゴム製マンホール継手

リブパイプ枝付き管
せん孔不要の支管取付け部材

リブパイプ用小型マンホール
流入・流出口がリブ構造の小型マンホール

リブ本管自在継手
マンホール際での角度・勾配調整に

全ライン砕石基礎工法を適用可能

※小型マンホール、リブ本管自在継手については、P2-5~2-10を参照してください。

砕石基礎工法で地盤液状化時の管路浮上を防止

透水性のよい砕石基礎は、砂層地盤における地盤液状化対策に有効です。さらに砕石基礎を使用することで、湧水の多い(地下水位の高い)地域での施工性を向上させることができます。※砕石の種類によっては、液状化対策や湧水の多い地域での施工性向上に効果がない場合があるため、ご注意ください。

地盤液状化のメカニズムと KCリブパイプによる 耐震対策について

地盤液状化とは、地下水位の高い砂層地盤が地震により振動や衝撃を受け、その地盤が砂部と水部に分離(砂の浮遊状態)したときに起こる現象です。この現象が発生すると砂の間隙水圧により、埋設管路は地上に向けて大きく蛇行し、ときには離脱や破損を引起こして管路機能に甚大なダメージを与えます。しかし透水性のよい砕石基礎を適用することで、過剰な間隙水圧は低減され管路の浮上を抑止することができます。KCリブパイプは、これまで硬質塩ビ管では認められていなかったこの砕石基礎(C-40レベル)を適用することが可能なパイプです。

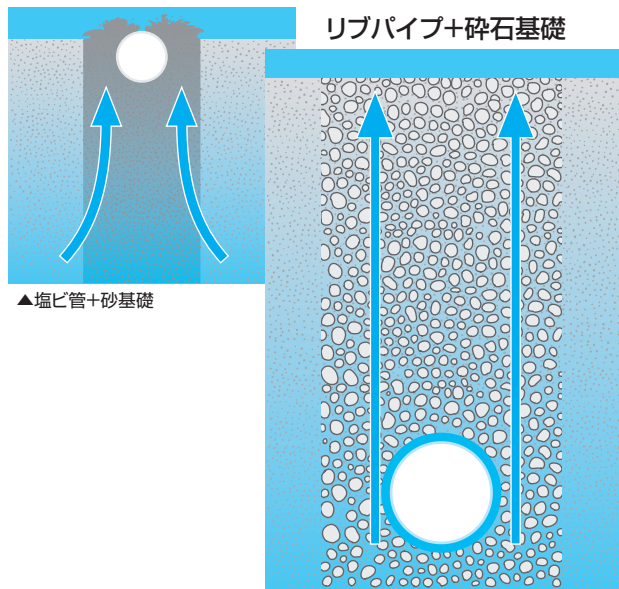

管材特性

優れた偏平強度で浅・深埋設に対応

リップパイプの偏平強度はVU管の約1.5~2倍。環状リップ構造ならではの優れた偏平強度で、深埋設に対応。また、浅層埋設時の信頼性を大幅に向上させました。

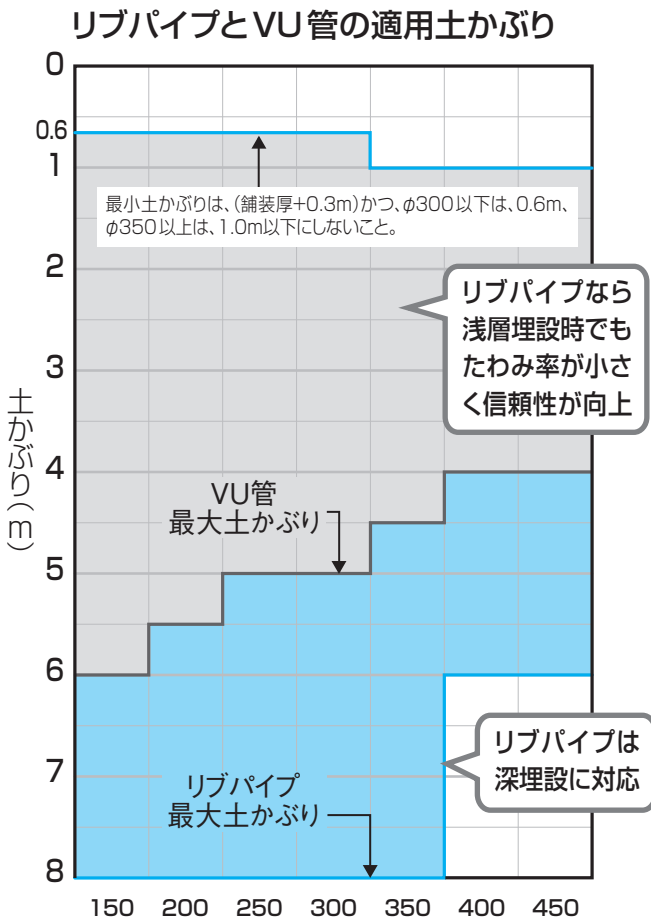

- 埋設条件**
1. 砂基礎
 2. 土の単位体積重量 $\gamma = 18 \text{ kN/m}^3$
 3. 活荷重：T-25 荷重
- ※計算式は日本下水道協会規格 K-1, K-13 に準拠
※土かぶりは 50cm 単位で計算

優れた耐食性

耐食性に優れた硬質塩化ビニル製ですので、酸性土壌や下水中の酸やアルカリに対しても影響を受けません。



軽量で取扱いやすい

リップパイプの質量はVU管の約3分の2と軽量ですので、人力での運搬や取扱いが容易です。また重機などの使用も最小限に抑えることができ、土工費の低減にも貢献します。

質量比較

管種 呼び径	リップパイプ (PRP) JSWAS K-13 規格品		ゴム輪受口片受け直管 (SRA) JSWAS K-1 規格品	
	kg/m	kg/本	kg/m	kg/本
150	3.00	12.4	3.94	16.3
200	4.35	18.2	6.57	27.4
250	6.38	27.0	9.76	40.9
300	9.02	38.0	13.70	57.7
350	12.03	51.2	18.05	77.1
400	13.86	59.0	23.06	98.7
450	17.36	74.0	28.88	124.0



水密性に優れたゴム輪接合方式

特殊形状ゴム輪による接合で、汚水漏れや地下水の浸入を防止します。

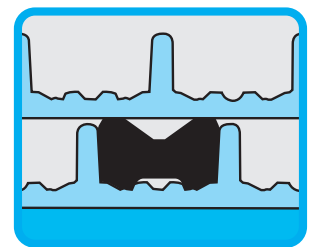

管内面はつねに滑らか

管内面の摩擦係数は小さく、汚水の流れは常にスムーズです。流量の経年変化がほとんどなく、長期にわたり優れた掃流性を維持します (粗度係数：0.010)。

本管用品

本管部共通寸法

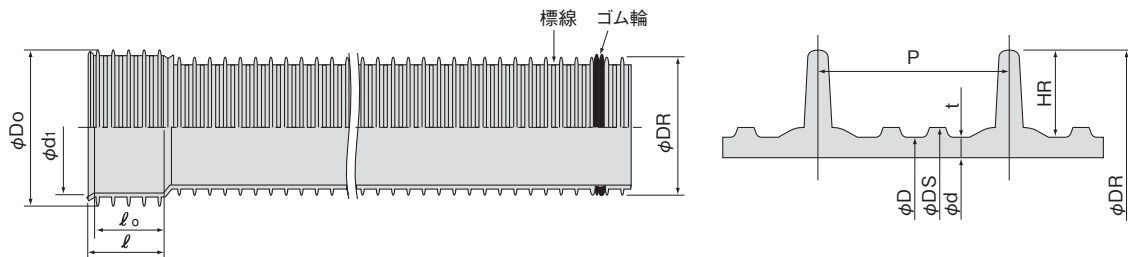

単位 mm

呼び径	直管部および接合部							受口寸法			
	外径 D	シール部外径 DS	近似内径 d	厚さ t	リブ間隔 P	リブ高さ HR	リブ外径 DR	D ₀	d ₁ (最小)	ℓ ₀ (最小)	ℓ
150	155.5	157.5	150	2.4 ^{+0.8} ₋₀	19.1	7.7	171.0	193	171.7	90	110
200	205.5	207.7	200	2.4 ^{+0.8} ₋₀	25.4	11.6	228.8	259	229.7	100	120
250	256.1	258.5	250	2.7 ^{+0.8} ₋₀	30.5	15.0	286.2	324	287.3	115	140
300	307.1	309.7	300	3.0 ^{+1.2} ₋₀	38.1	18.2	343.6	389	344.9	135	170
350	357.4	360.2	350	3.1 ^{+1.2} ₋₀	38.1	21.6	400.6	453	402.1	135	170
400	407.6	411.0	400	3.3 ^{+1.4} ₋₀	38.1	20.4	448.4	499	450.2	135	170
450	457.8	461.8	450	3.5 ^{+1.4} ₋₀	38.1	22.1	502.0	557	504.0	135	170



注意

1. 標線位置は、呼び径 150 の場合は管端より第 6 番目と第 7 番目のリブの間、呼び径 200 以上の場合は第 5 番目と第 6 番目のリブの間です。
2. ゴム輪は、管端より第 2 番目と第 3 番目のリブの間に装着してください。その際、リブ部に欠けなどの破損がないことを必ず確認してください。

リブ片受け直管

略号 **PRP**

品番 **5105**

片受け直管

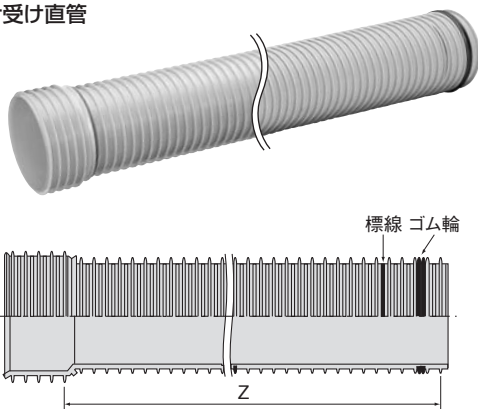

単位 mm

呼び径	Z	規格
150	4000	K-13
200		K-13
250		K-13
300		K-13
350		K-13
400		K-13
450		K-13

リブ両受け直管

略号 **WPRP**

品番 **5115**

両受け直管

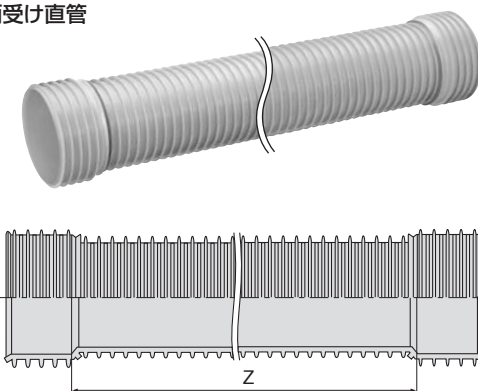

単位 mm

呼び径	Z	規格
150	3800	K-13
200		K-13
250		K-13
300	3750	K-13
350		K-13
400		K-13
450		K-13

リブバンド

リブバンド(集落排水・公共下水道用)

略号 **RB-PRP-A**

品番 5518

マンホール数の削減によるコスト縮減に効果を発揮します。

社団法人 地域資源循環技術センター
(JARUS 旧日本農業集落排水協会)
新技術情報シリーズ(管路施設-3)対応

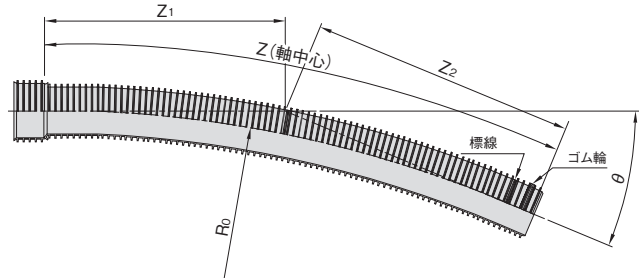
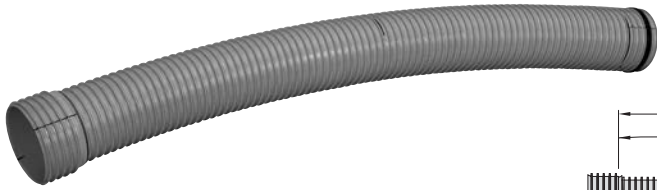

単位 mm

呼び径	$\theta=5^\circ$				$\theta=10^\circ$				$\theta=11\frac{1}{4}^\circ$				$\theta=22\frac{1}{2}^\circ$				規格
	Z ₁	Z ₂	Z	R ₀ /R(m)	Z ₁	Z ₂	Z	R ₀ /R(m)	Z ₁	Z ₂	Z	R ₀ /R(m)	Z ₁	Z ₂	Z	R ₀ /R(m)	
150	487	561	1045	10/12	925	1174	2095	10/12	-	-	-	-	1045	1140	2160	5/5.5	●
200									●								
250									●								
300	497	638	1135	10/13	935	1338	2270	10/13	552	727	1275	5/6.5	-	-	-	-	●

備考 R₀: 製作曲率半径 R: 設計曲率半径を示します。

リブバンド(RB-PRP-A)によるマンホールの削減例

■従来の配管例

これまで、下水道管路は直管を基本とし、
カーブ等の変化点にはマンホールが設置されていました。

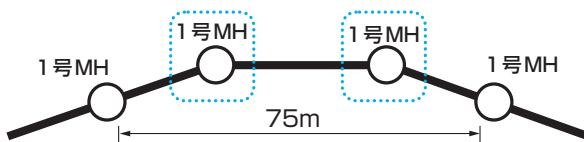

■リブバンドを用いたときの配管例

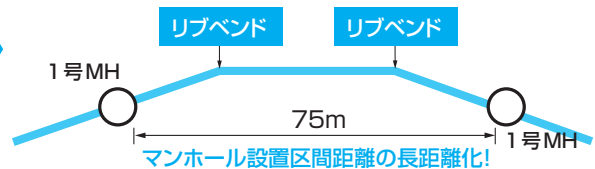

狭所地用リブバンド(公共下水道用)

略号 **RB-PRP-H**

品番 5523

小型マンホール等の設置が困難な場所に使用します。

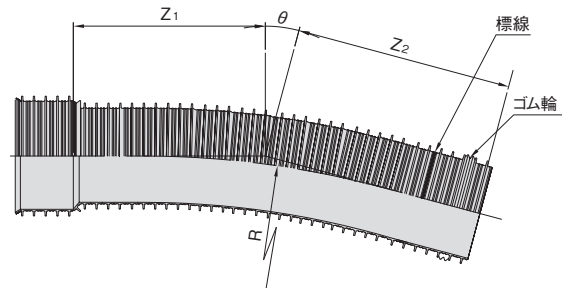
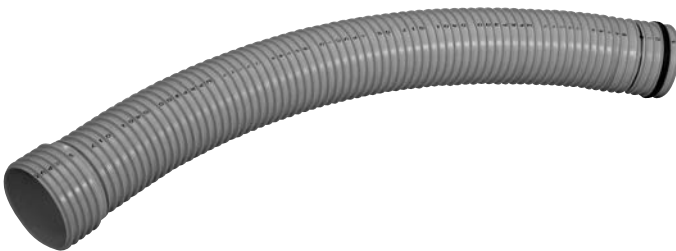

単位 mm

呼び径	$\theta=5\frac{5}{8}^\circ$		$\theta=11\frac{1}{4}^\circ$		$\theta=15^\circ$		$\theta=22\frac{1}{2}^\circ$		$\theta=30^\circ$		$\theta=45^\circ$		R	規格
	Z ₁	Z ₂	Z ₁	Z ₂	Z ₁	Z ₂	Z ₁	Z ₂	Z ₁	Z ₂	Z ₁	Z ₂		
150	225	275	300	350	350	400	450	500	550	600	770	820	1500	●
200	250	315	345	410	415	480	550	615	685	750	980	1045	2000	●
250	275	365	395	485	480	570	645	735	820	910	1185	1275	2500	●
300	295	420	445	565	545	665	745	865	955	1075	1395	1515	3000	●

マンホール継手

リブ上流用マンホール継手

略号 **MR-PRP**

品番 **5902**

上流用マンホール継手

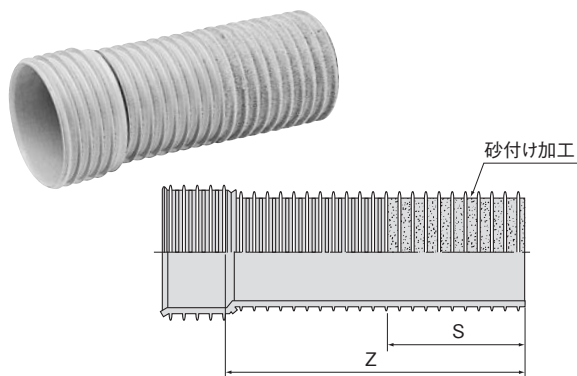

呼び径	Z	S	規格
150	500	250	K-13
200			K-13
250			K-13
300			K-13
350			K-13
400			K-13
450			K-13

単位 mm

リブ下流用マンホール継手

略号 **MSA-PRP**

品番 **5903**

下流用マンホール継手

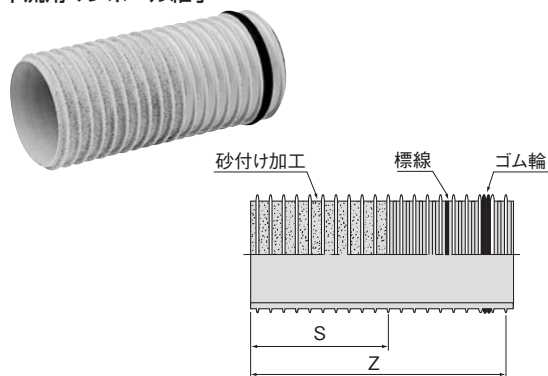

呼び径	Z	S	規格
150	500	250	K-13
200			K-13
250			K-13
300			K-13
350			K-13
400			K-13
450			K-13

単位 mm

リブくura型マンホール継手

略号 **MRK-PRP**

品番 **5905**

くura型マンホール継手

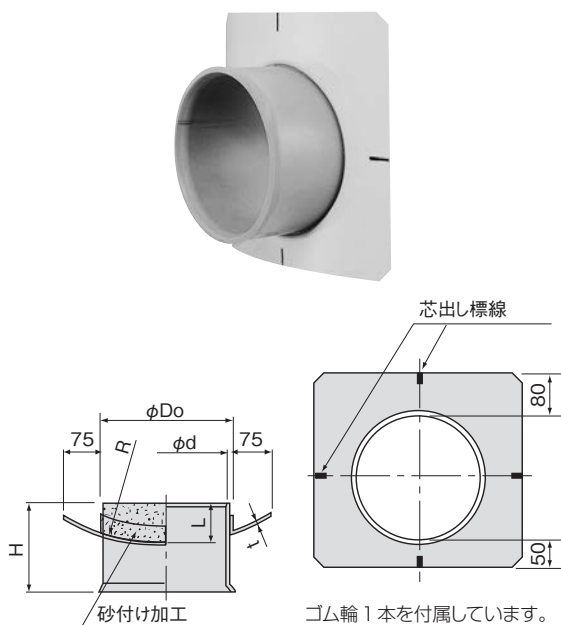

呼び径	d	Do	t	L	H	R	マンホール型	規格		
150-900	171.1	200	6	75	175	450	0号 (壁厚75mm)用	K-13		
200-900	229.7	260			183			K-13		
250-900	287.3	325			201			K-13		
150-1050	171.7	200			175	525	700	1号 (壁厚75mm)用	K-13	
200-1050	229.7	260			183				K-13	
250-1050	287.3	325			201				K-13	
300-1050	344.9	385			224				K-13	
350-1050	402.1	440			229				K-13	
400-1050	450.2	505			265				●	
450-1050	504.0	565		295	●					
150-1400	171.1	200		100	75	200	2号 (壁厚100mm)用	K-13		
200-1400	229.7	260				208		K-13		
250-1400	287.3	325				226		K-13		
300-1400	344.9	385				249		K-13		
350-1400	402.1	440				254		K-13		
400-1400	450.2	505				290		K-13		
450-1400	504.0	565				295		K-13		
150-F	171.1	200				75		-	175	角形マンホール (壁厚75mm)用
200-F	229.7	260	183						K-13	
250-F	287.3	325	201	K-13						
300-F	344.9	385	224	K-13						
350-F	402.1	440	229	K-13						
400-F	450.2	505	265	●						
450-F	504.0	565	295	●						

単位 mm

副管用品

副管が必要な箇所とは

マンホールにおいて流入側と流出側の管底段差が60cm以上あるとき、副管を取付けなければなりません。副管はマンホールの外側に取付け、さらに防護コンクリートを打設して保護・固定します。

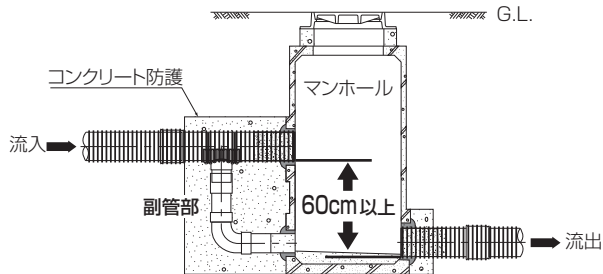

施工例

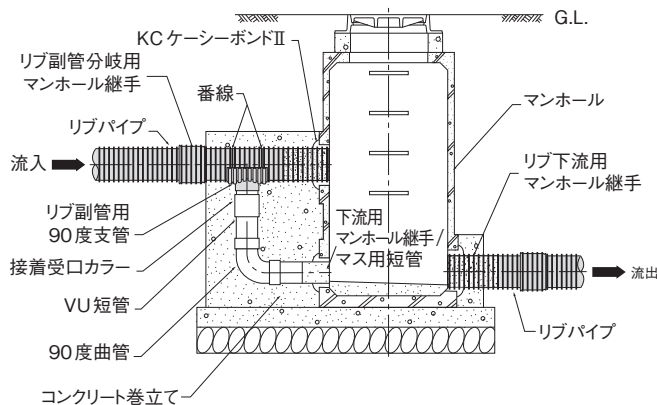

リブ副管分岐用マンホール継手

略号 MRL-PRP

品番 5904

副管分岐用マンホール継手

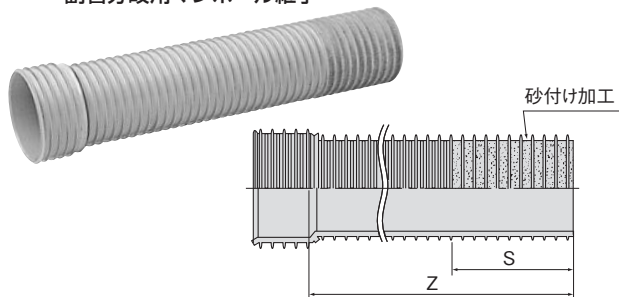

単位 mm			
呼び径	Z	S	規格
150	1000	250	K-13
200			K-13
250			K-13
300			K-13
350			K-13
400			K-13
450			K-13

- 注意**
- マンホールのせん孔径は、VU管より1サイズ大きくなります。
 - 副管用支管は、リブ副管用90度支管(VS-PRP)を使用してください。

リブ副管用90度支管

略号 VS-PRP

品番 5512

副管用90度支管

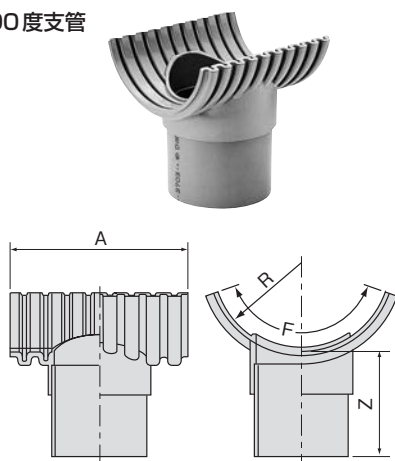

単位 mm					
呼び径	Z	A	F	R	規格
150-100	124	200	245	79	K-13
200-100	124	210	260	104	●
	125	260	275	104	K-13
	150	260	286	104	K-13
250-125	146	258	286	129	K-13
	150	258	320	129	K-13
	200	201	317	129	K-13
300-150	170	320	305	155	K-13
	200	320	327	155	K-13
350-150	173	320	290	180	K-13
	200	208	320	180	K-13
400-200	211	320	320	205	K-13
450-200	214	320	320	230	K-13

- 注意**
- リブパイプへの取付けは、KC ケーシーボンドIIで行ってください。
KC ケーシーボンドII以外の接合剤を使用されますと浸入水発生の恐れがあります。

K-13 リブパイプ 副管用品

リップ内副管継手(十字型)

略号 MRL-UC-PRP

品番 5993

単位 mm

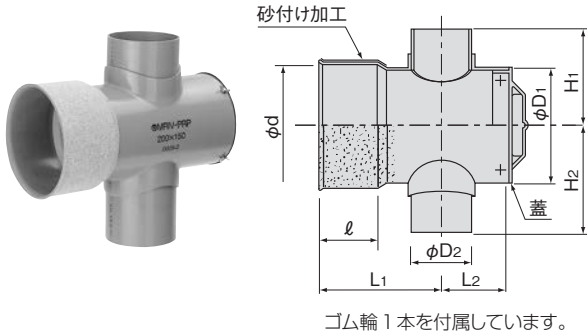

ゴム輪 1本を付属しています。

呼び径	D ₁	D ₂	d	ℓ	L ₁	L ₂	H ₁	H ₂	規格
150-100	165	114	172.1	110	267	147	183	213	K-13
150	165	165	172.1	110	293	173	183	233	●
200-150	216	165	230.1	120	303	173	208	258	K-13
250-150	267	165	287.8	140	323	173	234	284	K-13
200	267	216	287.8	140	348	198	234	324	K-13
300-150	318	165	345.5	170	353	173	259	309	K-13
200	318	216	345.5	170	378	198	259	349	K-13
250	318	267	345.5	170	404	224	259	361	●
350-150	370	165	402.8	170	356	173	285	335	◎
200	370	216	402.8	170	406	198	285	375	◎
250	370	267	402.8	170	458	224	285	387	●
300	370	318	402.8	170	508	249	285	412	●

備考 ※印の分岐部は塩ビ溶接+FRP補強を実施しています。

貼付型内副管継手<スマートクロス>

略号 MRL-UCI

品番 5996

軽くて施工性に優れ、後付け施工も容易です。

※写真は副管 150 の写真です。

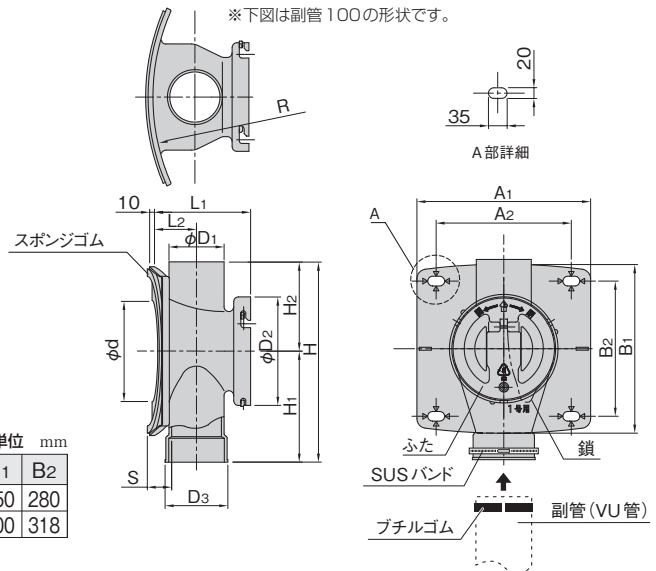

副管径	d	D ₁	D ₂	D ₃	S	L ₁	L ₂	H ₁	H ₂	H	A ₁	A ₂	B ₁	B ₂
100	210	114	225	127	50	199	87	230	185	415	360	280	350	280
150	318	165	280	178	58	287	130	300	210	510	400	318	500	318

備考 1. 付属品リスト<マンホール内壁への貼り付け用部材リスト>

品名	寸法	数量	材質
全ねじボルト	M10×50mm	4	SUS304
ナット	M10	4	
大形角座金	M10(φ11mm内径×40mm角×2mm厚)	4	
グリップアンカー	M10×30mm	4	

※副管取り付け用として、ブチルゴム及びSUSバンドを付属します。

- グリップアンカーの取付け下穴は 14.5mm です。
- マンホール取付け面の R 寸法は、マンホールの種類(0号、1号、2号)毎に合わせていますが、その他の寸法は同一です。
- 本体はポリエチレン製です。
- 副管 (VU管) は付属しておりません。

副管径	本管	マンホール			規格
		0号(内径750mm)	1号(内径900mm)	2号(内径1200mm)	
100	PRP150以下	-	○	-	●
	SRA(VU)150以下		(R=443)		
	HP150以下				
150	PRP200以下	○ (R=368)	○	○ (R=593)	●
	SRA(VU)250以下		(R=443)		
	HP200以下				

備考 表中の青色文字・記号は受注生産品です。

施工例

リップ内副管継手(十字型)の場合

内副管継手は十字の一体型形状をしており、副管部のせん孔や90度支管取付けなどの分岐部施工が不要です。

副管部分がマンホール内にあるため、防護コンクリートの打設は不要です。

副管内の維持管理が容易に行えます。

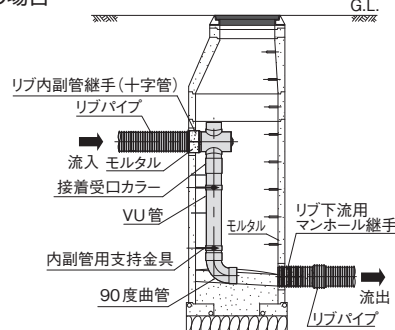

貼付型内副管継手<スマートクロス>の場合

軽量で取り扱いが容易な上、接合剤を無しでボルトナットで固定できます。

幅広い管種に対応でき、傾斜地(急勾配)でも対応可能です。

省スペース設計なので、マンホール内が広く使えます。

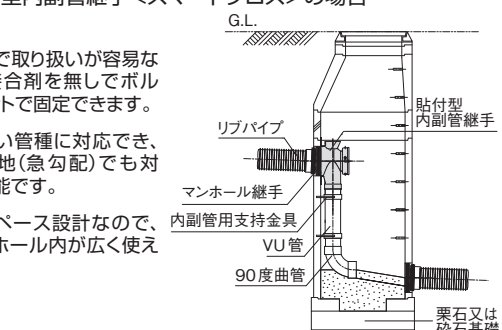

支管用品

リブ90度自在支管

略号 **90SVRF-PRP**

品番 **5912(5913)**

単位 mm

90度自在支管

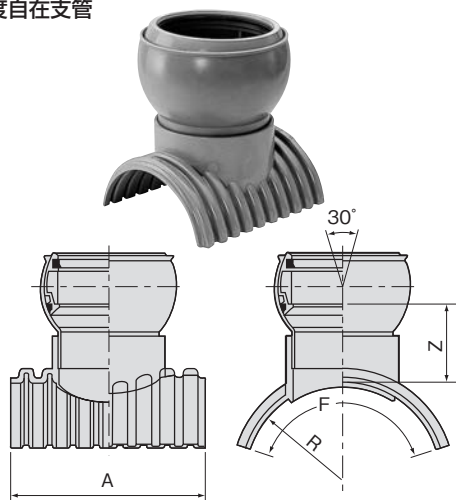

呼び径	Z	A	F	R	規格
150-100	77	200	245	79	K-13
200-100	80	210	260	104	K-13
125	86	260	275	104	K-13
※150	104	260	286	104	K-13
250-100	83	195	275	129	K-13
125	89	258	286	129	K-13
150	107	258	320	129	K-13
200	143	317	342	129	K-13
300-100	86	245	260	155	K-13
150	111	320	305	155	K-13
200	146	320	327	155	K-13
350-100	90	245	260	180	K-13
150	114	320	290	180	K-13
200	150	320	320	180	K-13
400-100	89	320	320	205	K-13
150	113	320	320	205	K-13
200	148	320	320	205	K-13
450-100	90	320	320	230	K-13
150	114	320	320	230	K-13
200	150	320	320	230	K-13

備考 1. 受口寸法は、自在受口共通寸法を参照してください。

2. ※呼び径200-150は射出成形品で、品番は5913です。

注意 リブパイプへの取付けは、KCケーシーボンドIIで行ってください。
KCケーシーボンドII以外の接合剤を使用されますと浸入水発生の恐れがあります。

リブ60度自在支管

略号 **60SVRF-PRP**

品番 **5912**

単位 mm

60度自在支管

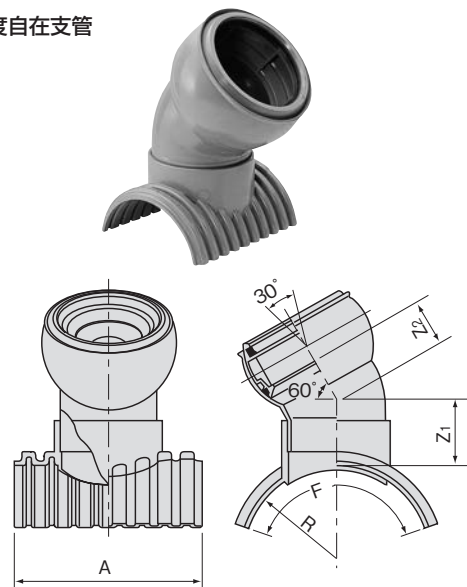

呼び径	Z1	Z2	A	F	R	規格
150-100	68	50	200	245	79	K-13
200-100	72	50	210	260	104	K-13
125	101	56	260	275	104	K-13
150	84	77	260	286	104	K-13
250-100	75	50	195	275	129	K-13
125	101	56	258	286	129	K-13
150	87	77	258	320	129	K-13
200	146	101	317	342	129	K-13
300-100	79	50	245	260	155	K-13
150	91	77	320	305	155	K-13
200	149	101	320	327	155	K-13
350-100	82	50	245	260	180	K-13
150	94	77	320	290	180	K-13
200	153	101	320	320	180	K-13
400-100	81	50	320	320	205	K-13
150	93	77	320	320	205	K-13
200	151	101	320	320	205	K-13
450-100	82	50	320	320	230	K-13
150	94	77	320	320	230	K-13
200	153	101	320	320	230	K-13

備考 受口寸法は、自在受口共通寸法を参照してください。

注意 リブパイプへの取付けは、KCケーシーボンドIIで行ってください。
KCケーシーボンドII以外の接合剤を使用されますと浸入水発生の恐れがあります。

リブ45度自在支管

略号 **45SVRF-PRP**

品番 **5912**

単位 mm

45度自在支管

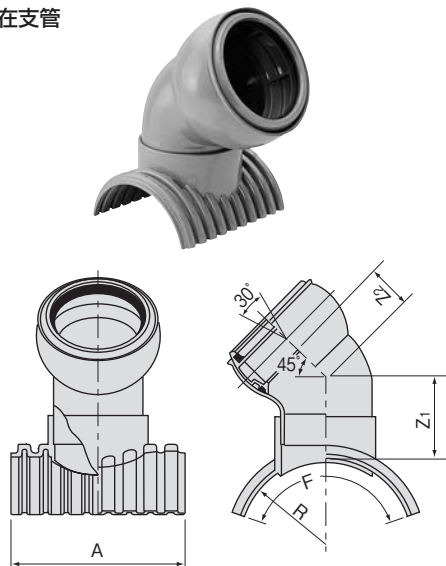

呼び径	Z1	Z2	A	F	R	規格
150-100	74	55	200	245	79	K-13
200-100	78	55	210	260	104	K-13
125	92	66	260	275	104	K-13
150	105	83	260	286	104	K-13
250-100	81	55	195	275	129	K-13
125	95	66	258	286	129	K-13
150	108	83	258	320	129	K-13
200	130	108	317	342	129	K-13
300-100	85	55	245	260	155	K-13
150	112	83	320	305	155	K-13
200	133	108	320	327	155	K-13
350-100	88	55	245	260	180	K-13
150	115	83	320	290	180	K-13
200	137	108	320	320	180	K-13
400-100	87	55	320	320	205	K-13
150	114	83	320	320	205	K-13
200	135	108	320	320	205	K-13
450-100	88	55	320	320	230	K-13
150	115	83	320	320	230	K-13
200	137	108	320	320	230	K-13

備考 受口寸法は、自在受口共通寸法を参照してください。

注意 リブパイプへの取付けは、KCケーシーボンドIIで行ってください。
KCケーシーボンドII以外の接合剤を使用されますと浸入水発生の恐れがあります。

K-13
リブパイプ
支管用品

リップ90度支管

略号 90SVR-PRP

品番 5511

90度支管

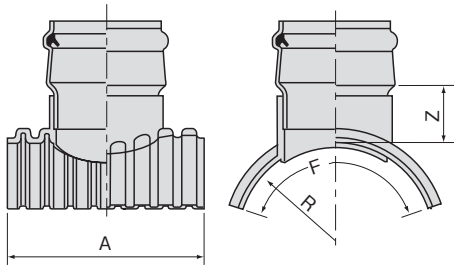

単位 mm

呼び径	Z	A	F	R	規格
150-100	73	200	245	79	K-13
200-100	73	210	260	104	K-13
125	73	260	275	104	K-13
150	78	260	286	104	K-13
250-100	76	195	275	129	K-13
125	76	258	286	129	K-13
150	81	258	320	129	K-13
200	96	317	342	129	K-13
300-100	80	245	260	155	K-13
150	85	320	305	155	K-13
200	100	320	327	155	K-13
350-100	83	245	260	180	K-13
150	83	320	290	180	K-13
200	103	320	320	180	K-13
400-100	82	320	320	205	K-13
150	87	320	320	205	K-13
200	102	320	320	205	K-13
450-100	83	320	320	230	K-13
150	88	320	320	230	K-13
200	103	320	320	230	K-13

備考 受口寸法は、取付け管ゴム輪受口共通寸法を参照してください。

注意 リブパイプ本管への取付けは、KCケーシーボンドIIで行ってください。
KCケーシーボンドII以外の接合剤を使用されますと浸入水発生の恐れがあります。

リップゴム可とう支管

略号 SVF-PRP

品番 5511

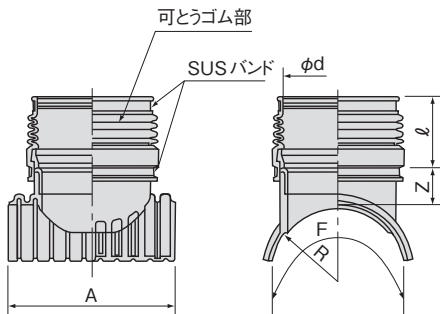

単位 mm

呼び径	Z	A	F	d	ℓ	R	規格
150-100	50	200	245	115.6	95	79	◎
200-100	55	210	260	115.6	95	104	◎
150	55	260	286	167	109	104	◎
250-100	57	195	275	115.6	95	129	◎
150	60	258	320	167	109	129	◎
300-100	60	245	260	115.6	95	155	◎
150	60	320	305	167	109	155	◎
350-100	65	245	260	115.6	95	180	◎
150	65	320	290	167	109	180	◎
400-100	65	320	320	115.6	95	205	◎
150	65	320	320	167	109	205	◎
450-100	65	320	320	115.6	95	230	◎
150	65	320	320	167	109	230	◎

注意 1. 可とうゴム部での曲げ配管は行わないでください。
2. リブパイプ本管への取付けは、KCケーシーボンドIIで行ってください。
KCケーシーボンドII以外の接合剤を使用されますと浸入水発生の恐れがあります。

枝付き管 湧水地盤推奨製品

両受け接続方式

枝付き管は両受け方式となっていますので、位置決めのもと、パイプを切断して、枝付き管を挟み込むだけで施工できます。端材が出ないため、経済的です。また、取付け管への分岐にせん孔、接合剤を必要としません。

注意 差し口が挿入不足となりますと、接合部に隙間が生じます。接合後は分岐側から隙間のないことを確認してください。

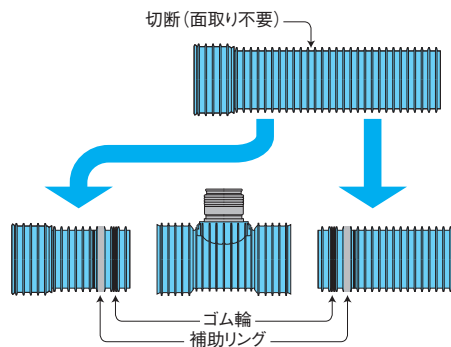

リブゴム可とう枝付き管

略号 **TF-PRP**

品番 **3997**

単位 mm

呼び径	Z ₁	Z ₂	ℓ	d	ℓ ₁	L	規格
150-100	250	57	110	115.6	95	470	◎
150	250	63	110	167	109	470	●
200-100	250	57	121	115.6	95	492	◎
150	250	58	121	167	109	492	◎

注意 可とうゴム部での曲げ配管は行わないでください。

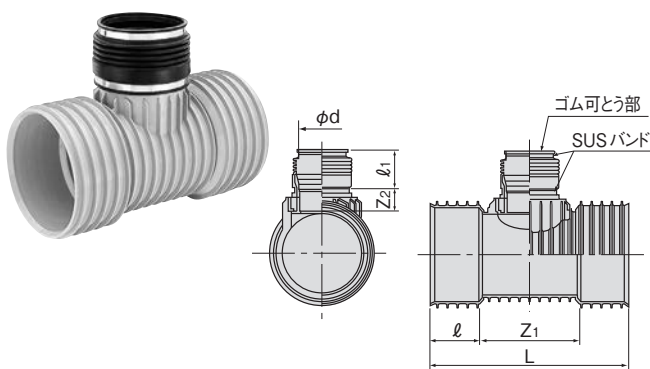

ゴム輪と補助リング各2本を付属しています。

リブ90度枝付き管

略号 **TR-PRP**

品番 **3997**

単位 mm

呼び径	Z ₁	Z ₂	ℓ	L	規格
150-100	250	58	110	470	K-13
125	250	58	110	470	K-13
150	250	58	110	470	●
200-100	250	58	121	492	K-13
125	250	58	121	492	K-13
150	250	63	121	492	K-13

備考 取付け管側受口寸法は、取付け管ゴム輪受口共通寸法を参照してください。

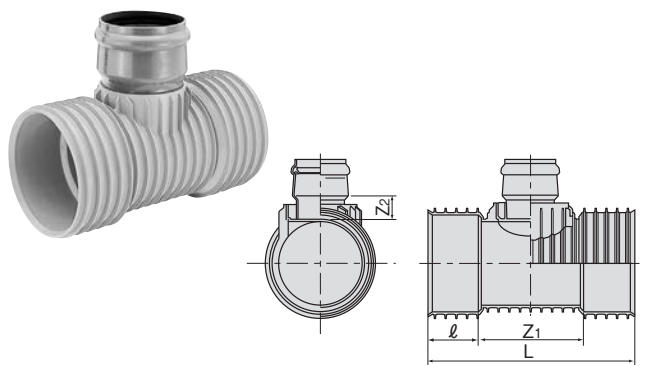

ゴム輪と補助リング各2本を付属しています。

リブ90度自在枝付き管

略号 **TRF-PRP**

品番 **3997**

単位 mm

呼び径	Z ₁	Z ₂	ℓ	L	規格
150-100	250	65	110	470	K-13
125	250	71	110	470	K-13
150	250	94	110	470	●
200-100	250	65	121	492	K-13
125	250	71	121	492	K-13
150	250	89	121	492	K-13

備考 取付け管側受口寸法は、自在受口共通寸法を参照してください。

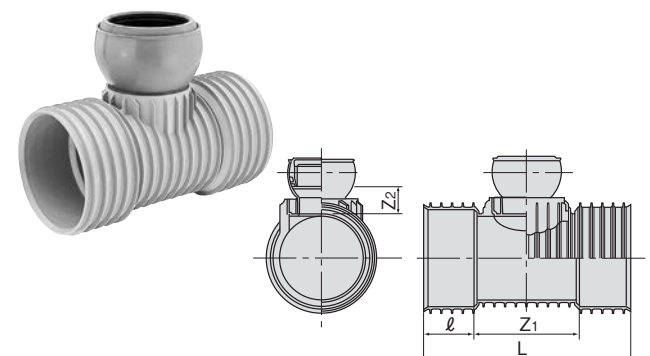

ゴム輪と補助リング各2本を付属しています。

クイックブランチ(ゴムシール型支管)

メカニカルロック方式

接着剤や接合剤を使用しないメカニカル接合なので、雨天時や湧水の多い現場でも施工可能。取付完了後はすぐに埋戻し可能で、工期短縮に貢献します。また、リップパイプ専用のゴムパッキンによって優れた水密性を発揮します。

1 せん孔位置にセット

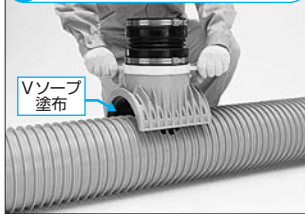

クイックブランチをせん孔位置に合わせてセットします。

●必ずゴムパッキンの溝にもVソープを塗布します。

※本体やハンドルにVソープが多量に付着した場合は速やかにふき取ってください。

2 固定ツメを広げる

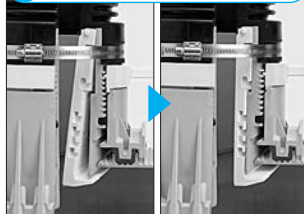

内部にある固定ツメを引き上げながら両側に広げます。

3 ハンドル回転



封印シールをはがし、ハンドルを時計回りに回転(約3回半)させます。

△注意

取付け用孔は必ずリップとリップの中心をセンターとして穿孔してください。取付け用孔が横にずれるとゴムパッキンの溝にリップ山が入りません。

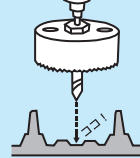

リップゴム可とうクイックブランチ

略号 90SVF-PRP-L

品番 5511

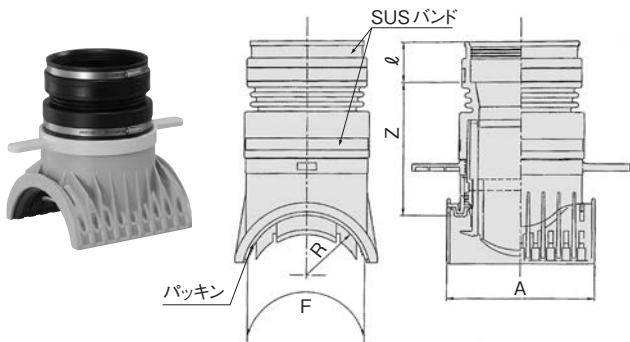

単位 mm

呼び径	Z	A	F	ℓ	R	規格
150-100	190	189	199	50	78	◎
200-100	201	196	196	50	103	◎
150	195	248	254	50	103	◎

備考 1. Z寸法は、施工完了時の寸法を示します。
2. 埋設深さ4m以下でご使用ください。

△注意 可とうゴム部での曲げ配管は行わないでください。

リップ90度クイックブランチ

略号 90SVR-PRP-L

品番 5511

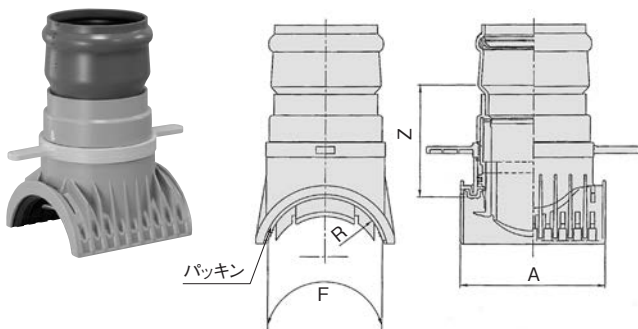

単位 mm

呼び径	Z	A	F	R	規格
150-100	215	189	199	78	◎
200-100	226	196	196	103	◎
150	227	248	254	103	◎

備考 1. Z寸法は、施工完了時の寸法を示します。
2. 埋設深さ4m以下でご使用ください。
3. 曲げ角度±5°を越える無理曲げ配管は行わないでください。

リップ90度自在クイックブランチ

略号 90SVRF-PRP-L

品番 5912

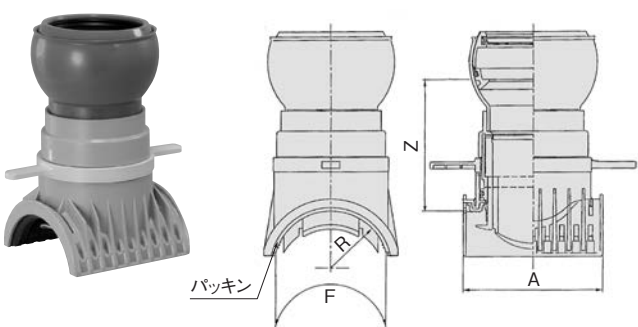

単位 mm

呼び径	Z	A	F	R	規格
150-100	225	189	199	78	◎
200-100	236	196	196	103	◎
150	257	248	254	103	◎

備考 1. Z寸法は、施工完了時の寸法を示します。
2. 埋設深さ4m以下でご使用ください。
3. 曲げ角度±15°を越える無理曲げ配管は行わないでください。

変換継手

VU-RR 受口-リブ差し口変換継手

略号 **RR-PRP**

品番 **5514**

VU-RR 受口-リブ差し口変換継手

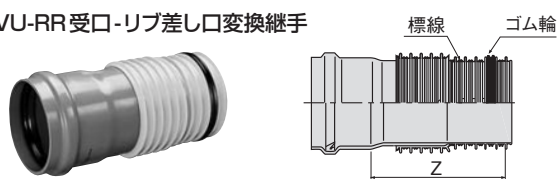

			単位 mm
呼び径	Z	規格	
150	275	K-13	
200	335	K-13	
250	395	K-13	
300	475	K-13	
350	485	K-13	
400	620	K-13	
450	630	K-13	

備考 受口寸法は、本管ゴム輪受口共通寸法を参照してください。

リブ受口-VU 差し口変換継手 I 型

略号 **PRP-VU-I**

品番 **5514**

リブ受口-VU 差し口変換継手 I 型

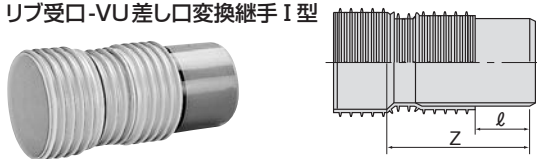

				単位 mm
呼び径	Z	ℓ	規格	
150	490	250	K-13	
200	530	250	K-13	
250	590	250	K-13	
300	660	250	K-13	
350	670	250	K-13	
400	760	260	K-13	
450	790	285	K-13	

リブ受口-VU 差し口変換継手 II 型

略号 **PRP-VU-II**

品番 **5902**

リブ受口-VU 差し口変換継手 II 型

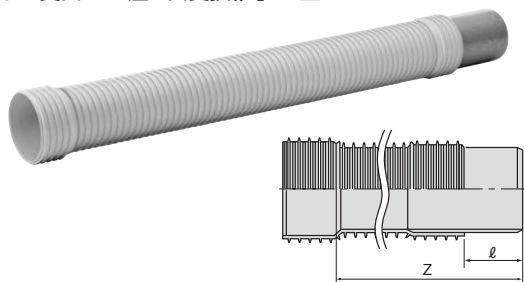

可とうマンホール継手とリブパイプ差し口の変換継手

				単位 mm
呼び径	Z	ℓ	規格	
150	2000	250	K-13	
200			K-13	
250			K-13	
300			K-13	
350			K-13	
400			K-13	
450			K-13	

VU 差し口-リブ差し口変換継手

品番 **5903**

VU 差し口-リブ差し口変換継手

略号 **VU-PRP**

ロングタイプ

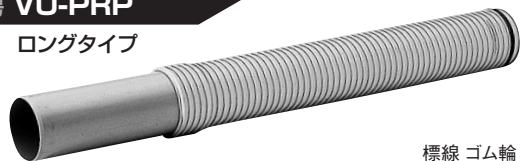

略号 **VU-PRP-S**

ショートタイプ

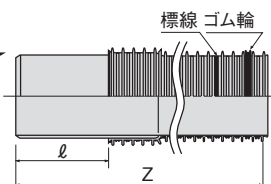

可とうマンホール継手とリブパイプ受口の変換継手

					単位 mm
呼び径	Z		ℓ		規格
	ロングタイプ	ショートタイプ			
150	2000	K-13	710	●	500
200		K-13	745	●	
250		K-13	795	●	
300		K-13	885	●	
350		K-13	885	●	
400		K-13	—	—	
450		K-13	—	—	

リブ差し口・VU-RR 受口異径継手

略号 **IHR-PRP-RR**

品番 **1600**

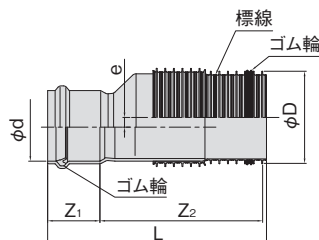

								単位 mm
呼び径	Z ₁	Z ₂	L	e	d	D	規格	
150×100	83	347	440	23.5	115	171	●	
200×150	131	394	534	24	168	205.5		

補修継手

リブ用カラー

略号 SYR-PRP

品番 5513

単位 mm

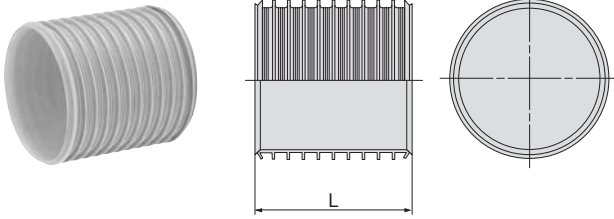

ゴム輪2本を付属しています。

呼び径	L	規格
150	220	K-13
200	245	K-13
250	280	K-13
300	330	K-13
350	330	K-13
400	350	K-13
450	350	K-13

関連製品

リブ受口用キャップ

略号 CU-PRP

品番 5515

単位 mm

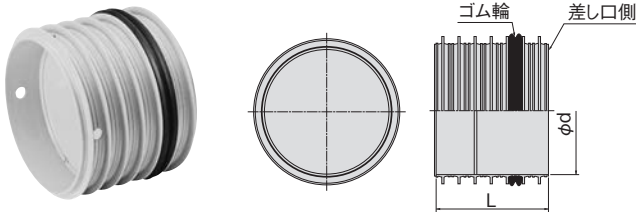

呼び径	L	d	規格
150	170	150	●
200	175	200	●
250	210	250	●
300	265	300	●

備考 取り外しは丸穴に鉄棒を通して行ってください。

▲注意 ゴム輪の取付け位置は、差し口端面から2番目と3番目のリブ間とします。

リブ差し口用キャップ

略号 CS-PRP

品番 5515

単位 mm

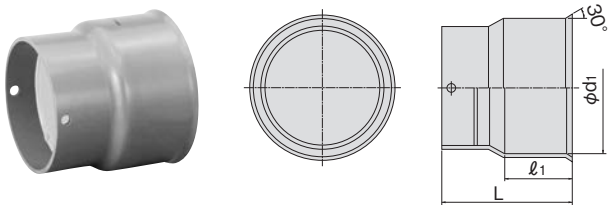

呼び径	d ₁	L	l ₁	規格
150	172.1	210	110	●
200	230.1	230	120	●
250	287.8	250	140	●
300	345.5	290	170	●

備考 取り外しは丸穴に鉄棒を通して行ってください。

リブパイプ用仮止めキャップ(差し口用)

略号 TC-PRP

品番 5517

単位 mm

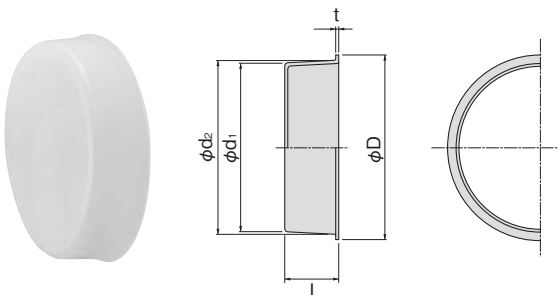

呼び径	d ₁	d ₂	D	t	L	規格
150	148	153	162	2.6	47	●
200	196	201	211	1.8	49	●
250	243	250	265	2.0	50	●
300	295	300	315	2.0	60	●

備考 1. 材質は、PE(ポリエチレン製)です。

2. 本製品は、仮止め用であり、止水性および埋設強度はありません。

3. 本製品はリブパイプの差し口内径側に装着してください。

砕石基礎用防護シート「まきちゃん」

品番 5999

砕石基礎時のVU管やゴム可とう継手の保護に



寸法	厚さ	入数	規格
400×800	2	20枚	●

施工例

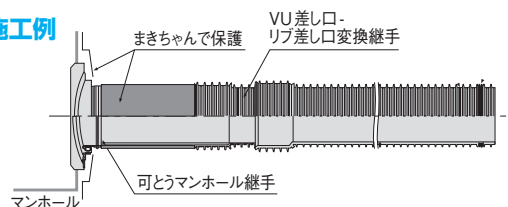

K-6

推進管

ビニルパイプ

下水道用

K-6
推進管

推進用ビニルパイプ

本管用品

日本下水道協会規格 JSWAS K-6

推進用ビニルパイプ

〔日本下水道協会規格JSWAS K-6品〕



低耐荷力方式に適した推進管。SUSカラー付直管(VP・VM)、およびスパイラル継手付直管(VP・VM)があり、いずれも水密性、耐食性、施工性に優れています。

本管用品

低耐力方式のフローと概要 (例)

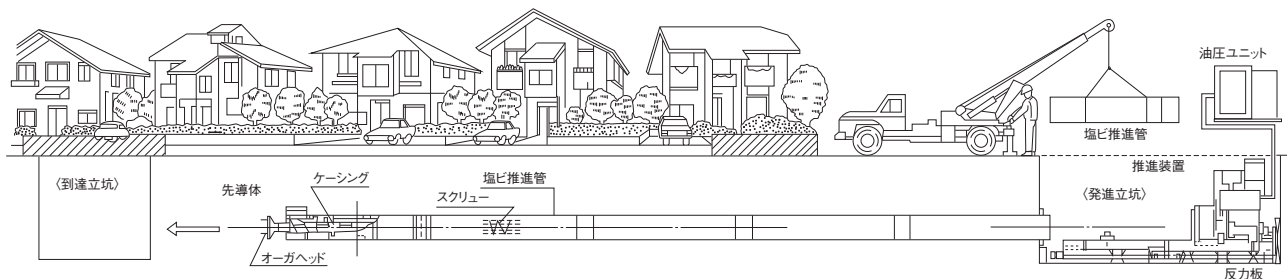

低耐力管きよの管種選定例(下水道推進工法の指針と設計より)

方式	管種	管種	
		スパイラル継手付直管	SUSカラー付直管
圧入方式	二工程式	○	○
オーガ方式	一工程式	○	○
泥水方式	一工程式	○	○
泥土圧方式	一工程式	○	○

スパイラル継手付直管

適用地盤：普通地盤・ローム層・ビート層・砂質地盤

スパイラル部共通寸法

差し口部詳細図

受口部詳細図

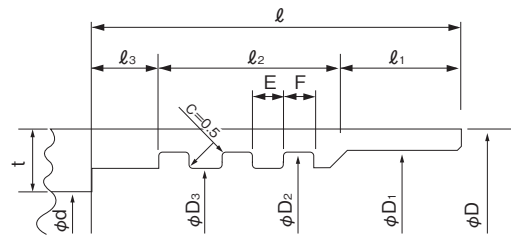
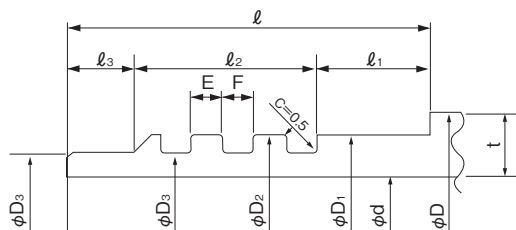

単位 mm

呼び径		D	D1	D2	D3	d	ℓ	ℓ1	ℓ2	ℓ3	E	F	t
150	受口部	165	158.4	158.4	154.2	146	64	20	40	5	7.00	6.75	8.9
	差し口部		157.8	157.4	153.2						6.75	7.00	
200	受口部	216	208.2	208.2	203.2	194	64	20	40	5	7.00	6.75	10.3
	差し口部		207.6	207.2	202.2						6.75	7.00	
250	受口部	267	258.6	258.6	251.4	240	64	20	40	5	7.00	6.75	12.7
	差し口部		257.8	257.4	250.2						6.75	7.00	
300	受口部	318	307.8	307.8	299.4	286	64	20	40	5	7.00	6.75	15.1
	差し口部		307.0	306.6	298.2						6.75	7.00	
350	受口部	370	362.5	362.4	353.8	339	79	25	40	15	7.00	6.75	14.3
	差し口部		361.5	361.0	352.4						6.75	7.00	
400	受口部	420	411.6	411.5	410.9	385	79	25	40	15	7.00	6.75	16.2
	差し口部		410.6	410.1	400.5						6.75	7.00	
450	受口部	470	460.5	460.4	449.8	431	79	25	40	15	7.00	6.75	18.1
	差し口部		459.5	459.0	448.4						6.75	7.00	
500	受口部	520	509.4	509.4	497.8	477	79	25	40	15	7.00	6.75	20.0
	差し口部		508.2	507.8	496.2						6.75	7.00	

△注意 1. D1 D2 D3 の平均径は、任意箇所における相互に等間隔な2方向以上の直径 測定値の平均値又は円周測定値を円周率(3.142)で除した値です。
2. スパイラル継手部稜角は、全角C=0.5とします。

スパイラル継手付直管 先頭管

略号 **SSPS-B左**

品番 1011・1012($\phi 350$ 以上)

スパイラル継手付直管 先頭管

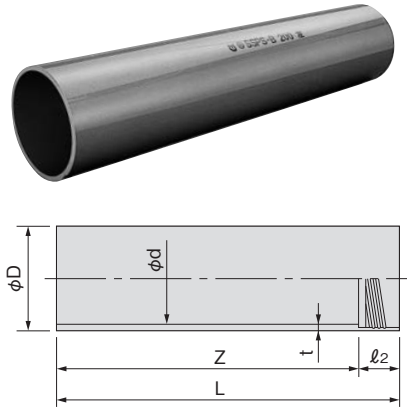

単位 mm								
呼び径	D	t	d	Z	ℓ_2	L	規格	
150	165.0	8.9	146	800 1000	64	864 1064	K-6	
200	216.0	10.3	194				K-6	
250	267.0	12.7	240				K-6	
300	318.0	15.1	286				K-6	
350	370.0	14.3	339	800 1000	79	879 1079	K-6	
400	420.0	16.2	385				K-6	
450	470.0	18.1	431				K-6	
500	520.0	20.0	477				●	

備考 使用原管はJIS K6741のVP管、VM管です。

△注意 接合にはSPエスピーボンドをご使用ください。なお使用方法についてはP.1-113をご参照ください。

スパイラル継手付直管 標準管

略号 **SSPS-A左**

品番 1011・1012($\phi 350$ 以上)

スパイラル継手付直管 標準管

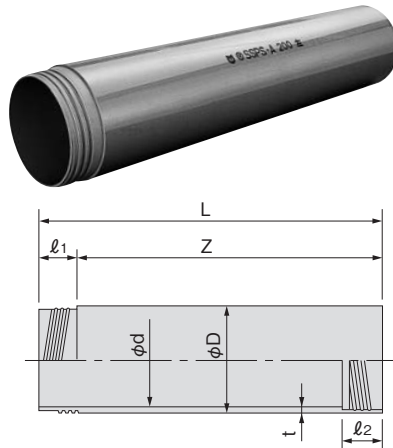

単位 mm									
呼び径	D	t	d	Z	ℓ_1	ℓ_2	L	規格	
150	165.0	8.9	146	800 1000	65	64	865 1065	K-6	
200	216.0	10.3	194					K-6	
250	267.0	12.7	240					K-6	
300	318.0	15.1	286					K-6	
350	370.0	14.3	339	800 1000	80	79	880 1080	K-6	
400	420.0	16.2	385					K-6	
450	470.0	18.1	431					K-6	
500	520.0	20.0	477					●	

備考 使用原管はJIS K6741のVP管、VM管です。

△注意 接合にはSPエスピーボンドをご使用ください。なお使用方法についてはP.1-113をご参照ください。

スパイラル継手付直管 最終管

略号 **SSPS-C左**

品番 1011・1012($\phi 350$ 以上)

スパイラル継手付直管 最終管

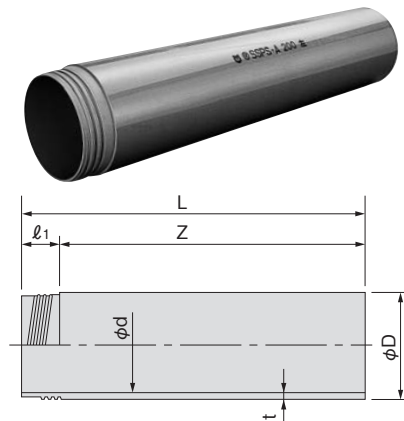

単位 mm								
呼び径	D	t	d	Z	ℓ_1	L	規格	
150	165.0	8.9	146	800 1000	65	865 1065	K-6	
200	216.0	10.3	194				K-6	
250	267.0	12.7	240				K-6	
300	318.0	15.1	286				K-6	
350	370.0	14.3	339	800 1000	80	880 1080	K-6	
400	420.0	16.2	385				K-6	
450	470.0	18.1	431				K-6	
500	520.0	20.0	477				●	

備考 使用原管はJIS K6741のVP管、VM管です。

△注意 接合にはSPエスピーボンドをご使用ください。なお使用方法についてはP.1-113をご参照ください。

SUSカラー付直管 先頭管

略号 SUSR-B

品番 1011・1012(φ350以上)

SUSカラー付直管 先頭管

適用地盤：普通地盤・ローム層・ピート層・砂質地盤・粗砂地盤・
地下水位の高い地盤

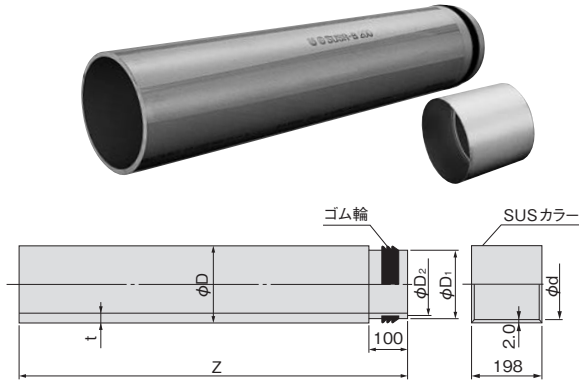

呼び径	D	t	D ₁	D ₂	d	Z	規格
150	165	8.9	160	154	161.3	1000	K-6
200	216	10.3	211	205	212.3		K-6
250	267	12.7	262	256	263.3		K-6
300	318	15.1	313	307	314.3		K-6
350	370	14.3	365	359	366.7		K-6
400	420	16.2	415	409	416.7		K-6
450	470	18.1	465	459	466.7		K-6
500	520	20.0	515	509	516.7		●

- △注意
1. 使用原管はJIS K6741のVP管、VM管です。
 2. SUSカラーおよびゴム輪は、パイプとは別梱包になります。
 3. 接合にはVソープをご使用ください。
 4. ゴム輪は屋内に保管してください。水に濡れると膨張して、接合できなくなります。
 5. SUSカラーを装着する場合は、管軸と正確に合わせて、てこ等を用いて行ってください。

SUSカラー付直管 標準管

略号 SUSR-A

品番 1011・1012(φ350以上)

SUSカラー付直管 標準管

適用地盤：普通地盤・ローム層・ピート層・砂質地盤・粗砂地盤・
地下水位の高い地盤

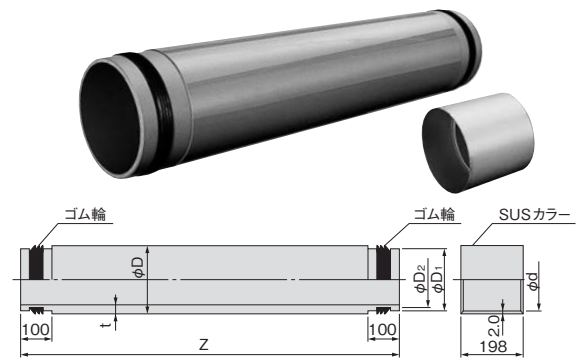

呼び径	D	t	D ₁	D ₂	d	Z	規格
150	165	8.9	160	154	161.3	1000	K-6
200	216	10.3	211	205	212.3		K-6
250	267	12.7	262	256	263.3		K-6
300	318	15.1	313	307	314.3		K-6
350	370	14.3	365	359	366.7		K-6
400	420	16.2	415	409	416.7		K-6
450	470	18.1	465	459	466.7		K-6
500	520	20.0	515	509	516.7		●

- △注意
1. 使用原管はJIS K6741のVP管、VM管です。
 2. SUSカラーおよびゴム輪は、パイプとは別梱包になります。
 3. 接合にはVソープをご使用ください。
 4. ゴム輪は屋内に保管してください。水に濡れると膨張して、接合できなくなります。
 5. SUSカラーを装着する場合は、管軸と正確に合わせて、てこ等を用いて行ってください。

SUSカラー付直管 最終管

略号 SUSR-C

品番 1011・1012(φ350以上)

SUSカラー付直管 最終管

適用地盤：普通地盤・ローム層・ピート層・砂質地盤・粗砂地盤・
地下水位の高い地盤

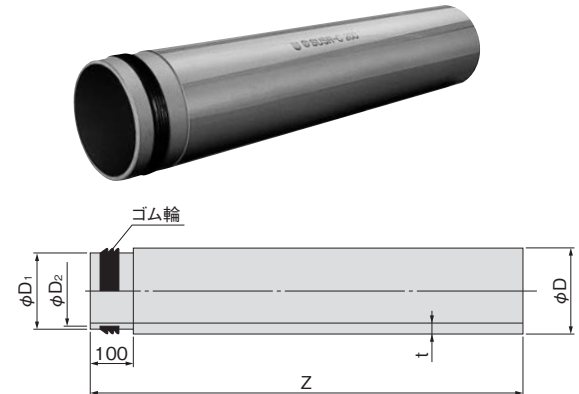

呼び径	D	t	D ₁	D ₂	Z	規格
150	165	8.9	160	154	1000	K-6
200	216	10.3	211	205		K-6
250	267	12.7	262	256		K-6
300	318	15.1	313	307		K-6
350	370	14.3	365	359		K-6
400	420	16.2	415	409		K-6
450	470	18.1	465	459		K-6
500	520	20.0	515	509		●

- △注意
1. 使用原管はJIS K6741のVP管、VM管です。
 2. ゴム輪は、パイプとは別梱包になります。
 3. 接合にはVソープをご使用ください。
 4. ゴム輪は屋内に保管してください。水に濡れると膨張して、接合できなくなります。
 5. SUSカラーを装着する場合は、管軸と正確に合わせて、てこ等を用いて行ってください。

K-6
推進管

本管用品

継手

△注意 ※塩ビ推進管の種類によって、使用するマンホール継手が異なります。塩ビ推進管とマンホールの接合には、それぞれ適したマンホール継手をご使用ください。

SUSカラー付直管・スパイラル継手付直管用マンホール継手

上流用マンホール継手

略号 MR-VP

品番 5492

上流用マンホール継手

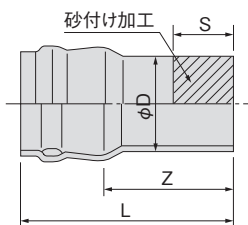

呼び径	D	Z	L	S	規格
150	165	500	645	200	●
200	216	500	670	250	●
250	267	500	685	250	●
300	318	500	700	250	●

単位 mm

下流用マンホール継手(VP)

略号 MSA-VP

品番 5496

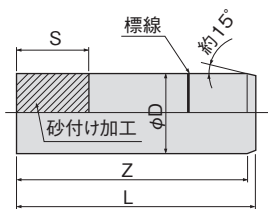
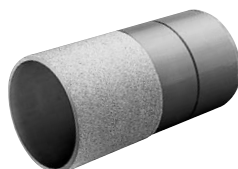

呼び径	D	Z	L	S	規格
150	165	500	518	200	K-6
200	216	500	521	250	K-6
250	267	500	525	250	K-6
300	318	750	780	250	K-6

単位 mm

SUSカラー付直管・スパイラル継手付直管用マンホール継手

くら型マンホール継手

略号 MRK

品番 5980

くら型マンホール継手

射出成形品 150-1050
200-1050

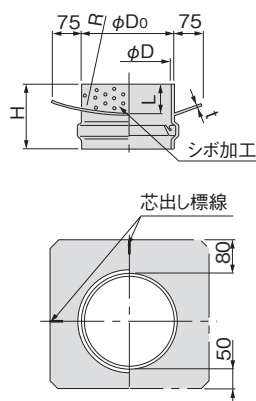

2次加工品

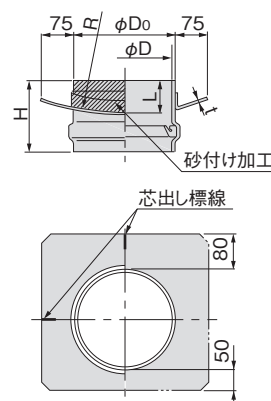

呼び径	D	Do	L	H	R	t(最小)	マンホール型	規格
150-750	168.5	180	75	140	375	4	内径600壁厚75mm用	●
900			75	140	450		内径750壁厚75mm用	K-6
1050			75	145	525		1号(壁厚75mm)用	K-6
1100			100	165	550		1号(壁厚100mm)用	●
F			75	140	/		角形マンホール壁厚75mm用	K-6
200-750	219.9	236	75	150	375	4	内径600壁厚75mm用	●
900			75	150	450		内径750壁厚75mm用	K-6
1050			75	170	525		1号(壁厚75mm)用	K-6
1100			100	175	550		1号(壁厚100mm)用	●
1400			100	175	700		2号(壁厚100mm)用	K-6
F	75	150	/	角形マンホール壁厚75mm用	K-6			

単位 mm

呼び径	D	Do	L	H	R	t(最小)	マンホール型	規格
250-1050	270.4	289	75	165	525	4	1号(壁厚75mm)用	K-6
1100			100	190	550		1号(壁厚100mm)用	●
1400			100	190	700		2号(壁厚100mm)用	K-6
F			75	165	/		角形マンホール壁厚75mm用	K-6
300-1050	322.0	344	75	175	525	4	1号(壁厚75mm)用	K-6
1100			100	200	550		1号(壁厚100mm)用	●
1400			100	200	700		2号(壁厚100mm)用	K-6
F			75	175	/		角形マンホール壁厚75mm用	K-6

単位 mm

備考1. 呼び径150-1050および200-1050は、射出成形品です。
2. 本製品の受口形状は、本管ゴム輪受口と同じです。

本管用カラー

品番 5561

接着受口カラー

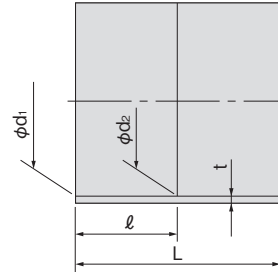

略号 WTA

(φ150~φ600) : VU用

VU用カラー

単位 mm

呼び径	d1	d2	ℓ	L	t	規格
150	166.1	163.9	80	160	5.1	K-6
200	217.4	214.6	115	230	6.5	K-6
250	268.6	265.4	140	280	7.8	K-6
300	319.8	316.2	165	330	9.2	K-6
350	372.0	368.7	200	400	10.5	K-6
400	422.3	418.4	220	440	11.8	K-6
450	472.6	468.1	250	500	13.2	K-6
500	522.8	518.2	280	560	14.6	●
600	634.3	626.7	330	660	17.8	●

略号 WTA-VP

(φ150~φ300) : VP用

VP用カラー

単位 mm

呼び径	d1	d2	ℓ	L	t	規格
150	166.1	163.9	80	160	8.9	K-6
200	217.4	214.6	115	230	10.3	K-6
250	268.6	265.4	140	280	12.7	K-6
300	319.8	316.2	165	330	15.1	K-6

略号 WTA-VM

(φ350~φ500) : VM用

VM用カラー

単位 mm

呼び径	d1	d2	ℓ	L	t	規格
350	372.0	368.7	200	400	14.3	K-6
400	422.3	418.4	220	440	16.2	K-6
450	472.6	468.1	250	500	18.1	K-6
500	522.8	518.2	280	560	20.0	●

ビニルパイプ

下水道用

卵形管

卵形管

メーカー規格品

卵形管

本管用品

プレーンエンド卵形直管

略号 SP-E

品番 9005

Eプレーンエンド直管

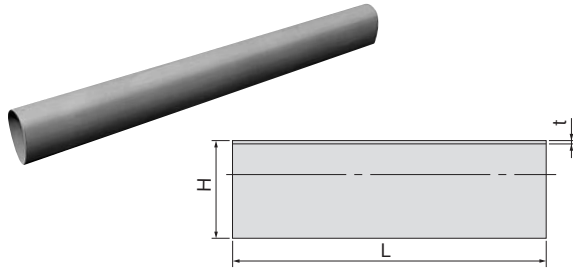

単位 mm

呼び径	H	t	L	参考質量 (kg/本)	規格
100	128.5	3.1	3000	5.0	●

卵形カラー

略号 WT-E

品番 3661

卵形Eカラー

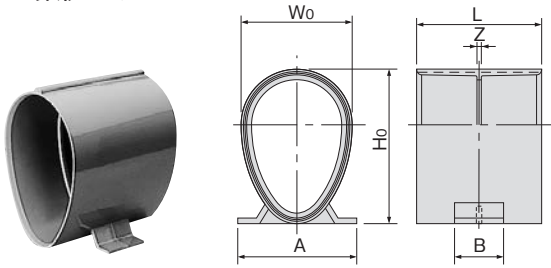

単位 mm

呼び径	Wo	Ho	Z	L	A	B	規格
100	98	135.3	4	114	100	40	●

K-14

下水道用ポリエチレン管

ポリエチレンパイプ

下水道用

直管・異形管

日本下水道協会規格 JSWAS K-14

K-14

下水道用ポリエチレン管

下水道用ポリエチレン管

〔日本下水道協会規格 JSWAS K-14品〕



EF 接合により管路が一体になり、接合部の信頼性が高く、優れた水密性を維持します。管材の柔軟性から地震などの地盤変化によく追従します。また、生曲げ配管が可能であるため曲がりの多い山間地でも施工性を損ないません。

直管

プレーンエンド直管

略号 PE-SP

品番 7006

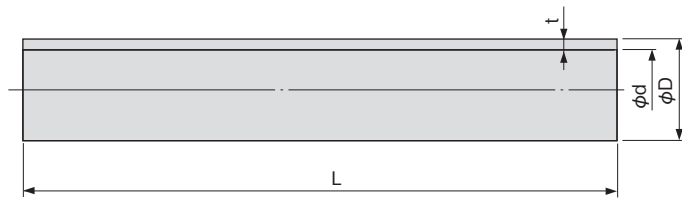
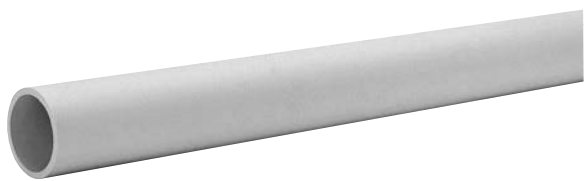

単位 mm

呼び径	D	許容差	t	許容差	L ⁺¹⁰⁰ ₀	参考		規格
						近似内径 d	質量 (kg/m)	
50	63.0	+0.4 0	4.7	+0.6 0	5,000	53	0.887	K-14
75	90.0	+0.6 0	6.7	+0.9 0		76	1.821	K-14
100	125.0	+0.8 0	9.2	+1.1 0		105	3.433	K-14
150	180.0	+1.2 0	13.3	+1.5 0		152	7.131	K-14
200	250.0	+1.5 0	18.4	+2.1 0		211	13.709	K-14
250	315.0	+1.8 0	23.2	+2.5 0		266	21.715	K-14

備考 1. 外径Dとは、外径相当長さ以上離れた任意箇所での、相互に等間隔な2方向以上の外径測定値の平均値、または円周測定値を円周率3.142で除した値をいいます。
2. 質量は、管に使用する材料の比重を0.970で計算したものです。

片受け直管

略号 PE-SE

品番 7506

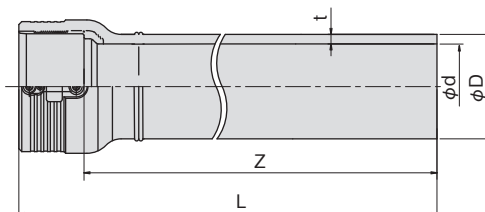
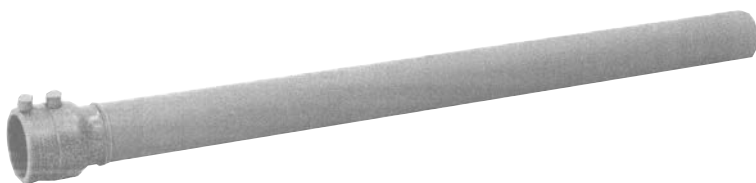

単位 mm

呼び径	外径D	厚さt	内径d	全長L	有効長Z	規格
75	90.0 ^{+0.6} ₀	6.7 ^{+0.9} ₀	76	5062	5000 ⁺¹⁰⁰ ₀	K-14
100	125.0 ^{+0.8} ₀	9.2 ^{+1.1} ₀	105	5077		K-14
150	180.0 ^{+1.2} ₀	13.3 ^{+1.5} ₀	152	5095		K-14
200	250.0 ^{+1.5} ₀	18.4 ^{+2.1} ₀	211	5127		K-14

備考 外径Dとは、外径相当長さ以上に離れた任意箇所での、相互に等間隔な2方向以上の外径測定値、または円周測定値を円周率3.142で除した値です。

カラー

カラー(EFソケット)

略号 PE-D

品番 8411

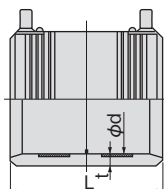

単位 mm

呼び径	d	t	L	規格
50	63.5 ^{+0.6} ₀	5.8	96	K-14
75	90.7 ^{+0.9} ₀	8.0	125	K-14
100	125.9 ^{+1.1} ₀	11.0	158	K-14
150	181.4 ^{+1.5} ₀	15.8	194	K-14
200	251.7 ^{+2.1} ₀	22.0	257	K-14
250	316.8 ^{+2.5} ₀	27.6	267	K-14

備考 呼び径250の形状は異なります。

異形管

90度、45度、22½度、11¼度曲管

略号 PE-90(45・221/2・111/4)B

品番 8462

90°、45°、22½°、11¼°ベンド

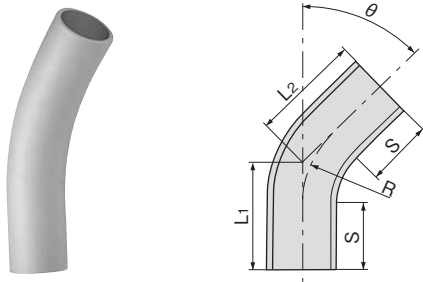

単位 mm

呼び径	θ=90°		θ=45°		θ=22½°		θ=11¼°		S (最小)	R (参考)	規格
	L1±25	L2±25	L1±25	L2±25	L1±25	L2±25	L1±25	L2±25			
50	305	305	225	225	185	185	175	175	55	150	K-14
75	400	400	260	260	210	210	190	190	100	225	K-14
100	495	495	310	310	245	245	215	215	110	300	K-14
150	700	700	410	410	310	310	265	265	135	450	K-14
200	890±50	890	510	510	380	380	325	325	175	600	K-14
250	1150±50	1150	625	625	460	460	385	385	215	750	K-14

90度、45度、22½度、11¼度EF曲管

略号 PE-90(45・221/2・111/4)BS

品番 8562

90°、45°、22½°、11¼°ベンド

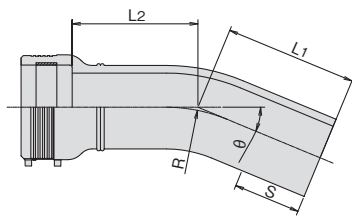

単位 mm

呼び径	θ=90°		θ=45°		θ=22½°		θ=11¼°		S (最小)	R (参考)	規格
	L1±25	L2±25	L1±25	L2±25	L1±25	L2±25	L1±25	L2±25			
75	400	400	260	260	210	210	190	190	100	225	K-14
100	495	495	310	310	245	245	215	215	110	300	K-14
150	700	700	410	410	310	310	265	265	135	450	K-14
200	890	890	510	510	380	380	325	325	175	600	K-14

備考 表中の青色文字・記号は受注生産品です。

S字曲管

略号 PE-LB

品番 8460

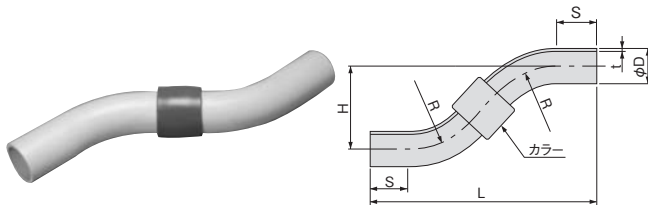

単位 mm

呼び径	D	t	L±50	H	S(最小)	R(参考)	規格
100	125	9.2	860	300±30	110	300	K-14
150	180	13.3	1050		135	450	K-14
200	250	18.4	1250		175	600	K-14
250	315	23.2	1500		215	750	K-14
100	125	9.2	1060	450±50	110	300	K-14
150	180	13.3	1250		135	450	K-14
200	250	18.4	1450		175	600	K-14
250	315	23.2	1700		215	750	K-14
100	125	9.2	1210	600±50	110	300	K-14
150	180	13.3	1400		135	450	K-14
200	250	18.4	1600		175	600	K-14
250	315	23.2	1850		215	750	K-14

EF S字曲管

略号 PE-LBS

品番 8560

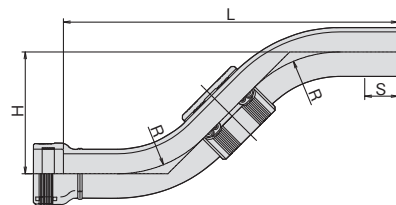

単位 mm

呼び径	D	t	L±50	H	S(最小)	R(参考)	規格
100	125	9.2	860	300±30	110	300	K-14
150	180	13.3	1050		135	450	K-14
100	125	9.2	1060		450±50	110	300
150	180	13.3	1250	135		450	K-14

K-14
下水道用ポリエチレン管

片落ち管

略号 PE-IN

品番 8411

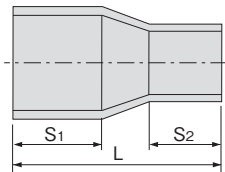

単位 mm

呼び径	L±25	S1(最小)	S2(最小)	規格
75×50	265	100	100	K-14
100×50	300	110	100	K-14
100×75	310	110	100	K-14
150×100	370	135	110	K-14
200×100	470	175	110	K-14
200×150	470	175	135	K-14
250×150	540	215	135	K-14
250×200	540	215	175	K-14

EF片落ち管

略号 PE-INS

品番 8511

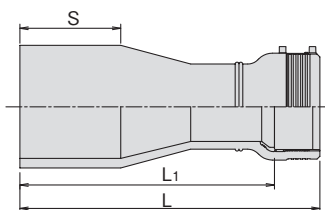

単位 mm

呼び径	L	L1±25	S(最小)	規格
100×75	388	310	110	K-14
150×100	456	370	135	K-14

同径 Y 形分岐管

略号 PE-Y

品番 8416

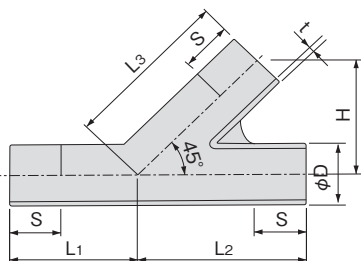

単位 mm

呼び径	D	t	L1	L2	L3	H	S	規格
75	90	6.7	160	230	230	163	110	●
100	125	9.2	255	340	340	240	120	●
150	180	13.3	360	475	475	346	145	●
200	250	18.4	470	680	680	481	175	●
250	315	23.2	600	855	855	605	215	●

備考 1. 呼び径200以上はFRP補強品です。
2. 真空下水用途に使用できますが、圧力下水用途には使用できません。

EF同径 Y 形分岐管

略号 PE-YS

品番 8516

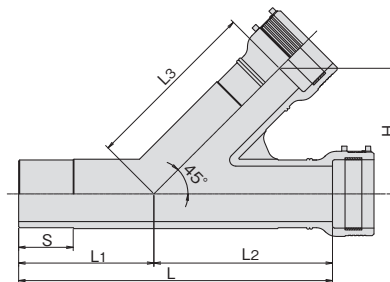

単位 mm

呼び径	L	L1	L2	L3	H	S	規格
100	645	280	365	365	258	120	●
150	885	385	500	500	354	145	●

備考 真空下水用途に使用できますが、圧力下水用途には使用できません。

異径 Y 形分岐管

略号 PE-Y

品番 8416

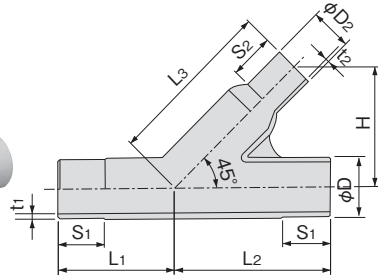

単位 mm

呼び径	D	D2	t1	t2	L1	L2	L3	H	S1	S2	規格
100×75	125	90	9.2	6.7	255	340	340	240	120	110	●
150×100	180	125	13.3	9.2	360	475	475	346	145	120	●
200×100	250	125	18.4	9.2	470	680	660	467	175	120	●
200×150	250	180	18.4	13.3	470	680	695	491	175	145	●
250×150	315	180	23.2	13.3	600	855	830	587	215	145	●
250×200	315	250	23.2	18.4	600	855	875	619	215	175	●

備考 1. 呼び径200x100以上はFRP補強品です。
2. 真空下水用途に使用できますが、圧力下水用途には使用できません。

EF異径 Y 形分岐管

略号 PE-YS

品番 8516

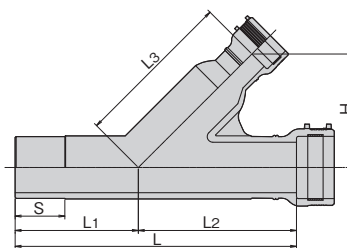

単位 mm

呼び径	L	L1	L2	L3	H	S	規格
100×75	650	280	370	325	230	120	●
150×100	900	385	515	540	382	145	●

備考 真空下水用途に使用できますが、圧力下水用途には使用できません。

キャップ

略号 PE-C

品番 8442

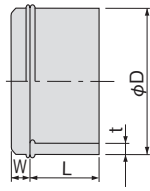

写真と形状が異なる場合があります。

単位 mm

呼び径	D	t	L ±10	W	規格
50	63	4.7	130	23	K-14
75	90	6.7	160	23	K-14
100	125	9.2	180	23	K-14
150	180	13.3	220	23	K-14
200	250	18.4	300	23	K-14
250	315	23.2	350	23	K-14

点検口用蓋

品番 8442

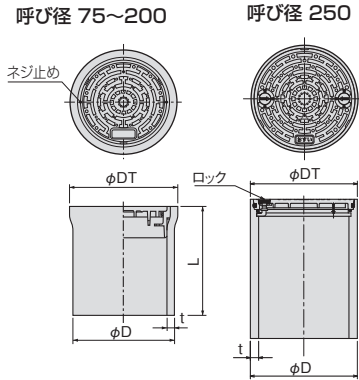

単位 mm

呼び径	D	t	DT	L	規格
75	90	6.7	103	205	●
100	125	9.2	136	220	●
150	180	13.3	193	260	●
200	250	18.4	257	345	●
250	315	23.2	315	345	●

備考 1. 真空下水用途に使用できますが、圧力下水用途には使用できません。
2. 蓋の模様はサイズにより若干異なります。

フランジ短管

略号 PE-F/AL

品番 8440

単位 mm

PE-F50~150

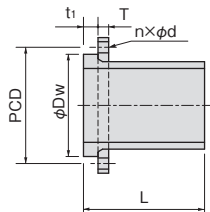
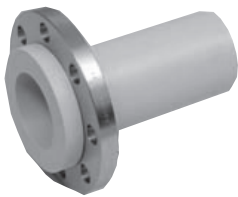

PE-F200-AL

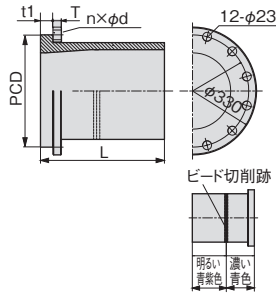

PE-F250-AL

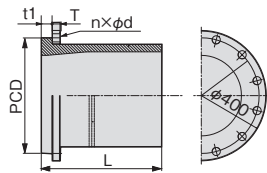

呼び径	L	Dw	t1	T	PCD	n	d	ボルト呼び	規格
50	190	103	19	16	120	4	19	M16	K-14
75	225	125	19	18	150	8	19	M16	K-14
100	225	150	25	18	175	8	19	M16	K-14
150	275	211	30	22	240	8	23	M20	K-14
200	320	290	32	22	290	12	23	M20	●
250	370	355	34	24	355	12	25	M22	●

備考 1. フランジはJIS 10K形です。
2. KVパッキングが同梱されています。
3. フランジの材質はSUS304です。
4. ボルトは同梱されませんが、現場調達してください。ボルトの首下長さと締付けトルクは下表を参照してください。

呼び径 (mm)	ボルト・ナット呼び	本数 n	ボルト首下長さ (mm)	ボルト締付けトルク N・m
50	M16	4	85	30
75	M16	8	90	40
100	M16	8	100	45
150	M20	8	110	60
200	M20	12	110	60
250	M22	12	120	80

<参考：KVパッキング>



平パッキングに山をつけた構造で、平パッキングに比べて片締めなどに対する追従性が高くなっています。

⚠️ ご使用上の注意事項

弊社フランジ短管呼び径200および250の合わせ面はボルトの干渉を防ぐために、外周部を削った特殊形状となっています。本製品を施工するときは下記注意事項をお読みいただき、必ずお守りください。

- ① ルーズフランジは回転方向の微調整ができません。
EF接合前に必ずボルト締結を行ってください。
- ② 弊社フランジ短管側にはソケットレンチおよびめがねレンチを取り付けることができません。必ずスパナを使用してください。
- ③ フランジのボルトの締付けトルクは下記を厳守ください。

呼び径	ボルト締付けトルク N・m
200	60
250	80

ボルトは片締めにならないように、対角線上交互に均等に締め付けてください。

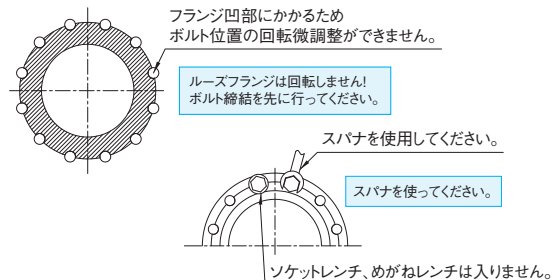

(参考商品)PE 挿し口付 鑄鉄製 T 字管

品番 9463

配水用ポリエチレンパイプシステム協会 (Politec) 団体規格品

単位 mm



呼び径	D	PCDA	D ₂	H ₁	H ₂	L ₁	L	n	d
75×75	90	168	211	140	70	304	730	4	19
100×75	125	168	211	160	90	354	820	4	19
150×75	180	168	211	190	120	414	945	4	19
200×75	250	168	211	230	160	498	1160	4	19

- 備考 1. フランジは水道形です。
 2. フランジの材質は FCD450-10 です。
 3. 塗装は内外面ともエポキシ樹脂粉末塗装です。
 4. 同梱されている KV パッキン・GF 形ガスケット 1 号をご使用ください。
 5. ボルト・ナットは含まれていません。

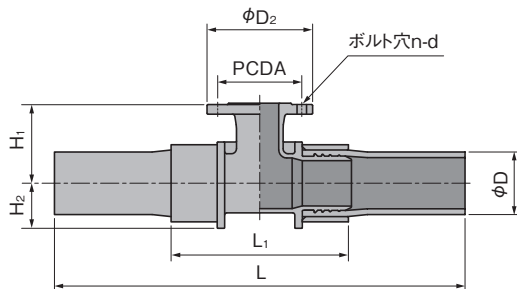

EF T サドル

略号 PE-FS

品番 8162

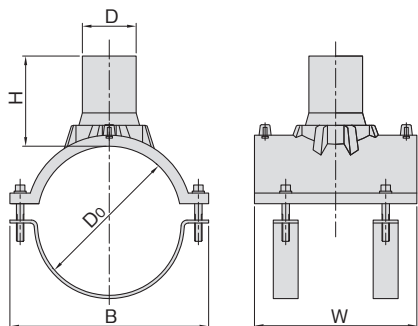

呼び径	D ₀	D (標準)	B (参考)	W (参考)	H (参考)	規格
100×50	125	63	190	185	109	●
150×50	180	63	240	195	109	●
150×75	180	90	240	195	116	●

- 備考 1. 継手の色は黒色です。
 2. 固定バンドの形状は呼び径により異なります。
 3. FRIATEC 製です。

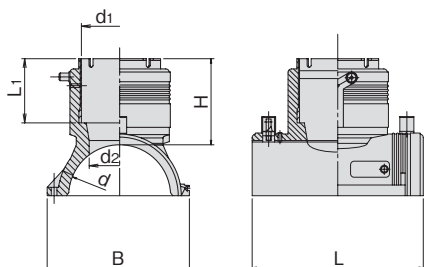

呼び径	d	d ₁	L	H (参考)	B (参考)	L ₁ (参考)	d ₂ (参考)	規格
200×50	250	63	163.5±3	60	190	—	—	●
200×75	250	90	258.5±3	102	312	82	65	●

- 備考 1. 継手の色は黒色です。
 2. ジョージフィッシャー製です。

砂付き短管

略号 PE-ST

品番 8465

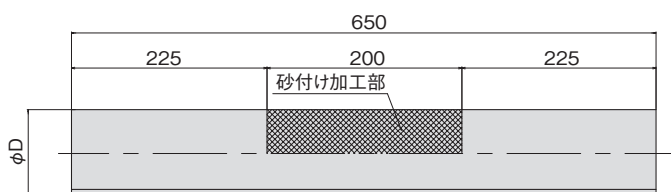

呼び径	D	規格
50	63	●
75	90	●
100	125	●
150	180	●
200	250	●
250	315	●

くら型マンホール継手

略号 PE-MRK

品番 5986

呼び径 75

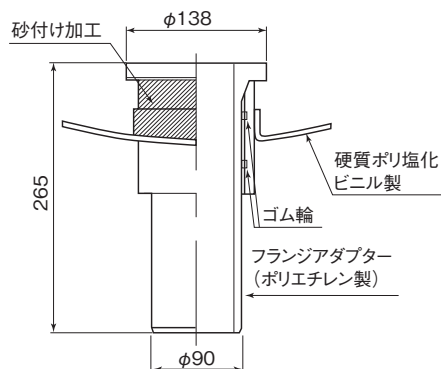
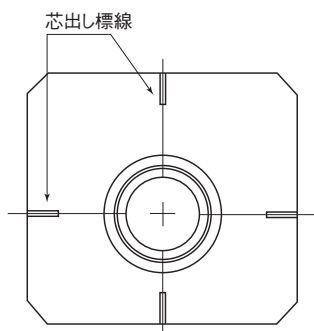

呼び径 100

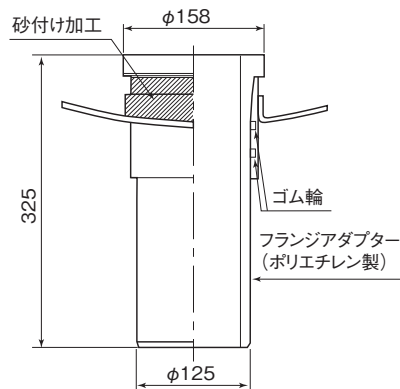
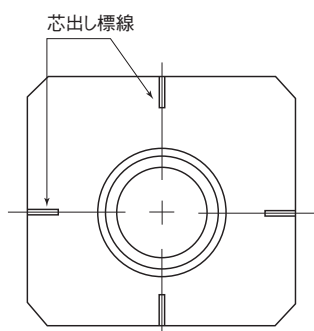

単位 mm

呼び径	マンホール型	規格
75 - 1050	1号(壁厚75mm)用	●
100 - 1050		●

- 備考 1. くら部とフランジアダプターは分解しないでください。
2. スクレープ(切削)には手かんなをご使用ください。
3. くら部は硬質ポリ塩化ビニル製です。
4. 本製品はフランジアダプターの内径が小さくなっています。

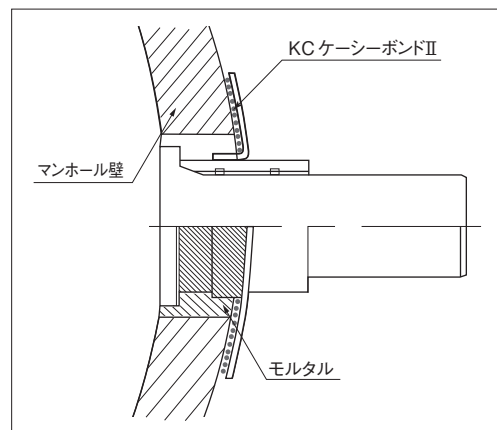

ビニルパイプ

下水道用

真空下水道用硬質塩化ビニル管

メーカー規格品

真空下水道用硬質塩化ビニル管

真空下水道用硬質塩化ビニル管

〔メーカー規格品〕

都市に比べて人口密度の低い地域では、自然流下させにくい地理的条件も重なって、下水道整備費用も割高になる傾向があります。真空下水収集システムは、各家庭の排水を真空圧を利用して強制的に吸引・収集します。

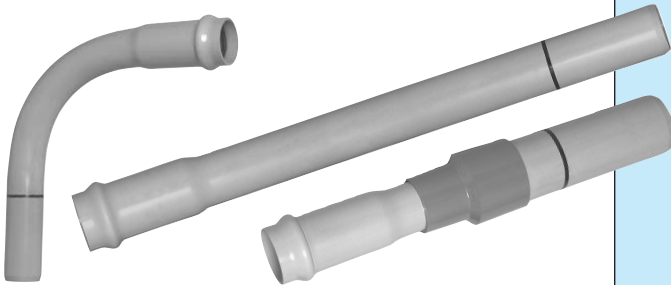

真空下水収集システム

各家庭の排水を真空弁ユニットに集め、真空ステーションまで、真空圧を利用して強制的に吸引・収集するシステムです。

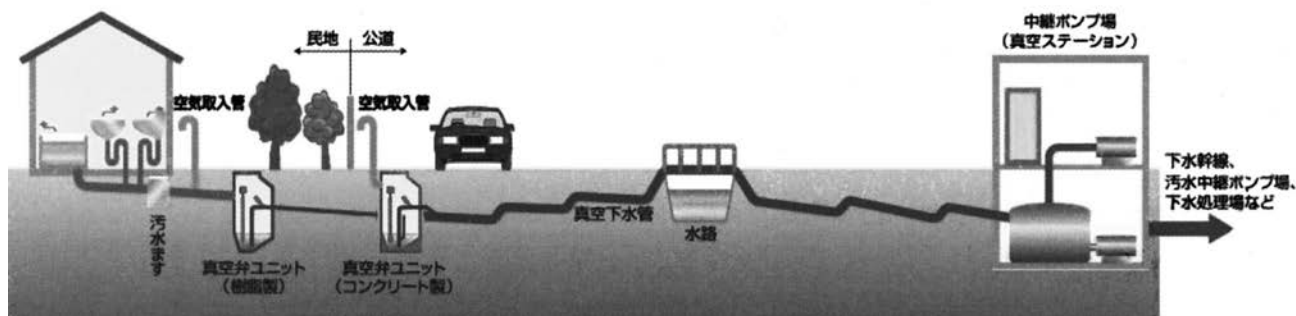

● 真空式下水管用硬質塩化ビニル管の特長

- (1) 下水道のイメージを変える明るい青紫色にしました。
- (2) この青紫色は日光による熱吸収が少なく熱による曲りを少なくしています。
- (3) 真空式下水管は埋設深が浅く施工できますが、他管材(ガス管等)と間違えないよう明るい青紫色にしています。



● ゴム輪受口の特長

(1) ゴム輪受口の一般的特長

ゴム輪接合方式はゴム輪受口に直管の差し口を挿入するだけの、いわゆるプッシュオンタイプの簡単な作業ですから、個人の技術差や環境の影響を受けずに工事の省力化と作業のスピードアップが可能です。また地盤の不等沈下や熱収縮を吸収する性能を有しています。

(2) ロングタイプ受口の特長

受口部奥の長いロングタイプ構造とし、かつ曲げを極力抑さえた設計思想を導入していますので、地震等の地盤変動に対し、接合部の強度が従来のゴム輪接合の約2倍に増強され、耐震性において信頼性があり抜けもなくなりました。受口部での曲がりかほとんどないので、局部的な内面段差や内径縮小がなく、汚物等の詰まりのないスムーズな流れが得られます。

(3) 真空式下水管用ゴム輪の特長

① ゴム輪の種類

硬質塩化ビニル管のゴム輪受口方式に用いられるゴム輪の材質はバクテリアによる耐食性を考慮し、合成ゴムのSBRが主体となっています。形状的には圧縮タイプおよびリップタイプに分けられ、ゴムの硬度を変えて様々な用途に使用されています。

② 真空式下水用ゴム輪の改良点と特長

圧縮タイプのゴム輪の圧縮部を二重化することにより挿入が容易で、かつ真空式下水管材として重要な耐負圧性能が向上し、更に、砂かみ性能を向上させるため、3個の三角突起を有する形状となっています。

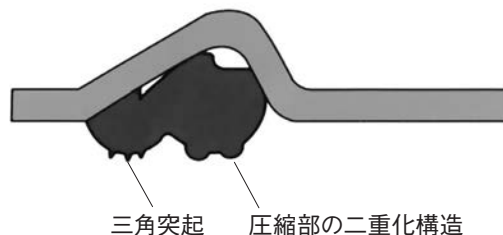

VS-SR(HPL)パイプ

VS片受け直管

略号 VS-SR(HPL)

品番 4401

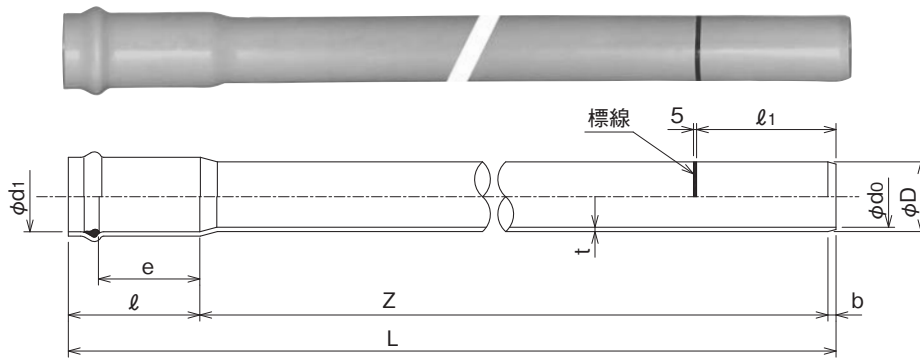

単位 mm

呼び径	ゴム輪受口部外径			外径 D			管厚 t	近似内径 do	標線位置 l1	面取幅 b	有効長 Z	全長 L	参考質量 g/m	規格
	平均内径 d1 (最小値)	有効挿込長さ e	受口長さ l	基本寸法	最大最小外径許容差	平均外径許容差								
50	60.3	109	150±5	60	±0.4	±0.2	4.1+0.8	51	158	8	5000 ±15	5158	1122	●
75	89.5	144	190±5	89	±0.5	±0.3	5.5+0.8	77	201	11		5201	2202	
100	114.5	162	215±5	114	±0.6	±0.4	6.6+1.0	100	228	13		5228	3409	
150	165.7	225	285±5	165	±1.0	±0.5	8.9+1.4	146	303	18		5303	6701	
200	216.9	270	340±5	216	±1.3	±0.7	10.3+1.4	194	362	22		5362	10129	
250	268.1	288	368±5	267	±1.6	±0.9	12.7+0.8	240	395	27		5395	15481	

備考 1. 管はJIS K 6741に規定された、VP管を加工したものです。
2. ゴム輪受口に使用するゴムは、JIS K 6353(水道用ゴム)のI種Aに適合したものです。
3. ゴム輪受口部、差し口部および直管部は共通寸法です。

VS両受け直管

略号 VS-WSR(WHP-L)

品番 4411

単位 mm

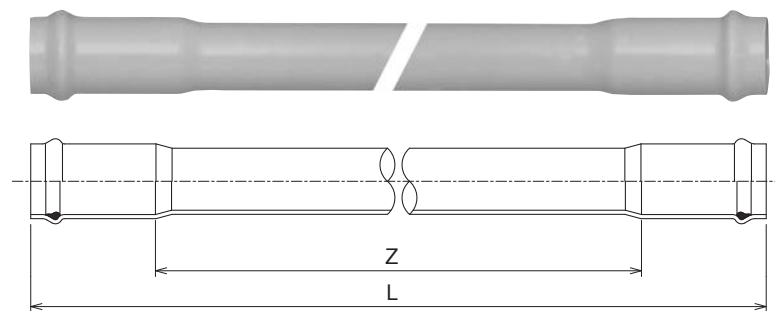

呼び径	有効長 Z	全長 L	規格
50	4785±15	5085	●
75	4745±15	5125	
100	4715±15	5145	
150	4650±15	5220	
200	4595±15	5275	
250	4565±15	5301	

【両受け管の使用方法】

継手部で切管する場合、片受け管を切断すると、残材は受口部がなく使用できませんが、この両受け管を使用すれば、端材が出ません。

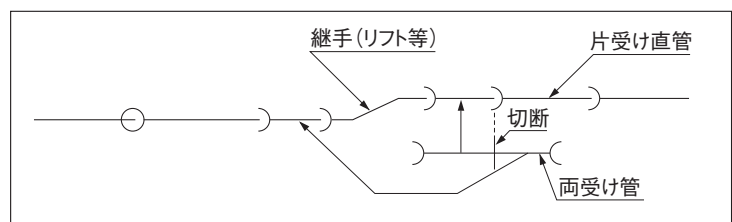

真空下水道用硬質塩化ビニル管

VS90度曲管

略号 VS-90SR(HPL・90BR)

品番 4062

単位 mm

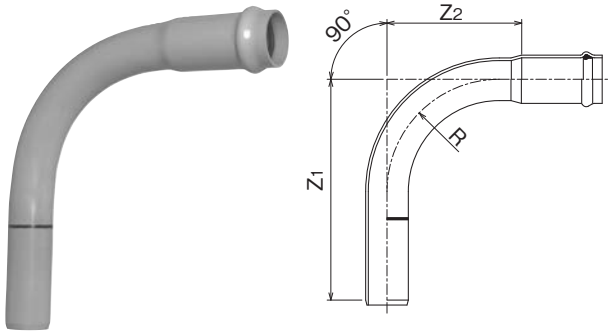

呼び径	Z1	Z2	R	規格
50	375±40	200±40	150	●
75	520±50	305±50	250	
100	590±50	360±50	300	
150	830±70	530±70	450	
200	1095±90	690±90	600	
250	1250±100	805±100	700	

VS60度曲管

略号 VS-60SR(HPL・60BR)

品番 4062

単位 mm

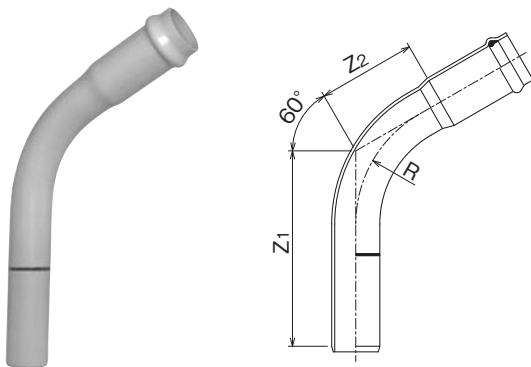

呼び径	Z1	Z2	R	規格
50	325±30	135±30	150	●
75	425±30	200±30	250	
100	475±30	235±30	300	
150	660±40	340±40	450	
200	865±55	440±55	600	
250	980±60	510±60	700	

VS45度曲管

略号 VS-45SR(HPL・45BR)

品番 4062

単位 mm

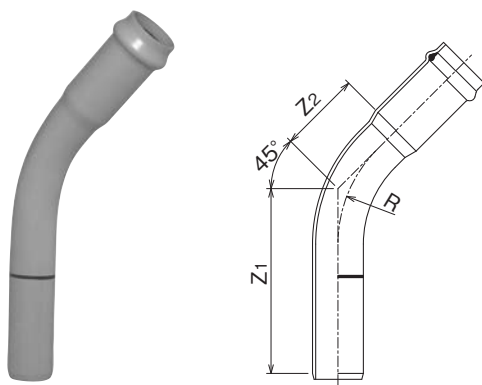

呼び径	Z1	Z2	R	規格
50	290±30	110±30	150	●
75	375±30	160±30	250	
100	415±30	185±30	300	
150	565±40	265±40	450	
200	745±55	340±55	600	
250	840±60	395±60	700	

VS30度曲管

略号 VS-30SR(HPL・30BR)

品番 4062

単位 mm

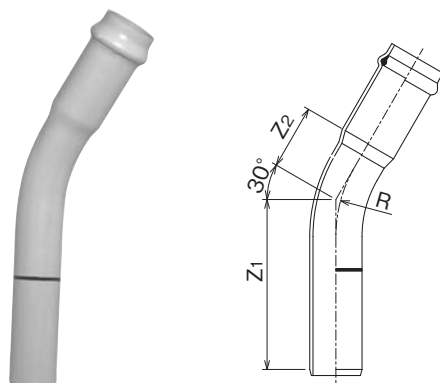

呼び径	Z1	Z2	R	規格
50	275±30	90±30	150	●
75	350±30	125±30	250	
100	385±30	140±30	300	
150	520±40	200±40	450	
200	680±55	255±55	600	
250	765±60	295±60	700	

VS22½度曲管

略号 VS-22 1/2SR(HPL-22-1/2BR)

品番 4062

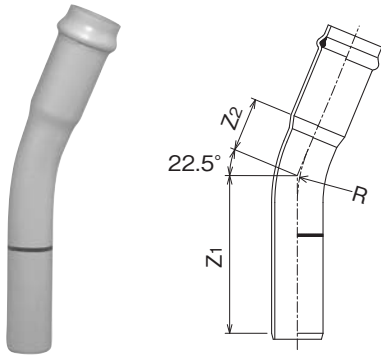

単位 mm

呼び径	Z1	Z2	R	規格
50	255±30	80±30	150	●
75	320±30	105±30	250	
100	350±30	120±30	300	
150	470±30	170±30	450	
200	615±45	215±45	600	
250	690±55	245±55	700	

VS11¼度曲管

略号 VS-11 1/4SR(HPL-11-1/4BR)

品番 4062

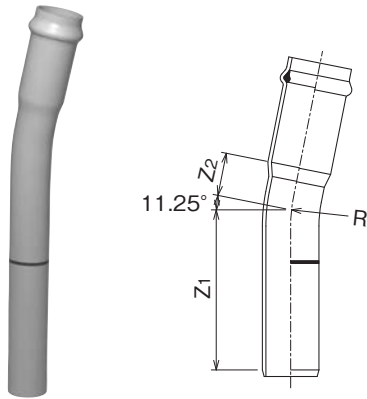

単位 mm

呼び径	Z1	Z2	R	規格
50	240±25	65±25	150	●
75	295±25	80±25	250	
100	320±25	90±25	300	
150	425±30	125±30	450	
200	555±40	150±40	600	
250	620±45	175±45	700	

VS5⅝度曲管

略号 VS-5 5/8SR(HPL-5-5/8BR)

品番 4062

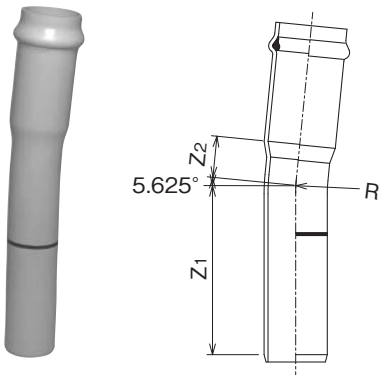

単位 mm

呼び径	Z1	Z2	R	規格
50	235±20	55±20	150	●
75	285±20	65±20	250	
100	305±20	75±20	300	
150	405±20	100±20	450	
200	525±40	120±40	600	
250	585±45	140±45	700	

VSリフト

略号 VS-LSR(HPL - LIFT)

品番 4060

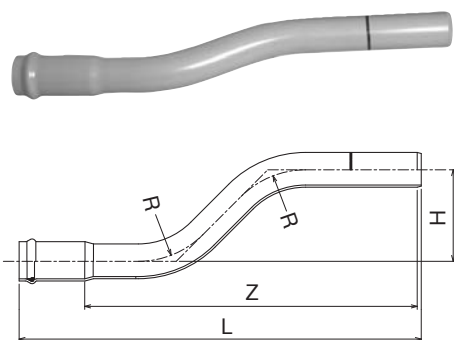

単位 mm

呼び径	H	Z	L	R	規格	呼び径	H	Z	L	R	規格
50	300	780± 80	938	150	●	150	300	1300±130	1603	450	●
	450	930± 90	1088				450	1450±150	1753		
	600	1080±110	1238				600	1600±160	1903		
75	300	980±100	1181	250	●	200	300	1580±150	1942	600	●
	450	1130±110	1331				450	1730±170	2092		
	600	1280±130	1481				600	1880±190	2242		
100	300	1090±110	1318	300	●	250	300	1800±180	2195	700	●
	450	1240±120	1468				450	1950±200	2345		
	600	1390±140	1618				600	2100±210	2495		

備考 Hの許容差は±20mmとする。

真空下水道用硬質塩化ビニル管

VSインクリーザー

略号 VS-ISR(HPL-R)

品番 4065

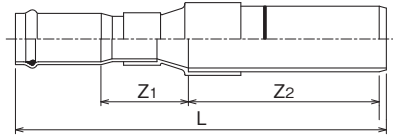

単位 mm

呼び径	Z ₁ (参考)	Z ₂ (参考)	L (参考)	規格
50×75	140	360	661	●
75×100	160	390	759	
100×150	220	480	933	
150×200	260	590	1157	
200×250	340	650	1357	

備考 呼び径はゴム輪受口×差口です。

VSフランジ付受け口短管

略号 VS-MF(HPL-MF)

品番 8445

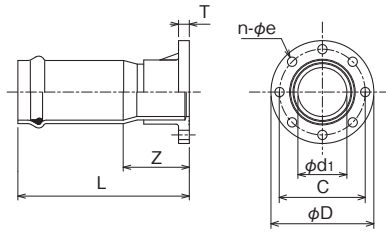

単位 mm

呼び径	Z	L (参考)	JIS10K フランジ						規格
			d ₁	D	T	C	n	e	
50	90±15	240	51	155	20	120	4	19	●
75	110±15	300	77	185	22	150	8	19	
100	135±15	350	100	210	24	175	8	19	
150	200±15	485	146	280	26	240	8	23	
200	220±15	560	194	330	28	290	12	23	
250	250±15	610	247	400	30	355	12	25	

VSフランジ付差し込み短管

略号 VS-SF(HPL-SF)

品番 8446

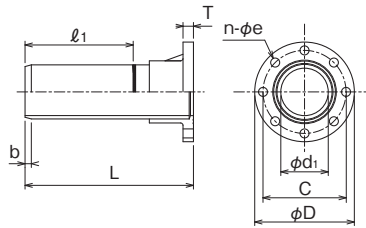

単位 mm

呼び径	L (参考)	JIS10K フランジ						ℓ ₁ (参考)	b (参考)	規格
		d ₁	D	T	C	n	e			
50	250±15	51	155	20	120	4	19	158	8	●
75	310±15	77	185	22	150	8	19	201	11	
100	355±15	100	210	24	175	8	19	228	15	
150	490±15	146	280	26	240	8	23	303	18	
200	535±15	194	330	28	290	12	23	362	22	
250	580±15	247	400	30	355	12	25	395	27	

VSドレッサー

略号 VS-KCJ

品番 0093

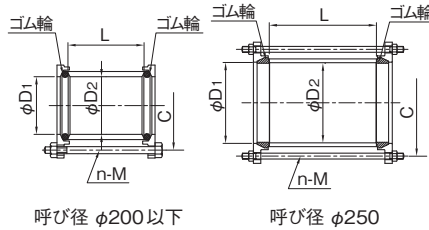

呼び径 φ200以下

呼び径 φ250

単位 mm

呼び径	D ₁	D ₂	C	L	n-M	規格
75	93	91	152	140	3-M16	●
100	118	117	180	160	3-M16	
150	169	169	236	190	3-M16	
200	220	220	293	230	4-M16	
250	271	271	344	360	6-M16	

備考

1. 本体の材質は硬質塩化ビニル製で、色はグレー色になります。
2. 押し輪の材質はFC250です。
3. VP仕様です。
4. ボルト・ナットの材質はSUS304です。
5. 押し輪はノンタル系塗装を施しています。
6. ゴム輪の材質は良質のステン・フタジエンゴム(SBR)で、品質はJISK 6353(水道用ゴム)のI類Aによります。

ドレッサーチーズ

品番 0094

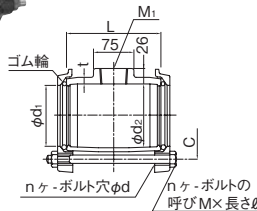

単位 mm

呼び径	d ₁	d ₂	C	t	L	n-M×ℓ	n-d	規格
100×25	118	126	176	8.5	180	3-M16×240	3-19	●
150×25	169	178	228	9.0	200	3-M16×260	3-19	

- 備考
1. 本体、押し輪の材質はFC200です。ボルト・ナットの材質はSUS304です。
 2. 塗装
 - 1) 本体の内面はエポキシ樹脂粉末塗装(ネジ部を除く)、外部はノンタル系塗装です。
 - 2) 押し輪はノンタル系塗装です。

VSゲージ座付きMFジョイント

品番 0195

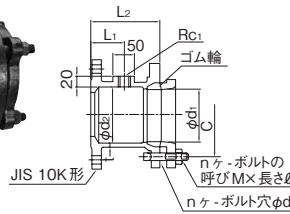

単位 mm

呼び径	d ₁	d ₂	C	t	L ₁	L ₂	n-M×ℓ	n-d	規格
100	118	123	182	9.0	80	150	4-M16×85	4-19	●
150	169	174	237	9.0	80	170	4-M20×90	4-23	
200	221	227	292	10.0	80	170	4-M20×100	6-23	
250	272	278	348	11.0	90	185	4-M20×100	8-23	

- 備考
1. 本体、押し輪の材質はFCD400。ボルト・ナットの材質はFCD400で、酸化皮膜処理を行っています。
 2. 塗装
 - 1) 本体の内面はエポキシ樹脂粉末塗装(ネジ部を除く)、外部はノンタル系塗装です。
 - 2) 押し輪はノンタル系塗装です。
 3. フランジ穴位置寸法はJIS10K形仕様です。

VSゲージ穴無MFジョイント

品番 0195

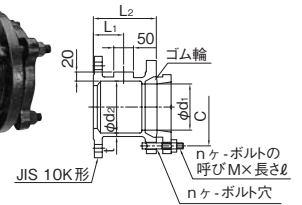

単位 mm

呼び径	d ₁	d ₂	C	t	L ₁	L ₂	n-M×ℓ	n-d	規格
100	118	123	182	9.0	80	150	4-M16×85	4-19	●
150	169	174	237	9.0	80	170	4-M20×90	4-23	
200	221	227	292	10.0	80	170	4-M20×100	6-23	
250	272	278	348	11.0	90	185	4-M20×100	8-23	

- 備考
1. 本体、押し輪の材質はFCD400。ボルト・ナットの材質はFCD400で、酸化皮膜処理を行っています。
 2. 塗装
 - 1) 本体の内面はエポキシ樹脂粉末塗装(ネジ部を除く)、外部はノンタル系塗装です。
 - 2) 押し輪はノンタル系塗装です。
 3. フランジ穴位置寸法はJIS10K形仕様です。

VS FRP製Y字管

略号 VS-YSRF(HPL-45Y)

品番 7316

単位 mm

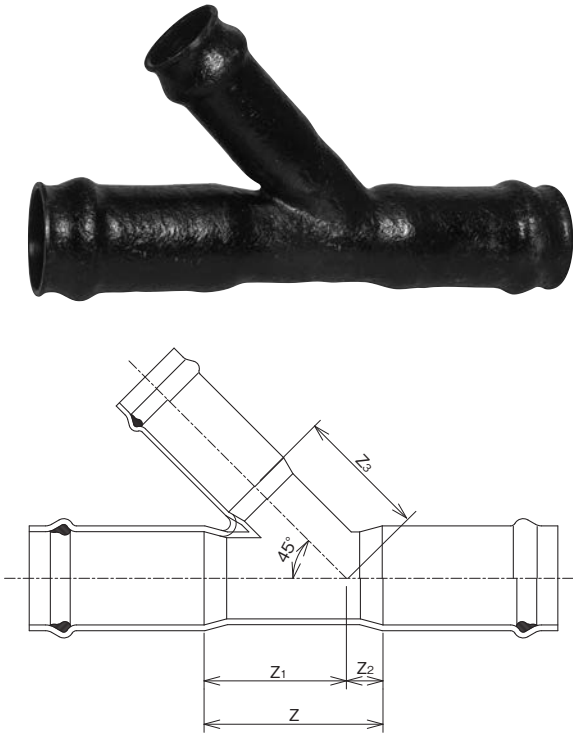

呼び径	Z	Z ₁ (参考)	Z ₂ (参考)	Z ₃	規格
75× 50 75× 75	180±15	140	40	145±15	●
100× 50 100× 75 100×100	220±15	175	45	155±15 160±15 175±15	
150× 50 150× 75 150×100 150×150	320±15	240	80	175±15 180±15 195±15 225±15	
200× 50 200× 75 200×100 200×150 200×200	400±15	300	100	220±15 230±15 250±15 280±15 300±15	
250× 50 250× 75 250×100 250×150 250×200 250×250	535±15	390	145	250±15 260±15 265±15 295±15 330±15 365±15	

備考 呼び径は本管側×分岐側です。

真空下水道用硬質塩化ビニル管

真空弁マス内仕切弁

品番 7173

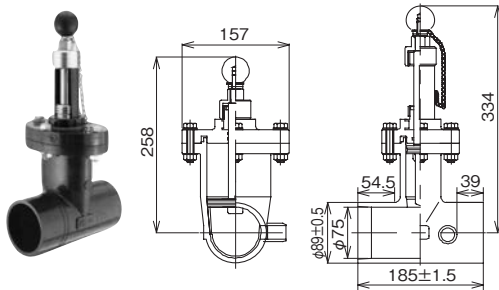

規格
●

※ 受注生産品です。

真空下水道用埋設標識シート(クロスダブル)

品番 9153



真空下水道管注意!!

この下に真空下水道管あり 管理者の立会いを求めてください。

規格

●

項目	仕様
材質	ポリエチレン
サイズ	幅 150mm
	長さ 50m
色生地	生地 茶
	文字 白

製品は2倍折り畳みタイプとします。
※ 受注生産品です。

浅埋形外ネジ区間弁(真空下水用)

(旭有機材(株)製)

呼び径 100、150、200、250mm



浅層埋設対応

呼び径 100mm-150mmは埋設深さ600mmに対応可能
 呼び径 200mmは埋設深さ700mmに対応可能
 呼び径 250mmは埋設深さ800mmに対応可能
 ※ 受注生産品です。

ゲージフランジ タイプⅢ(真空下水用)

(旭有機材(株)製)

呼び径 100、150、200、250mm

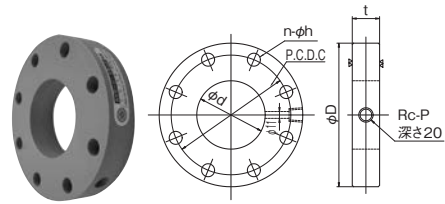

単位 mm

呼び径	d	D	C	n	h	t		P	規格	
						Rc1/2の場合	Rc3/4の場合			
100	4	100	210	175	8	19	40±2.8	45 ^{+4.5} ₀	1/2 3/4	●
150	6	146	280	240	8	23	40±2.8	45 ^{+4.5} ₀	1/2 3/4	
200	8	196	330	290	12	23	40±2.8	45 ^{+4.5} ₀	1/2 3/4	
250	10	247	400	355	12	23	40±2.8	45 ^{+4.5} ₀	1/2 3/4	

浅埋形区間弁用T字ハンドル

(旭有機材(株)製)



長さ: 1300mm
 1600mm
 1800mm



※ 受注生産品です。

真空下水PVC接着受口90度曲管

品番 4062

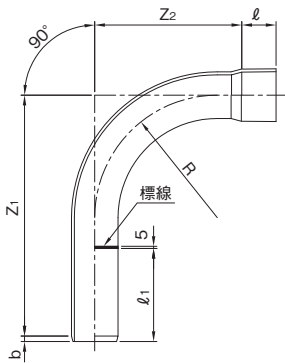

単位 mm

呼び径	l	Z ₁	Z ₂	l ₁	b	R	参考質量(kg)	規格
75	64 ⁺⁵ ₀	520±50	305±50	201	11	250	1.8	●
100	84 ⁺⁵ ₀	590±50	360±50	228	13	300	3.1	
150	132 ⁺⁵ ₀	830±70	530±70	303	18	450	8.8	
200	200 ⁺¹⁰ ₀	1095±90	690±90	362	22	600	17.8	
250	250 ⁺¹⁰ ₀	1250±100	805±100	395	27	700	31.4	

備考1. 受口はTS接着受口形状です。
 2. 許容差を明記していない寸法は、参考寸法です。

真空下水PVC接着受口45度曲管

品番 4062

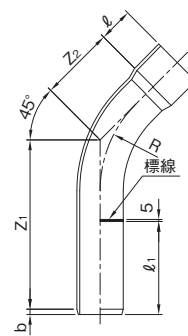

単位 mm

呼び径	l	Z ₁	Z ₂	l ₁	b	R	参考質量(kg)	規格
75	64 ⁺⁵ ₀	375±30	160±30	201	11	250	1.4	●
100	84 ⁺⁵ ₀	415±30	185±30	228	13	300	3.1	
150	132 ⁺⁵ ₀	565±40	265±40	303	18	450	6.5	
200	200 ⁺¹⁰ ₀	745±55	340±55	362	22	600	13.0	
250	250 ⁺¹⁰ ₀	840±60	395±60	395	27	700	24.1	

備考1. 受口はTS接着受口形状です。
 2. 許容差を明記していない寸法は、参考寸法です。

雨水貯留・浸透製品

RAIN望スタジアムⅡ(雨水貯留浸透製品)



〔メーカー規格品〕

地下水の枯渇による道路陥没や、集中豪雨による浸水災害などが深刻化する都市部においては、雨水流出抑制対策は緊急な課題です。組み立て式雨水貯留浸透製品のRAIN望スタジアムは高空隙率・簡単施工の特長を生かし様々な現場に対応します。

雨水浸透ユニット(道路排水用雨水浸透製品)



〔メーカー規格品〕

雨水を地中に還元させることで、多雨量による河川の氾濫や家屋の浸水などの水害を防ぎ、地盤沈下を防止する目的で開発された雨水浸透ユニット。透水面積が大きいので多量の水を地中に還元することができ、またユニットは耐食性・耐震性に優れた部材で構成されています。設置場所に応じて縦型と横型の2種類を用意しています。

ビニルパイプ

下水道用

雨水貯留・浸透製品

メーカー規格品

雨水貯留・浸透製品

1 雨水貯留浸透製品(RAIN望スタジアムII・IIS)

都市の雨水流出抑制に「RAIN望スタジアムII・IIS」

新たにIISシリーズをラインアップして高さの設計自由度があがりました。
(従来の高さ520mmの他、390mm、260mmに対応)

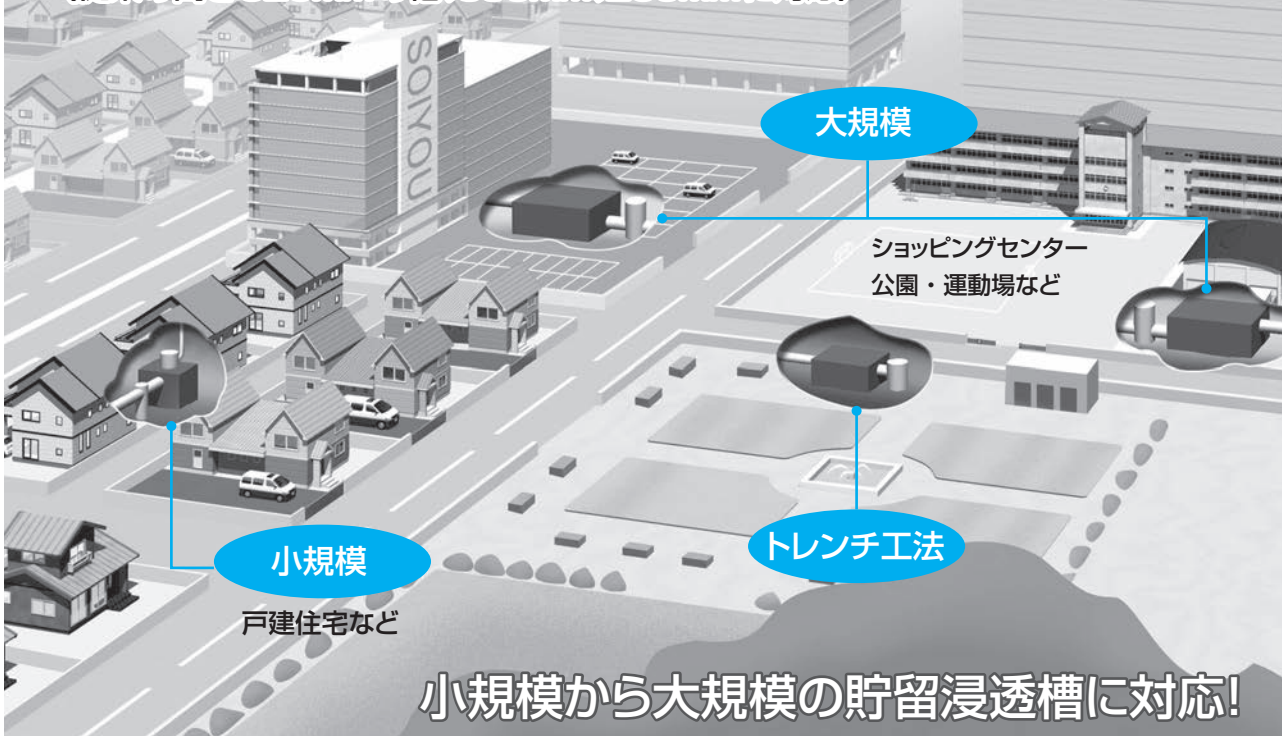

小規模から大規模の貯留浸透槽に対応!

耐震性能・適用範囲

■レベル2の地震動に対応

RAIN望スタジアムII・IISは、雨水貯留浸透技術評価認定制度実施要領に基づく評価認定審査において、レベル2に相当する地震動において必要な強度及び安全性を有した製品として認められています。

備考)「地震動レベル2」は、その構造物が受けるであろう過去、将来にわたって最強と考えられる地震動。想定しうる範囲内で、最大規模の地震を指します。

■適用範囲

●活荷重：T-25以下

備考)重量の大きな車両が長時間停車する場所に設置する場合は、別途検討が必要です。

●最小土被り

	T-8	T-14	T-20	T-25
RAIN望スタジアムII・IIS	0.5m	0.5m	0.5m	0.5m

備考)活荷重T-14以下で土被り0.5m未満の場合は、別途ご相談ください。

●最大埋設深さと最大土被り

	最大埋設深さ	最大土被り
RAIN望スタジアムII	3.99m	1.8m
RAIN望スタジアムII+IIS	3.99m	
RAIN望スタジアムIIS	3.99m	

備考)重量の大きな車両が長時間停車する場所に設置する場合は、別途検討が必要です。

●空隙率：IIは95%以上、IISは92%以上

備考)側板を含む場合の空隙率は、別途計算が必要です。

技術評価認定書

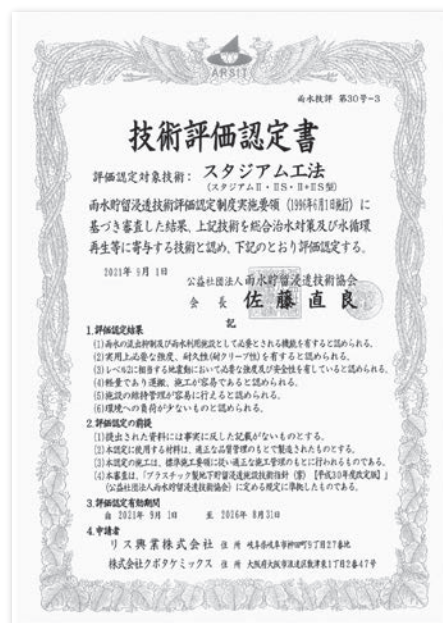

雨水貯留浸透技術協会

施工性

■ シンプルな部材構成で施工性が向上

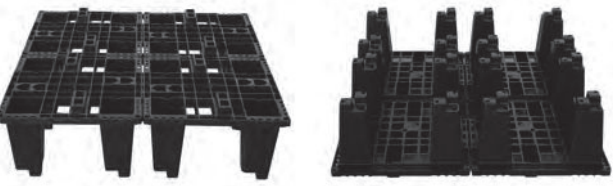

RAIN望スタジアムIIは『カンタン』に組み立て作業が行なえるよう、

- 主に、「①本体」「②側板」「③天板」の部材構成で、シンプルになっております。
- 人力での組立作業が行え、しかも1枚が大型(本体フル2枚で約0.5m³)なので短時間で組立できます。
- 側板はワンタッチで本体に取り付けることができます。(IIは容量の違いのみで組立て作業は同じです。)

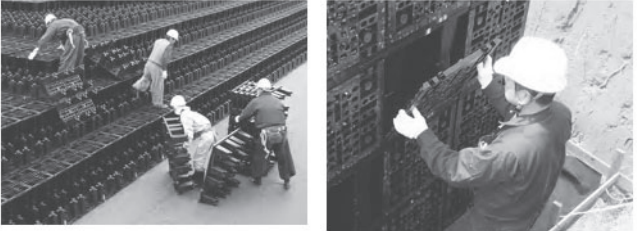

組立て作業の様子

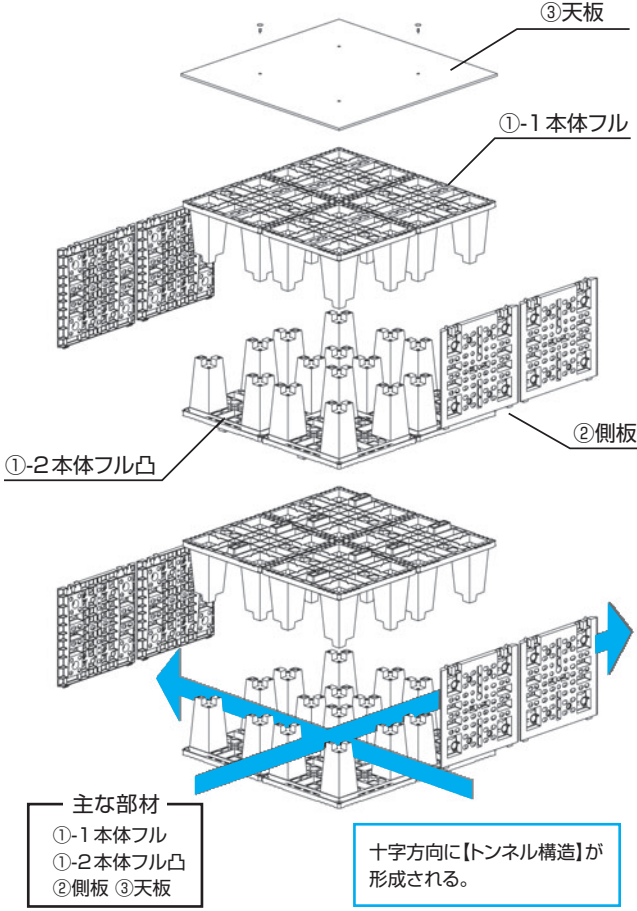

環境配慮

■ パレットレスで環境負荷軽減

本体は、パレットを使用せずにトラック輸送ができるため、

- パレットの産業廃棄物処理が不要で、環境負荷の低減に繋がります。
- トラックにより、パレットを撤収する必要がありません。また、使用材料は、RoHS指令に適合し、規制対象の有害物質を含有していません。

備考)RoHS指令とは、EU(欧州連合)域内においてコンピューター、通信機器、家電等の電気・電子機器について有害な化学物質(6物質)の使用を禁止する指令です。有害物質を含まない材料の基準として広く用いられています。

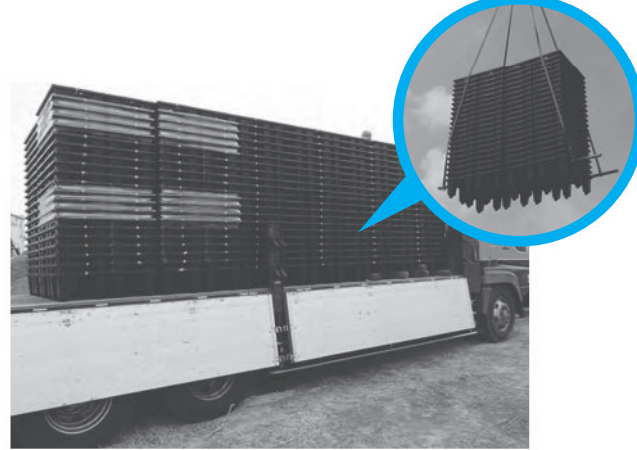

トラックへの荷積み状況

維持管理性

■ 槽の奥まで清掃できる優れた維持管理性

槽内部が連続したトンネル構造であるため、管理ます(点検人孔)から、

- 自走式カメラにより、「槽の奥」まで点検することができます。
- バキュームホースにより、「槽の奥」まで砂、落ち葉などを除去することができます。

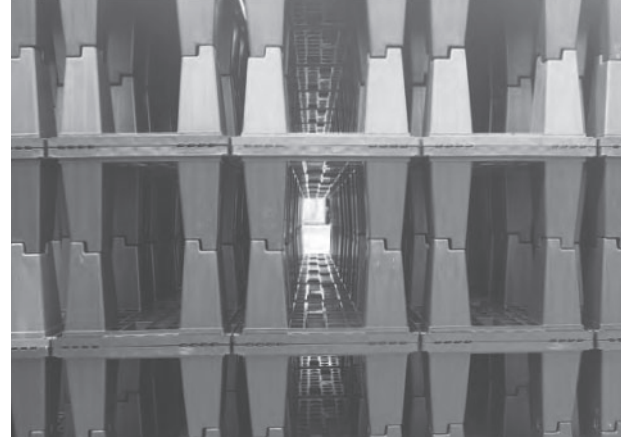

広いトンネル構造

雨水貯留・浸透製品 (住宅・公園等用)

高さ設計自由度の向上

☆側板と本体の組み合わせ

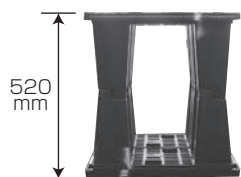

●上：スタジアムII 下：スタジアムII凸
⇒スタジアムII側板

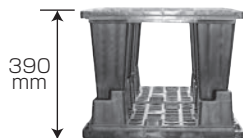

●上：スタジアムII 下：スタジアムIIS凸
⇒スタジアムII側板M



●上：スタジアムIIS 下：スタジアムIIS凸
⇒スタジアムII側板S

商品構成

受注生産品

品 種		サイズ(単位mm)	参考質量	形 状
本体II	本体IIフル (RSIIホントフル10×10)	1000×1000×275	12.0kg	
	本体IIハーフ①縦 (RSIIホントフル-71ﾀﾞｲ5×10)	500×1000×275	6.0kg	
	本体IIハーフ②横 (RSIIホントフル-72ｺﾞｺ10×5)	1000× 500×275	6.0kg	
	本体IIクォーター (RSIIホントフル-5×5)	500× 500×275	3.0kg	
本体II凸	本体IIフル凸 (RSIIホントフルツ10×10)	1000×1000×275(凸高30)	12.2kg	
	本体IIハーフ①縦凸 (RSIIホントフル-71ﾀﾞｲ5×10)	500×1000×275(凸高30)	6.1kg	
	本体IIハーフ②横凸 (RSIIホントフル-72ｺﾞｺ10×5)	1000× 500×275(凸高30)	6.1kg	
	本体IIクォーター凸 (RSIIホントフル-5×5)	500× 500×275(凸高30)	3.1kg	
本体IIS	本体IISフル (RSIISホントフル10×10)	1000×1000×145	9.9kg	
	本体IISハーフ①縦 (RSIISホントフル-71ﾀﾞｲ5×10)	500×1000×145	5.0kg	
	本体IISハーフ②横 (RSIISホントフル-72ｺﾞｺ10×5)	1000× 500×145	5.0kg	
	本体IISクォーター (RSIISホントフル-5×5)	500× 500×145	2.5kg	
本体IIS凸	本体IISフル凸 (RSIISホントフルツ10×10)	1000×1000×145(凸高28)	10.0kg	
	本体IISハーフ①縦凸 (RSIISホントフル-71ﾀﾞｲ5×10)	500×1000×145(凸高28)	5.0kg	
	本体IISハーフ②横凸 (RSIISホントフル-72ｺﾞｺ10×5)	1000× 500×145(凸高28)	5.0kg	
	本体IISクォーター凸 (RSIISホントフル-5×5)	500× 500×145(凸高28)	2.5kg	
側板II	側板II (RSIIソクパﾝ5×5)	490×466×46	1.2kg	
側板IIM	側板IIM (RSIIMソクパﾝ5×5)	490×356×42	0.9kg	
側板IIS	側板IIS (RSIISソクパﾝ5×5)	490×246×32	0.6kg	
天板	天板固定ピン (RSテンパﾞﾝｺﾞﾃﾞﾍﾟﾝ)	φ24×39.5	2g	
	天板フル(t9) (RSテンパﾞﾝフル10×10(9))	995×995	1.6kg	
	天板ハーフ(t9) (RSテンパﾞﾝフル-710×5(9))	995×497	0.8kg	
	天板クォーター(t9) (RSテンパﾞﾝフル-5×5(9))	497×497	0.4kg	

備考) 施工及び使用上の注意事項は別途資料類をご参照ください。

2 雨水浸透製品

一般的特長

1. ゴミ除去フィルターは半球形なので、落ち葉などでめづまりしにくく、水洗いも容易です。
2. 透水面積が大きいので、多量の水処理が可能です。
3. 塩ビ製ゴム輪形支管を使用しているため、耐食性、耐震性に優れています。
4. ユニートを構成している部品は軽量で、特殊フィルターはメンテナンスや取り替えが簡単。施工性に優れ、維持管理もラクです。
5. SP-Vユニット(縦型雨水浸透ユニット)はボーリング工法が可能なので、工事占有面積が小さくて済みます。

道路排水用横型雨水浸透ユニット

略号 SP-Hユニット

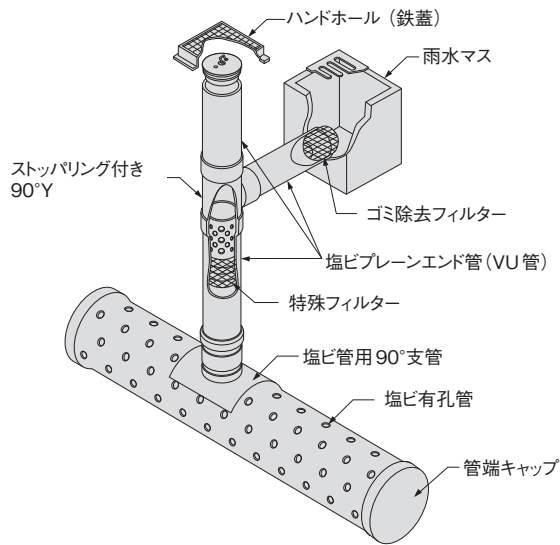

道路排水用縦型雨水浸透ユニット

略号 SP-Vユニット

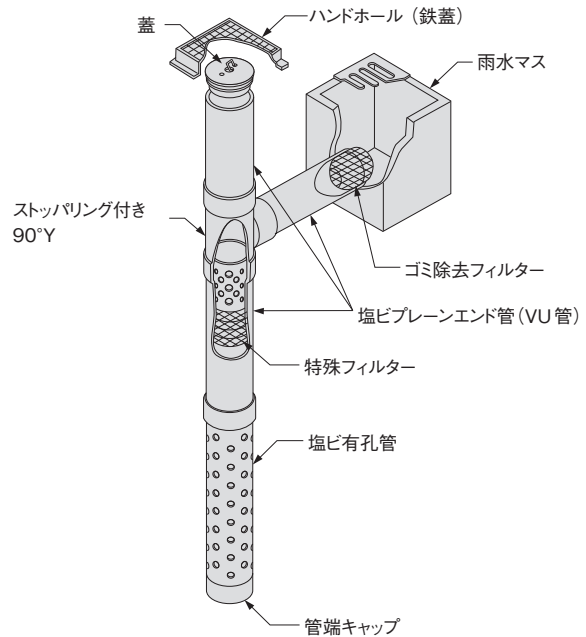

ユニット構成部品

ストップリング付き90°Y(200)

品番 5630

受注生産品

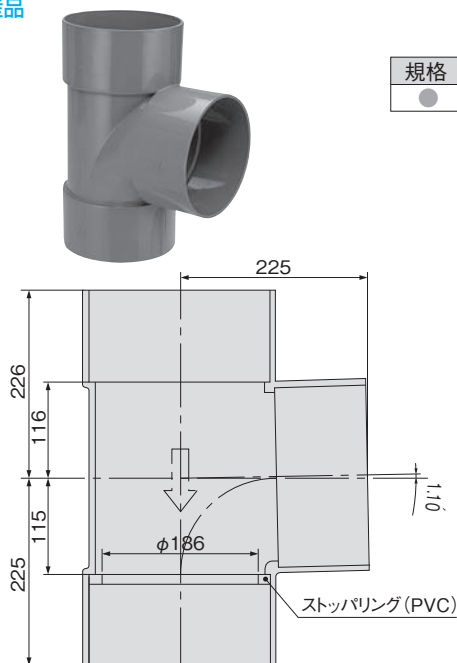

備考 ストップリング(塩ビ製)が装着されています。

ゴミ除去フィルター

品番 5632

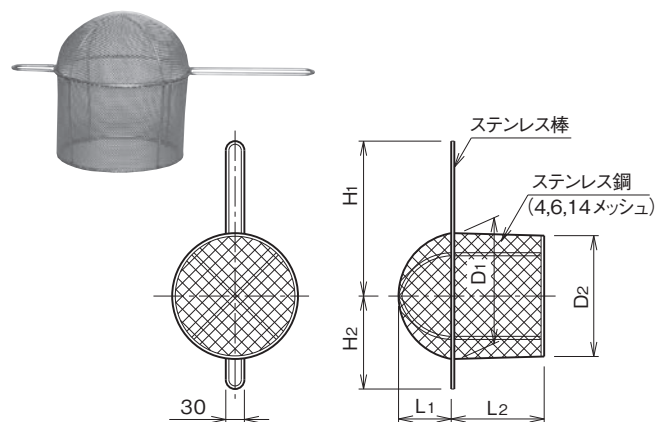

単位 mm

呼び径	D ₁	D ₂	H ₁	H ₂	L ₁	L ₂	規格
100	108	104	200	85	40	70	●
125	132	127	215	100	55	85	●
150	155	149	225	130	70	100	●
200	203	195	250	155	85	150	●

備考 上表はVU管用ですが、VP管用もごさいます。

塩ビブレンエンド管(VU200)

品番 1005



規格
K-1

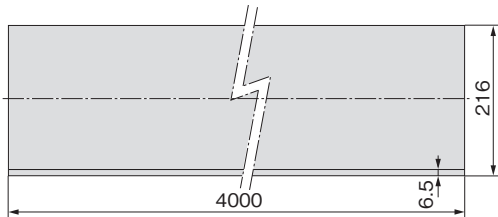

90SVR

品番 5571

塩ビ管用90度支管 <SP-Hユニット用>

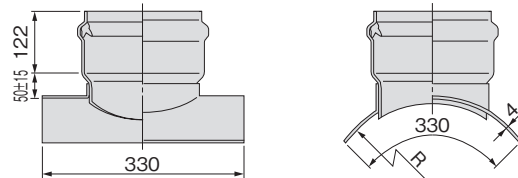

単位 mm

呼び径	R	規格
300 - 200	159	K-1
400 - 200	210	K-1

備考 受口寸法は、取付け管ゴム輪受口共通寸法を参照してください。

特殊フィルター

品番 5631

受注生産品

型式	規格
6型	●

6型

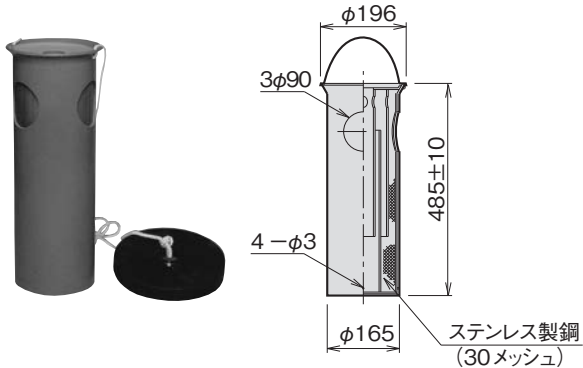

塩ビ有孔管ブレンエンド有孔管(VU200,300,400)

品番 3005

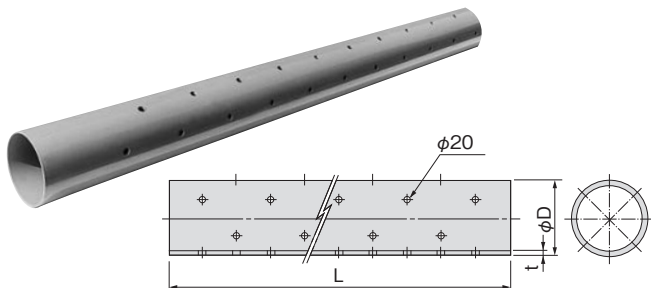

※360°全面有孔です。

単位 mm

呼び径	D	t	L	規格
300	318±1.0	9.2	4000	●
400	420±1.3	11.8	2000, 4000	●

塩ビ有孔管DV受口付き有孔管(VU200,300,400)

品番 3305

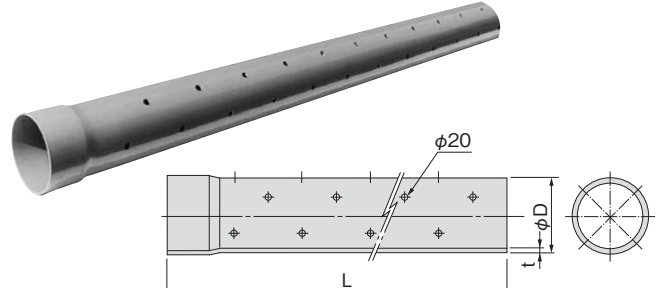

単位 mm

呼び径	D	t	L(最小)	規格
200	216	6.5	3965	▲
300	318	9.2		▲
400	420	11.8		▲

表中記号の見方

- メーカー規格品
 - ▲ 塩化ビニル管・継手協会規格品
- 呼び径または種類欄の色文字は受注生産品です。

段違いSUSプレート

品番 5639

<SP-Vユニット用>

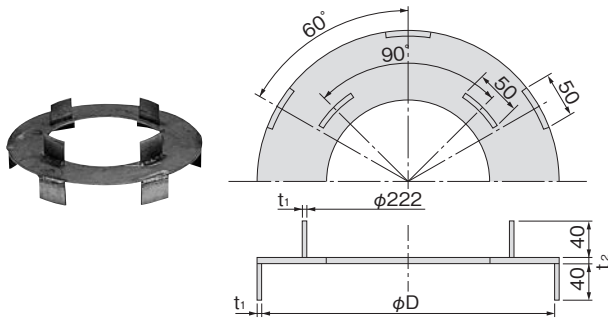

単位 mm

呼び径	D	t ₁	t ₂	規格
300-200	327	2	3	●
400-200	427	2	3	●

備考 材質は、SUS304です。

管端キャップ

品番 5633

SP-Vユニット用(300,400)

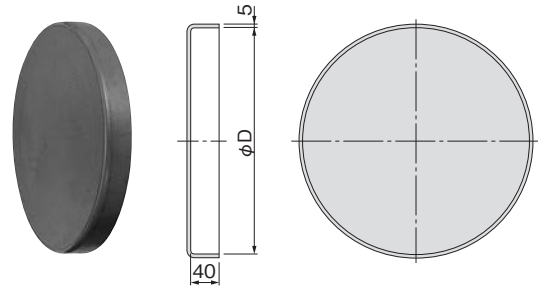

単位 mm

呼び径	D	規格
300	320	●
400	422	●

活性炭

品番 5644

種類	規格
15kg/袋	●

透水シート

品番 5643



※写真は#102です。

種類	サイズ	透水係数 (cm/sec)	規格
LB20	巾1m× 50m巻	9.0×10 ⁻¹	●

※倉敷繊維加工株式会社製

ハンドホール(鉄蓋)

品番 5637

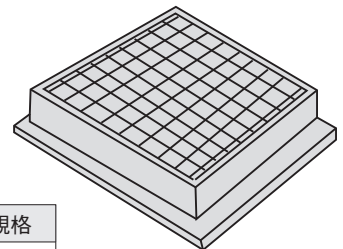

種類	規格
330×330	●

※日之出水道機器株式会社製

災害用トイレ配管システム

下水道用

下水道直結型・下水道直結貯留型
災害用トイレ製品

メーカー規格品

下水道直結型・下水道直結貯留型 災害用トイレ製品

災害用トイレ配管システム

〔メーカー規格品〕



災害発生直後、速やかに設営し、機能させなければいけないのがトイレ。全国の避難所となる学校や公園では、マンホールの蓋を開けるとトイレとして使用できる災害用トイレ（マンホールトイレ）の設置が増加しています。

クボタケミックスは、下水道管路直結の「直結型」と、たとえ下水道本管が被災しても、汚水を貯留できる「貯留型」を開発しました。運用方法に応じて2つのタイプからお選びいただけます。

運用方法で選べる2タイプの配管システム

直結型

衛生的、経済的、コンパクト配管が可能な直結型

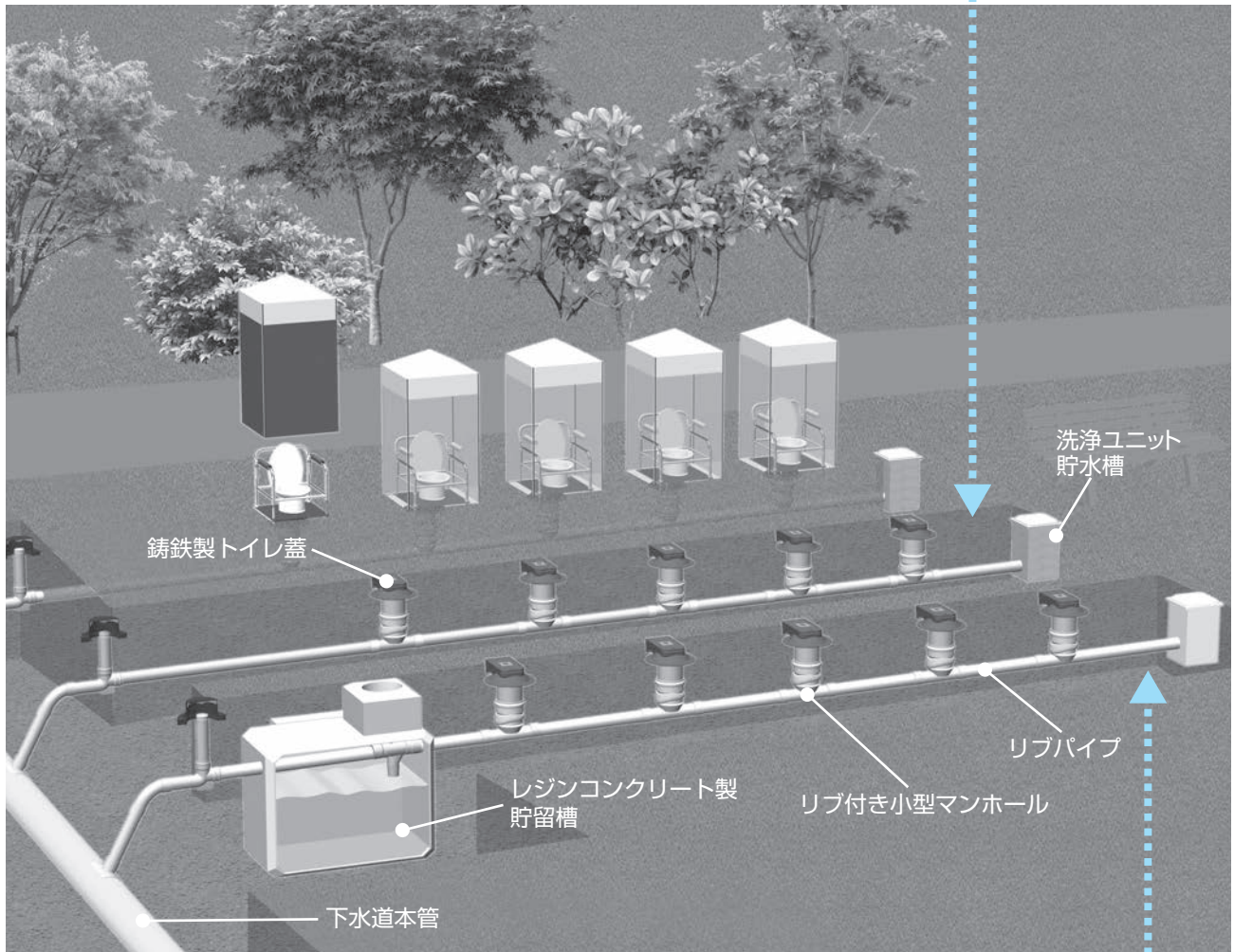

貯留型

直結型のメリットに3日間の貯留機能をプラス

例えば、こんな所に設置できます。

公園



学校

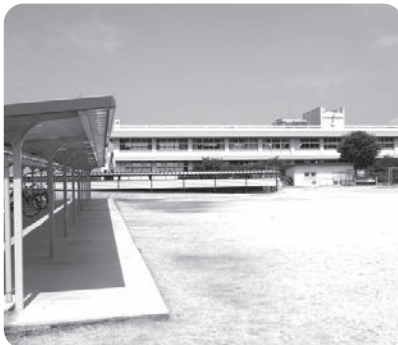

マンション



●災害用トイレ配管システムの特長

耐震性

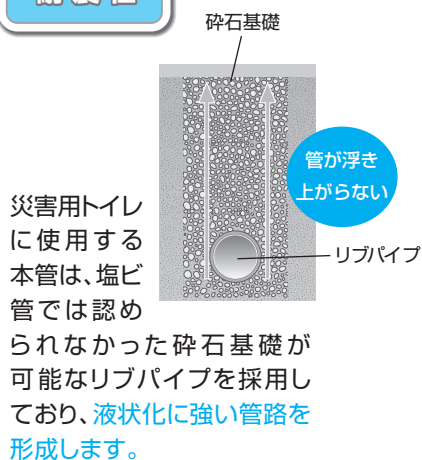

衛生的



洗浄ユニット貯水槽などからの洗浄水を定期的に流すことにより、臭いの発生も少なく衛生的です。

節水型

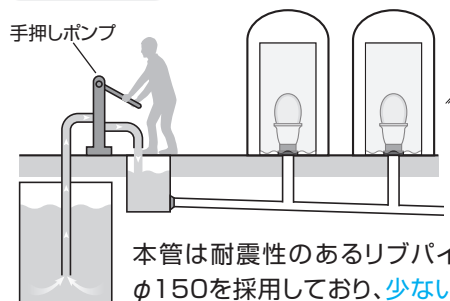

本管は耐震性のあるリブパイプφ150を採用しており、少ない浄水で汚物を浮かせ、流下させることができます。また、利用者が手押しポンプで貯水することも容易であり、運用面に優れています。

コンパクト配管

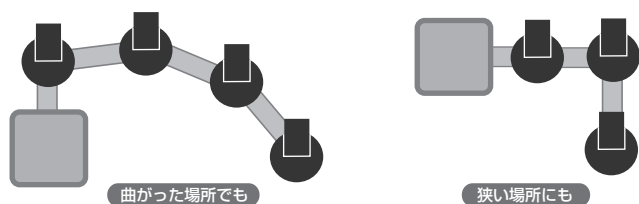

- ①トイレ下部には、リブ付き小型マンホールを使用しており、曲線管路の形成や狭い場所での設置が可能です。
- ②使用する管材がφ150と小さいため、既設管路が浅埋であっても、盛り土なしに埋設できます。

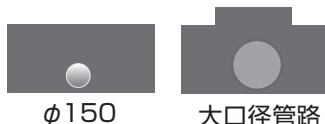

経済的



使用管材がφ150と小さいため、大口径管路と比較して経済的です。

●下水本管が被災した場合を考えた貯留型

■貯留型をお勧めする理由

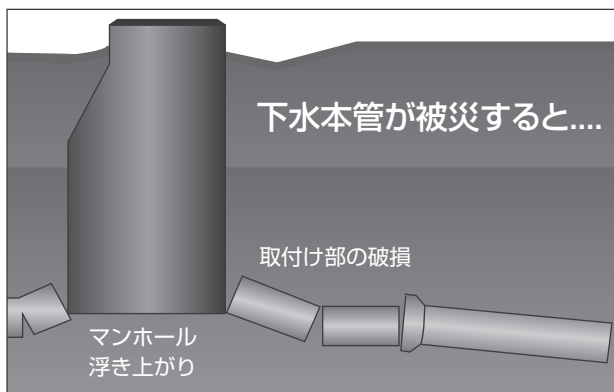

- 下水道本管が被災した場合、汚水を下水道に流すことは困難となり、トイレが使用できない可能性があります。
- 貯留機能があれば、下水道管路の被災の有無に関係なく、トイレを使用することができます。

■3日間の貯留にこだわった理由

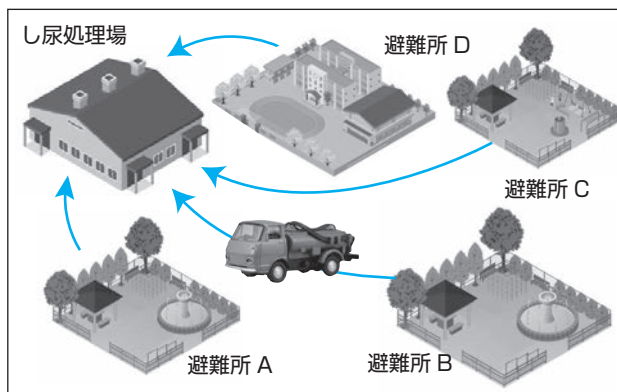

- 3日間の貯留量があれば、バキューム車による各避難所からし尿処理場への運搬ローテーションが組みやすい。
- 各自治体では、食料・水などの3日間の備蓄が定着しており、汚水の貯留も3日間の容量が望ましいと考えました。

下水道直結型

耐震性のあるリブパイプφ150管を用いて、流水を節約しコンパクトな設計を可能にします。

システム構成

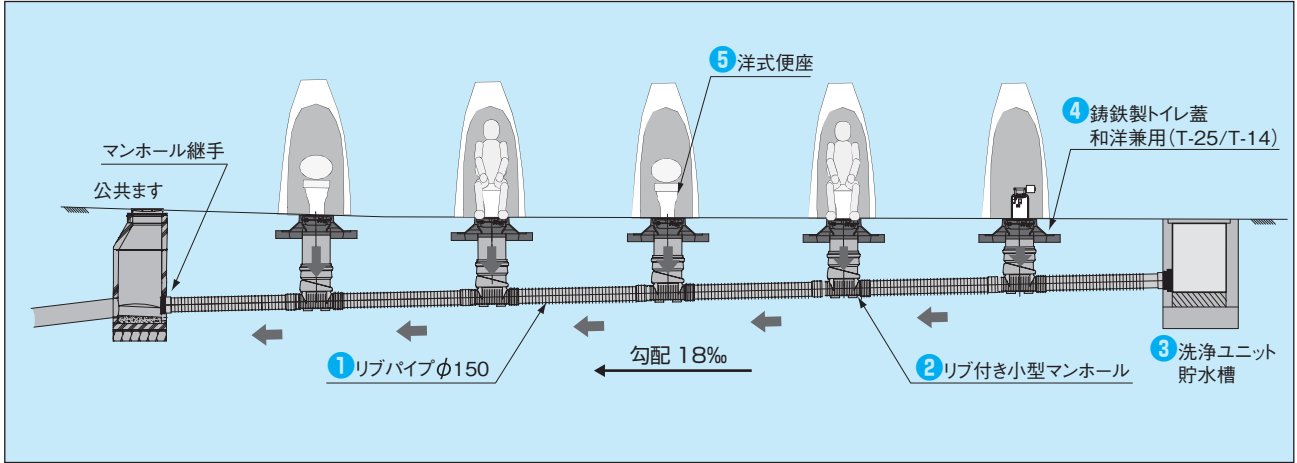

① リブパイプφ150 (JSWAS K-13)

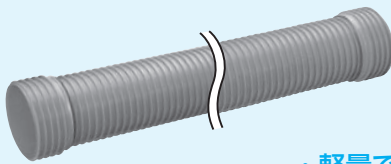

- ・軽量で人力による運搬可
- ・砕石基礎の使用可能

② リブ付き小型マンホール (JSWAS K-17)

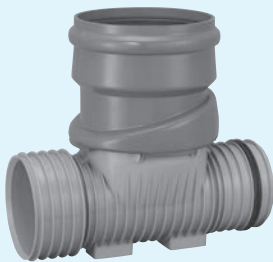

- ・軽量でコンパクト
- ・砕石基礎の使用可能
- ・15°までの傾斜地に対応 [ST-PRP 150-300F]

③ 洗浄ユニット貯水槽 大豊産業株式会社製



④ 铸铁製トイレ蓋 北勢工業株式会社製



⑤ 洋式便座 北勢工業株式会社製



下水道直結貯留型

下水道本管が被災しても、レジンコンクリート製貯留槽に3日間、し尿と洗浄水を貯留することができます。下水道本管が被災していなければ、直接下水道へ直接流せる2ウェイ方式です。

●システム構成

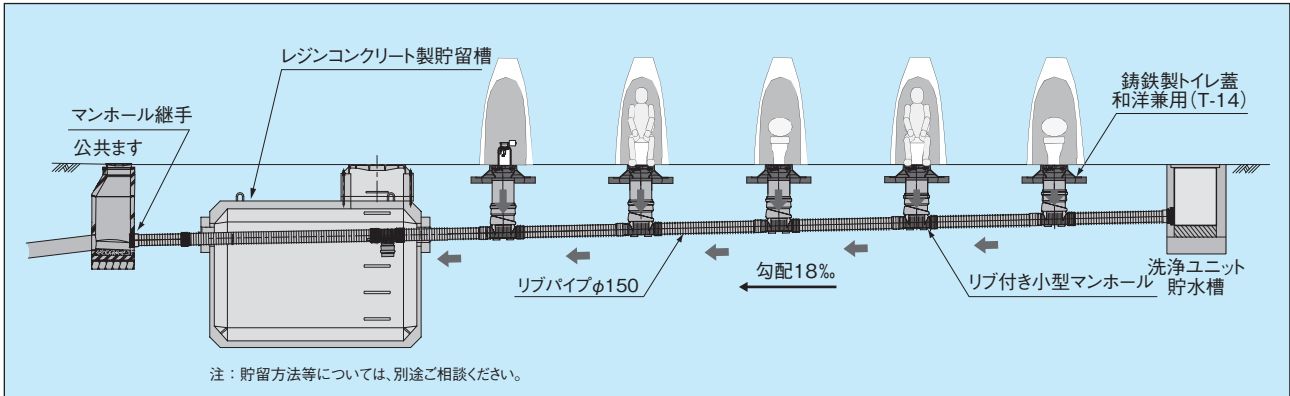

●使用製品(レジンコンクリート製貯留槽)

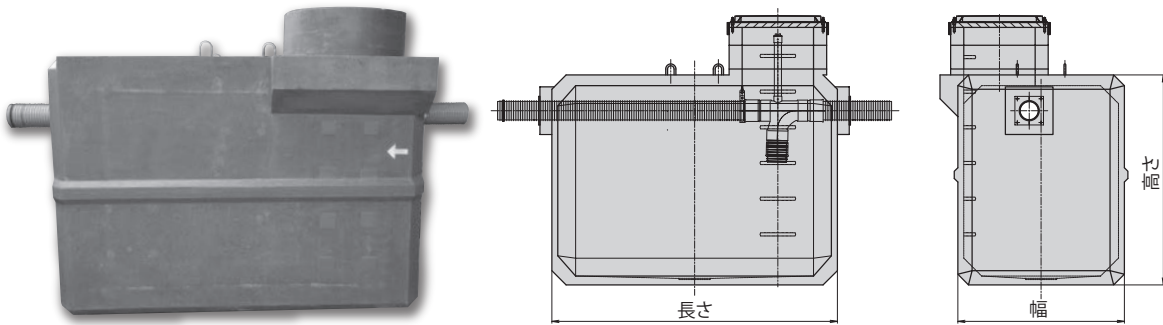

※型式によって形状が異なります。

レジンコンクリート製貯留槽以外の製品はP.1-96をご参照ください。

型式	外形寸法(幅×長さ×高さ)(mm)	重量(kg)	貯留量(m ³)	災害用トイレ	想定避難者数(人)
I型	1100×1900×1740	約2600	2.3	3基	300
II型	1400×2400×1750	約3560	3.9	5基	500
III型	1530×3330×2275	約6370	7.7	10基	1000

※貯留量は、災害トイレ管路の管底部までの体積です。

●貯留部(レジンコンクリート製貯留槽)の特長

レジンコンクリート製貯留槽には以下のような特長があります。

1. 強度が高く軽量!

機械強度が高いため、壁厚を薄くでき軽量化できます。

2. 優れた耐食性!

合成樹脂製ですので、酸・アルカリに強いです。

3. 防水処理不要!

通常、コンクリート構造物で必要とされる防水処理が必要ありません。

4. 即日復旧が可能!

現地での組立工程^(注)がないため、設置当日に埋め戻すことが可能です。(注)III型は、現地組立工程があります。

5. 選択可能!

レジンコンクリート内に設置されている継手を操作することにより、貯留槽に汚水を貯留することも、下水道本管に直接流下させることも可能です。

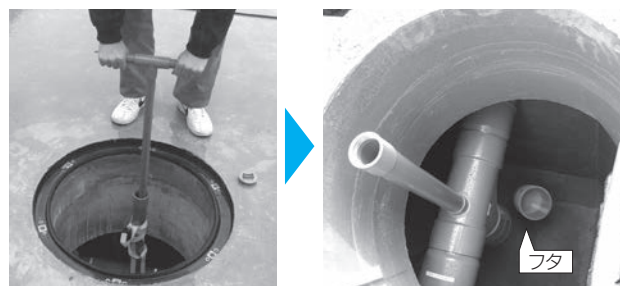

人孔から付属の棒でフタを突いて外すと、貯留槽に汚水を貯留できます。

下水道直結・直結貯留浅埋設対応型

『浅埋設対応型』は従来の小型マンホールでは接続不可能だった下水道本管や既設ますなどに設置可能です。

システム構成

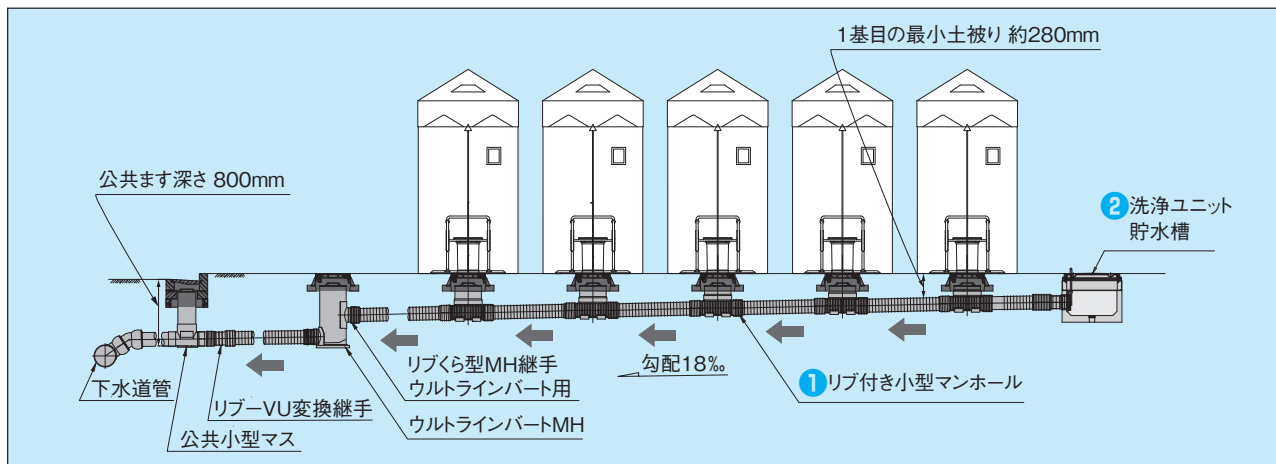

通常品

1 リブ付き小型マンホール



2 洗浄ユニット貯水槽 大豊産業株式会社製

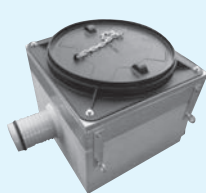

※上記以外の製品は、P.1-96(96)～1-97(97)をご参照ください。

浅埋設対応品

浅埋設対応型の特長

1 公共ます深さH=800mmに接続可能

※トイレまでの設置距離によっては、接続できない場合があります。

2 1基目の最小土被りが約280mm

[最小ます深さ435mm]から設置可能

3 高さの調整は浅埋設対応型マンホール

立上がり部をカットするだけでパイプの“面取り”や“滑剤の塗布”は不要です。

平時での使用のご提案

花見・夏祭り等のイベント時には、レンタルで快適な水洗トイレとしてご使用いただくことができます。

※水道および給水配管等は別途ご相談ください。

【お問い合わせ先】

西尾レントオール株式会社



システム運用例

直結型

【モデルケース 1】使用者が流す方法で、被災地で実際に運用されたケースです。

- ① トイレ(大)を使用した使用者は、洗浄ユニット貯水槽の近くにある手押しポンプを2回動かし、洗浄ユニット貯水槽に水を溜めます。(注: 洗浄ユニット貯水槽は完全止水タイプをご使用ください。)

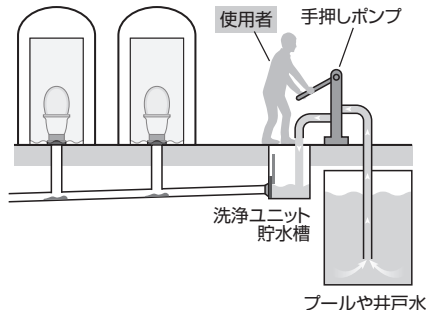

- ② 洗浄ユニット貯水槽内部に80ℓの線が入っており、その線に達したタイミングで水門を開け、洗浄水をフラッシングします。洗浄水が少ない場合など、節水効果の高い方法です。

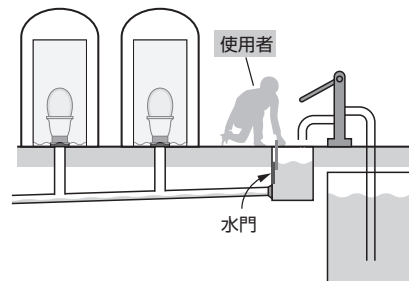

【モデルケース 2】当番を決め、一日8回(概ね2時間おきに)洗浄する方法です。

- ① 手押しポンプで洗浄ユニット貯水槽に水を溜めます。手押しポンプの能力にもよりますが、約1~2分で80ℓを揚水することが可能です。

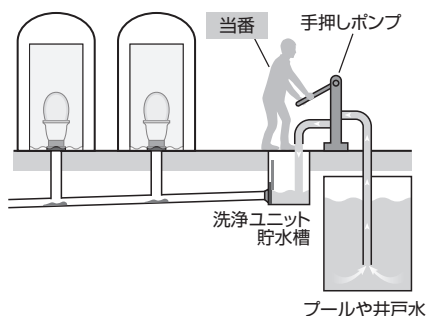

- ② 洗浄水が洗浄ユニット貯水槽内部の80ℓの線に達したことを確認して、止水弁を全開にして洗浄します。

例えば、午前8時、10時、午後12時、14時、16時、18時、20時、23時と洗浄時間と当番を決めて行います。

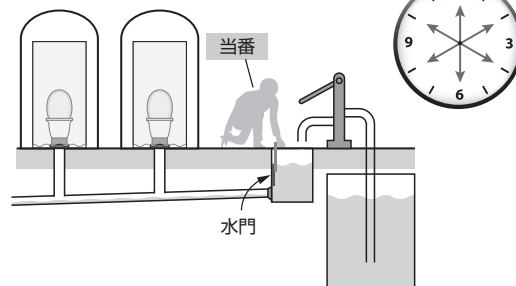

貯留型

【モデル例】Ⅱ型貯留槽使用、トイレ5基、避難人口500人

- ・洗浄方法は上記記載の【モデルケース 1、2】をご参照ください。

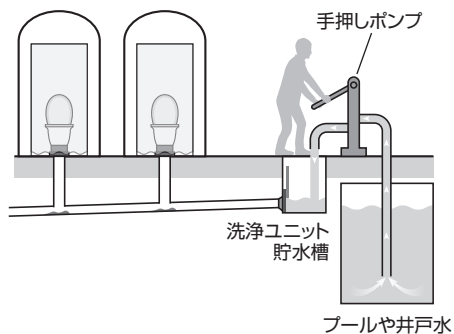

■下水道本管が被災していないことが明らかなき

汚水はレジンコンクリート貯留槽の管路を通過して公共ますへと流れます。

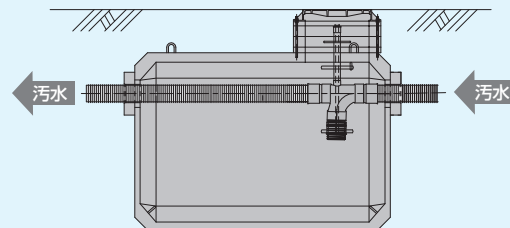

■下水道本管が被災している可能性があるとき

地上からの操作によって蓋を解放し、し尿と洗浄水を貯留します(約3日間)。

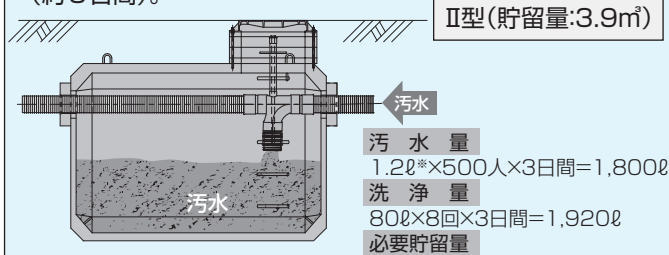

※: 総務省の仮設トイレにおけるし尿排出量1.2ℓを採用。

バキューム車の遅延等により貯留槽が一杯になっても、し尿と洗浄水はオーバーフローしながら下水道に流出するのでトイレを使用し続けることができます。

